

An abstract architectural graphic featuring several stylized forms. On the left, a blue, funnel-shaped structure with a spiral top sits on a green base. To its right is a green, curved, pipe-like structure. On the right side, a tall, purple, conical tower with a light purple band near the top stands on a light purple base. The background consists of layered, colorful shapes in shades of green, blue, and yellow. The title 'PLANETY NA SACRÉ COEUR' is overlaid in black, uppercase letters across the bottom of the graphic.

PLANETY NA SACRÉ COEUR

hledání/prožívání kosmických archetypů/kvalit v architektuře

PLANETY NA SACRÉ COEUR

hledání/prožívání kosmických archetypů/kvalit v architektuře

DIPLOMNÍ PROJEKT

AUTOR: ALEŠ ZAHŘÁDKA

VEDOUcí PRÁCE: DOC. ING. ARCH. JAN JEHLÍK

FAKULTA ARCHITEKTURY ČVUT V PRAZE

LETNÍ SEMESTR 2011/2012



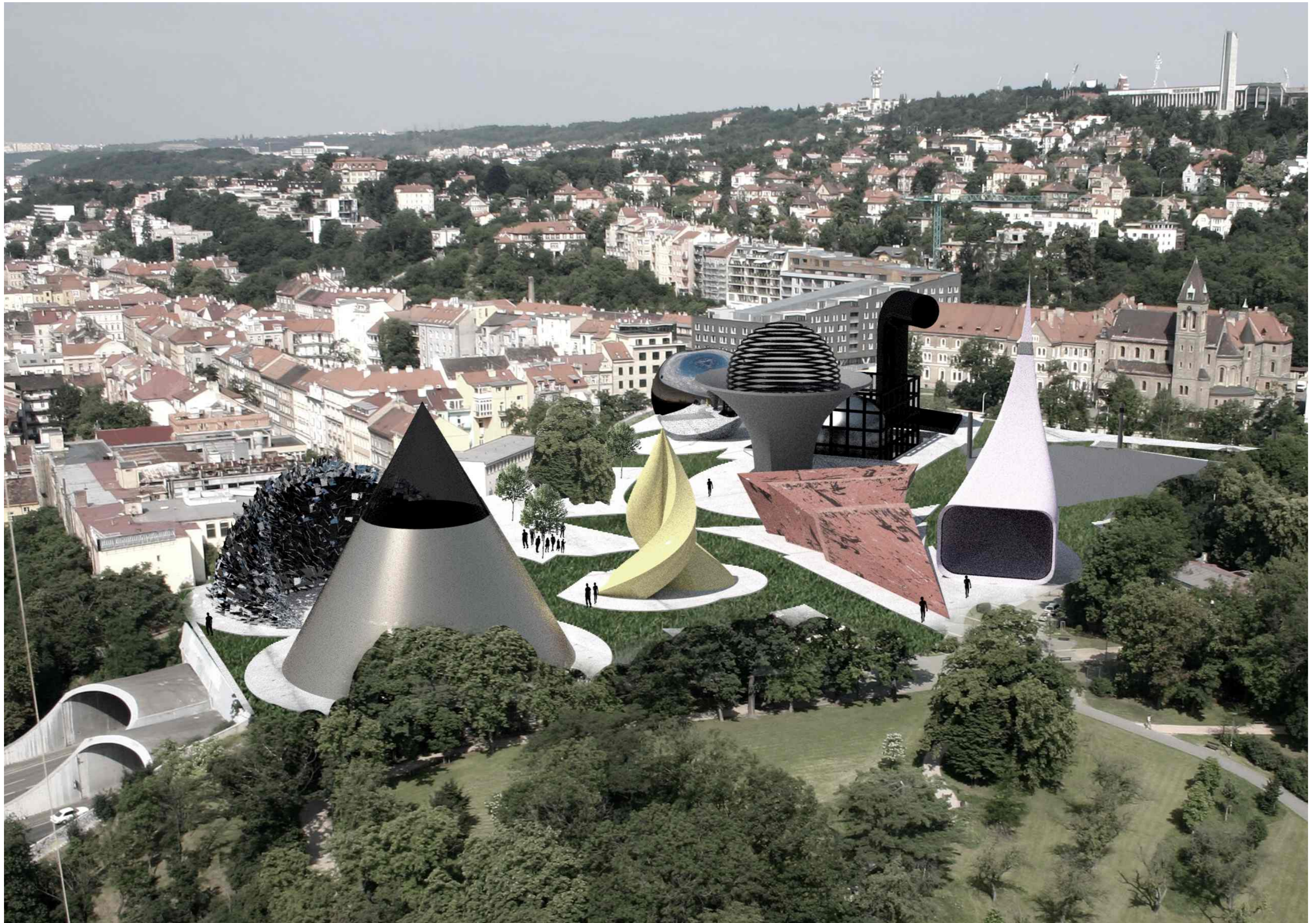



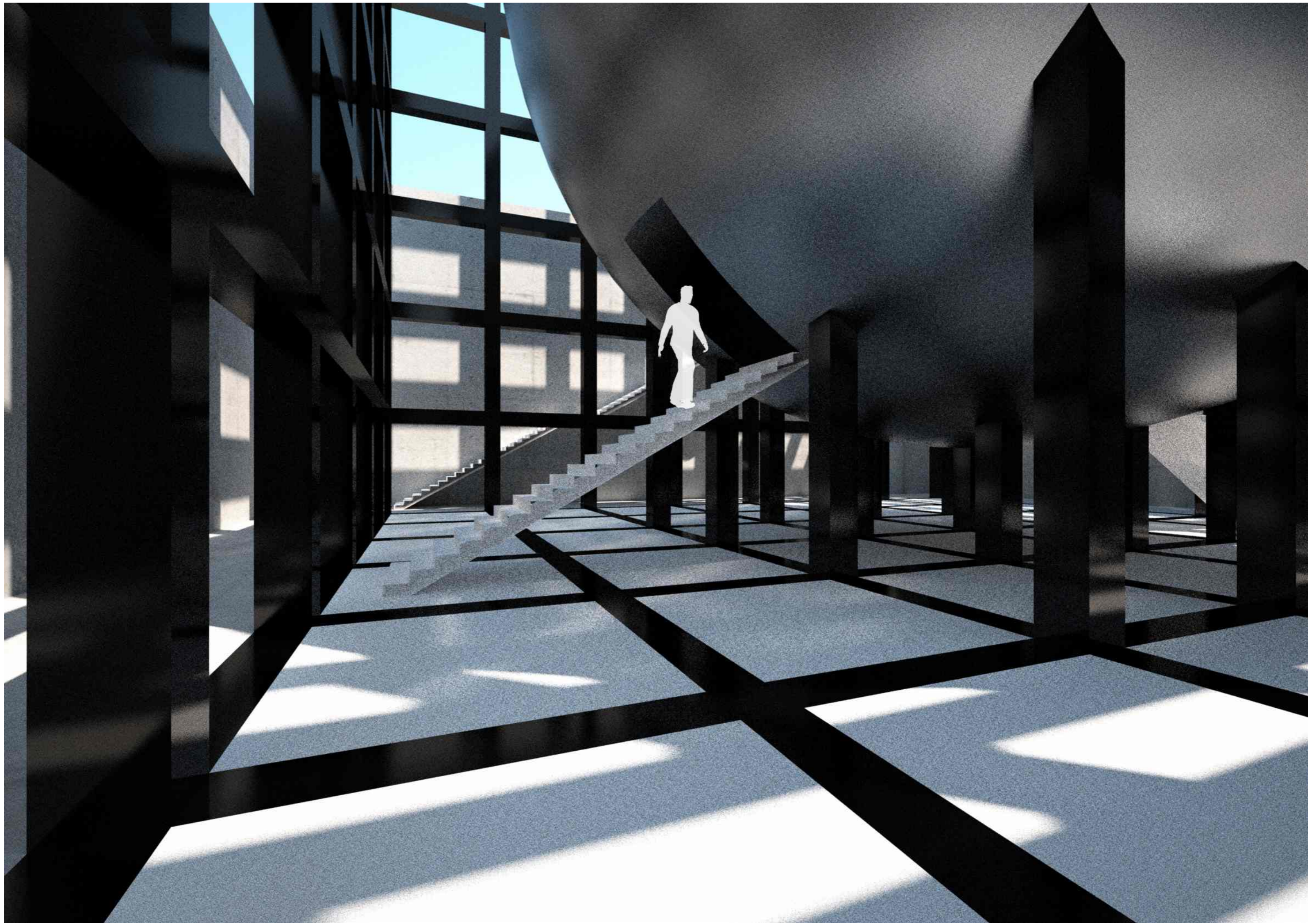

AUTORSKÁ ZPRÁVA

ÚSTŘEDNÍM TÉMATEM MÉ DIPLOMOVÉ PRÁCE SE STALY ARCHETYPÁLNÍ KVALITY DESETI PLANET, KTERÉ ZNAJÍ ESOTERICKÉ NAUKY A KTERÉ SE DAJÍ NALÉZT VE VŠECH ROVINÁCH NAŠÍ REALITY. O SOUVISLOSTI PLANETÁRNÍCH KVALIT S ARCHITEKTUROU JSEM SE NA FAKULTĚ NEDOZVĚDĚL, A TAK JSEM SE VYDAL NÁVRHOVÝM PROCESEM PROZKOUMAT, ZDA NĚJAKÁ SOUVISLOST EXISTUJE. DALŠÍM KROKEM JE VĚDOMÉ POUŽÍVÁNÍ A PRÁCE S TĚMITO KVALITAMI V NAVRHOVÁNÍ S CÍLEM TVORBY HARMONICKÉHO PROSTŘEDÍ. MŮJ NÁVRH PRO LOKALITU SACRÉ COEUR NA SMÍCHOVĚ V PRAZE JE TAK MÝM PRVNÍM KROKEM V PROCESU POZNÁVÁNÍ TĚCHTO FENOMÉNŮ V ARCHITEKTUŘE A JEJICH VĚDOMÉM UŽÍVÁNÍ. STAVITELÉ CHRÁMŮ ZAJISTÉ TOTO VĚDĚNÍ MĚLI A S TUŠENÍM JEHO DŮLEŽITOSTI JSEM SE POKUSIL ČÁST NALÉZT.

DRUHÝM TÉMATEM JE LOKALITA, KTERÁ SE NYNÍ NACHÁZÍ V CHÁTRAJÍCÍM, ZVLÁŠTNĚ VYUŽÍVANÉM STAVU, VZHLEDEM K VÝJMEČNOSTI JEJÍ POLOHY. VYVÝŠENÝ TERÉN POZEMKU S KRÁSNÝM VÝHLEDEM NA PRAHU SI ŽÁDAL VYJÍMEČNÉ VYUŽITÍ. MÍSTO BYTOVÉ ZÁSTAVBY, ZE KTERÉ BY ZÍSKALO JEN PÁR OBYVATEL, NAVRHUJI SOUBOR BUDOV-PROSTORŮ PRO KONTEMPLACI. KAŽDÁ BUDOVA JE NAVRŽENA V DUCHU JEDNÉ PLANETÁRNÍ KVALITY. SVÝM CHARAKTEREM DOPLŇUJÍ VEDLE SE NACHÁZEJÍCÍ PARK SACRÉ COEUR A VYVAŽUJÍ OBROVSKÝ RUCH, HLUK A SHON TĚPAJÍCÍ PÁR METRŮ DÁLE POD KOPCEM. JE SILNÝM ZÁŽITKEM BÝT V "KLIDU NA KOPCI" A DÍVAT SE "DOLŮ NA HEMŽENÍ". NÁVRH TAK PODPORUJE ONU ZÓNU KLIDU. VZHLEDEM K BLÍZKOSTI DOPRAVNÍ KŘIŽOVATKY A TUNELU PROCHÁZEJÍCÍM POD POZEMKEM POVAŽUJI MÍSTO ZA NEVHODNÉ PRO SPÁNEK - TEDY BYDLENÍ. SVÝM MĚŘÍTKEM SE STAVBA ZAŘAZUJE DO SKUPINY PRAŽSKÝCH DOMINANT, SPÍŠE S LOKÁLNÍM VÝZNAMEM PRO SMÍCHOV.

Místo

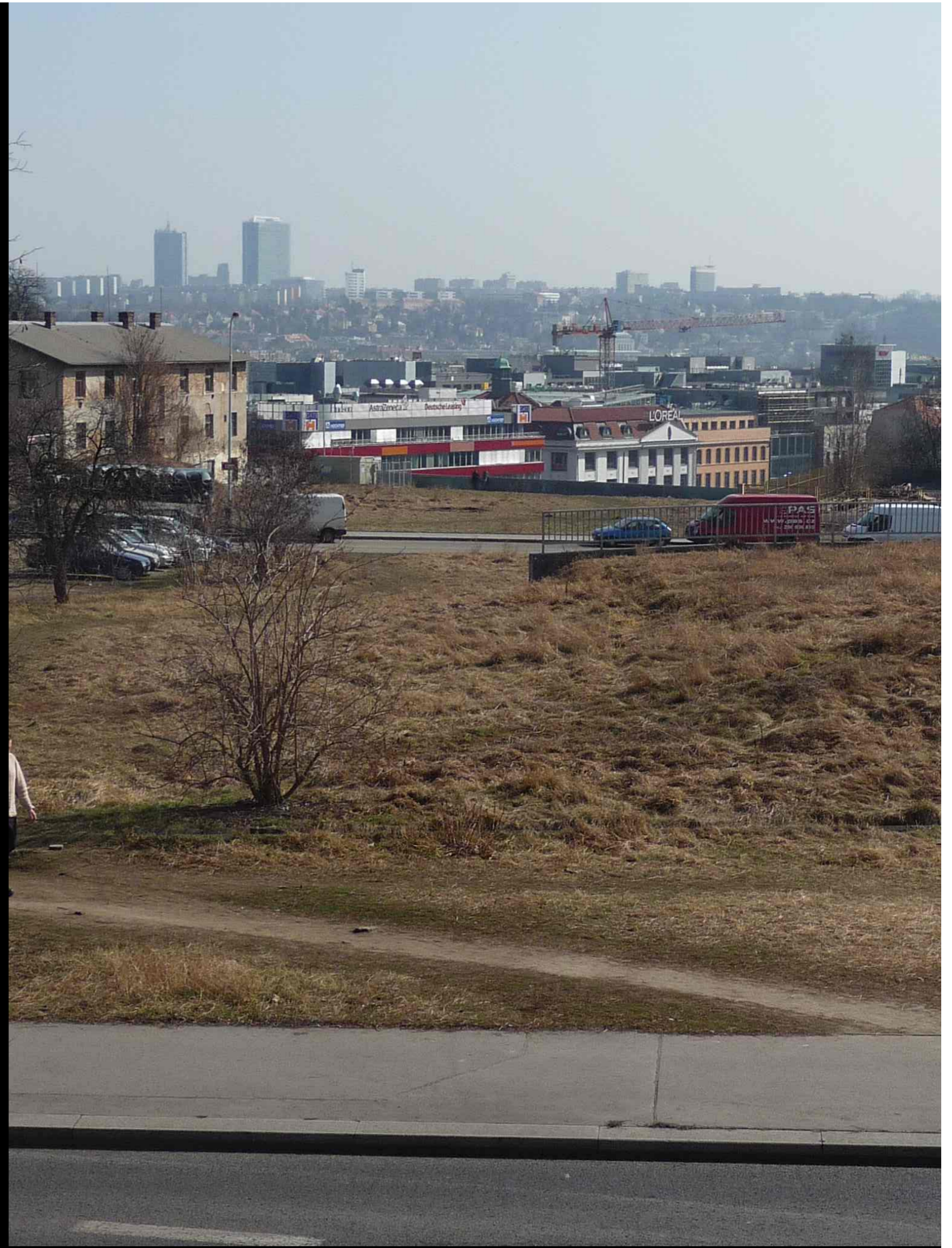



PROSTOROVÉ UMÍSTĚNÍ - VESMÍR

Earth

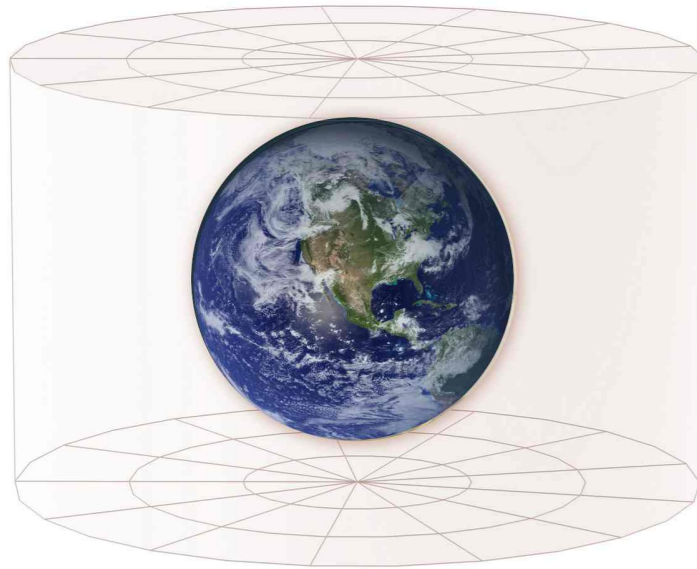

Solar System

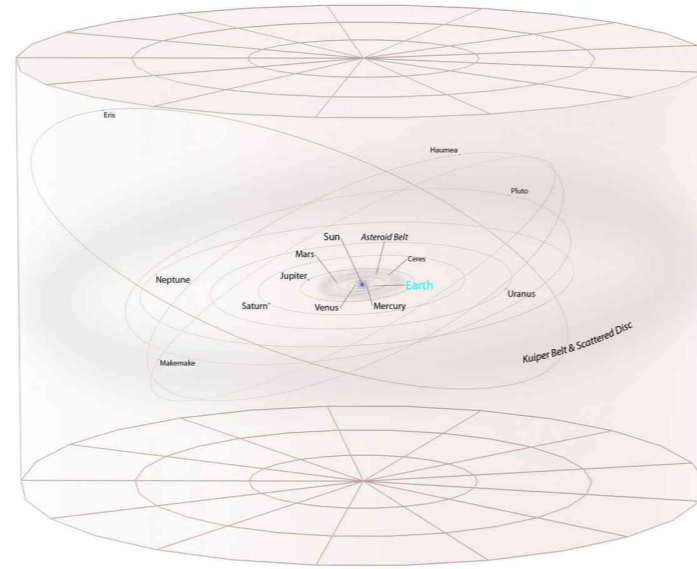

Solar Interstellar Neighborhood

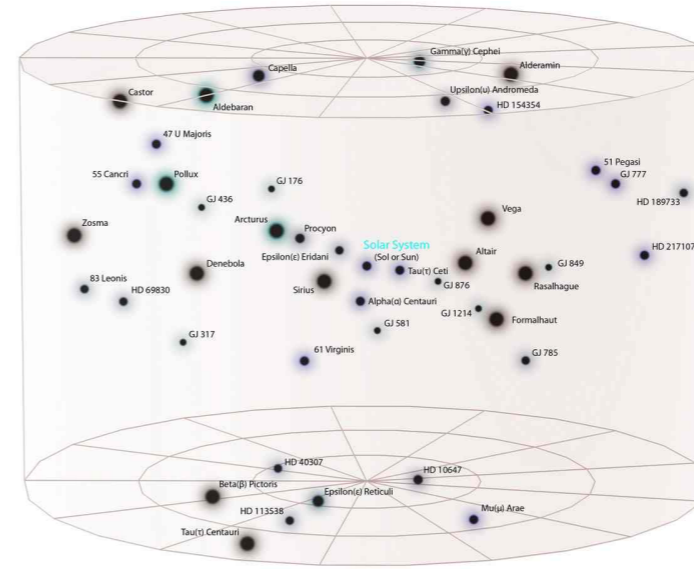

Milky Way Galaxy

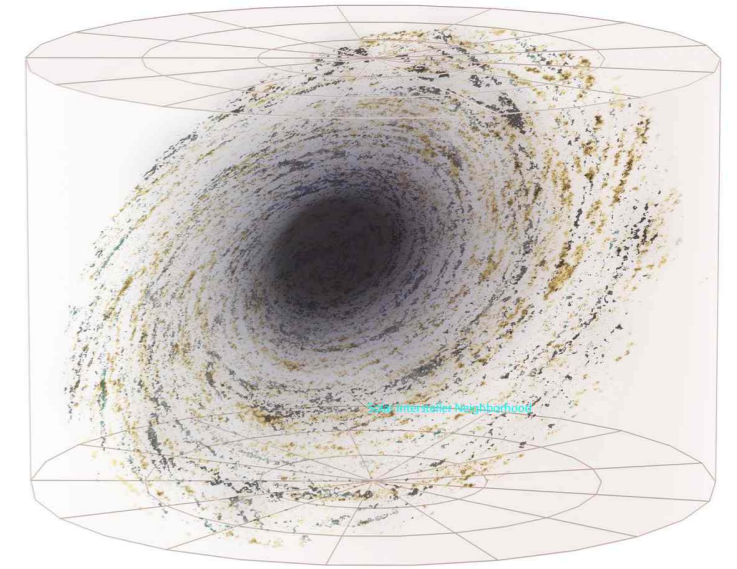

Local Galactic Group

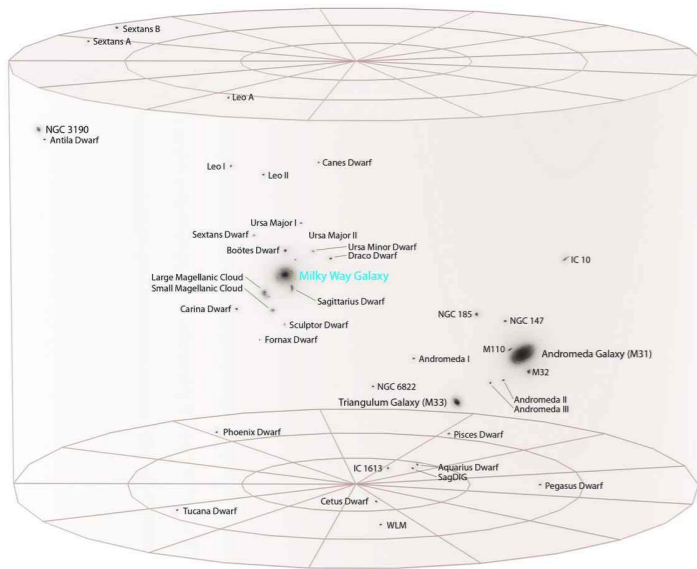

Virgo Supercluster

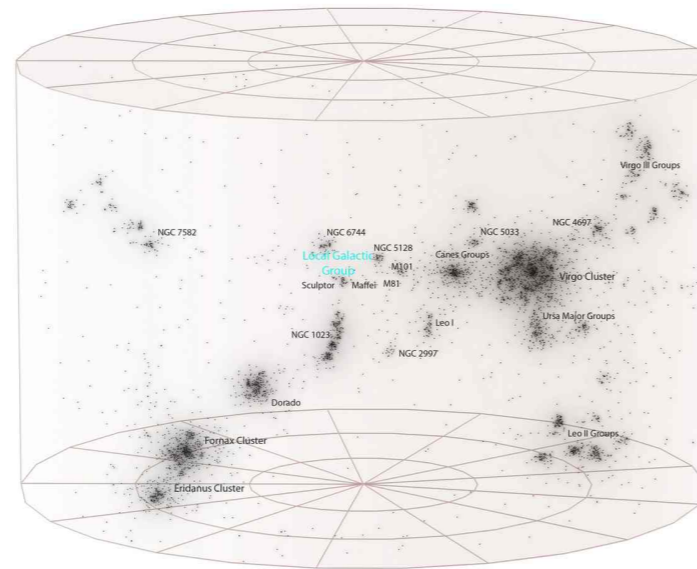

Local Superclusters

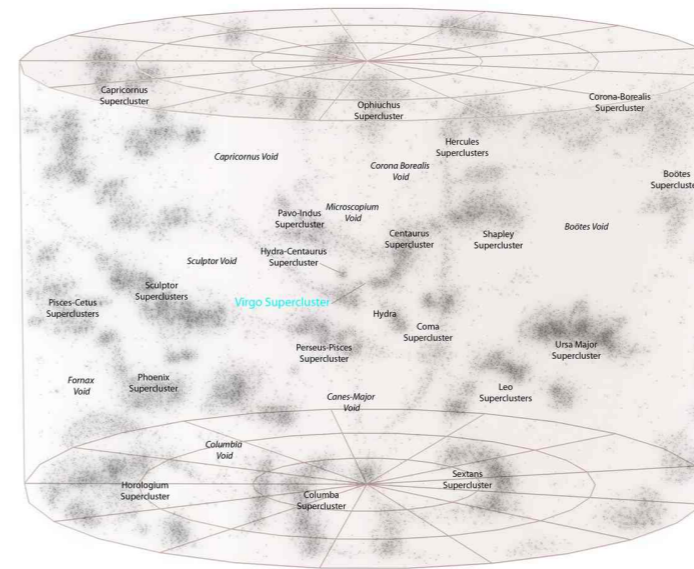

Observable Universe

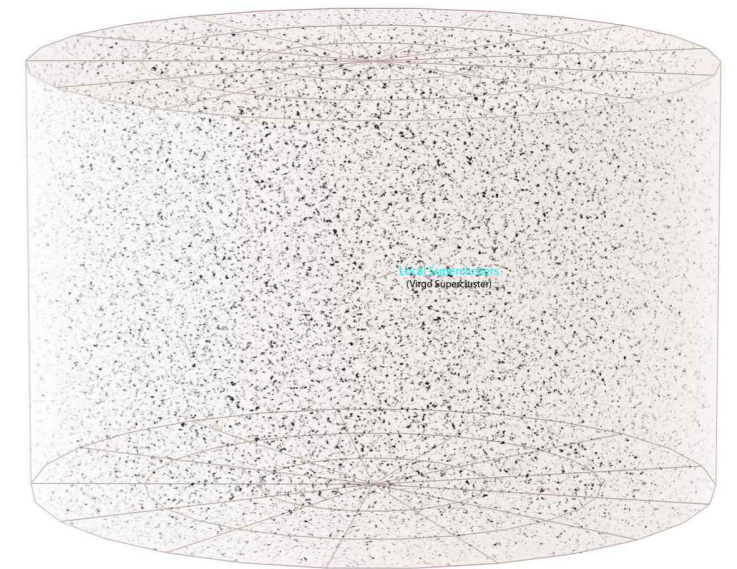

PROSTOROVÉ UMÍSTĚNÍ - ZEMĚ, ČR

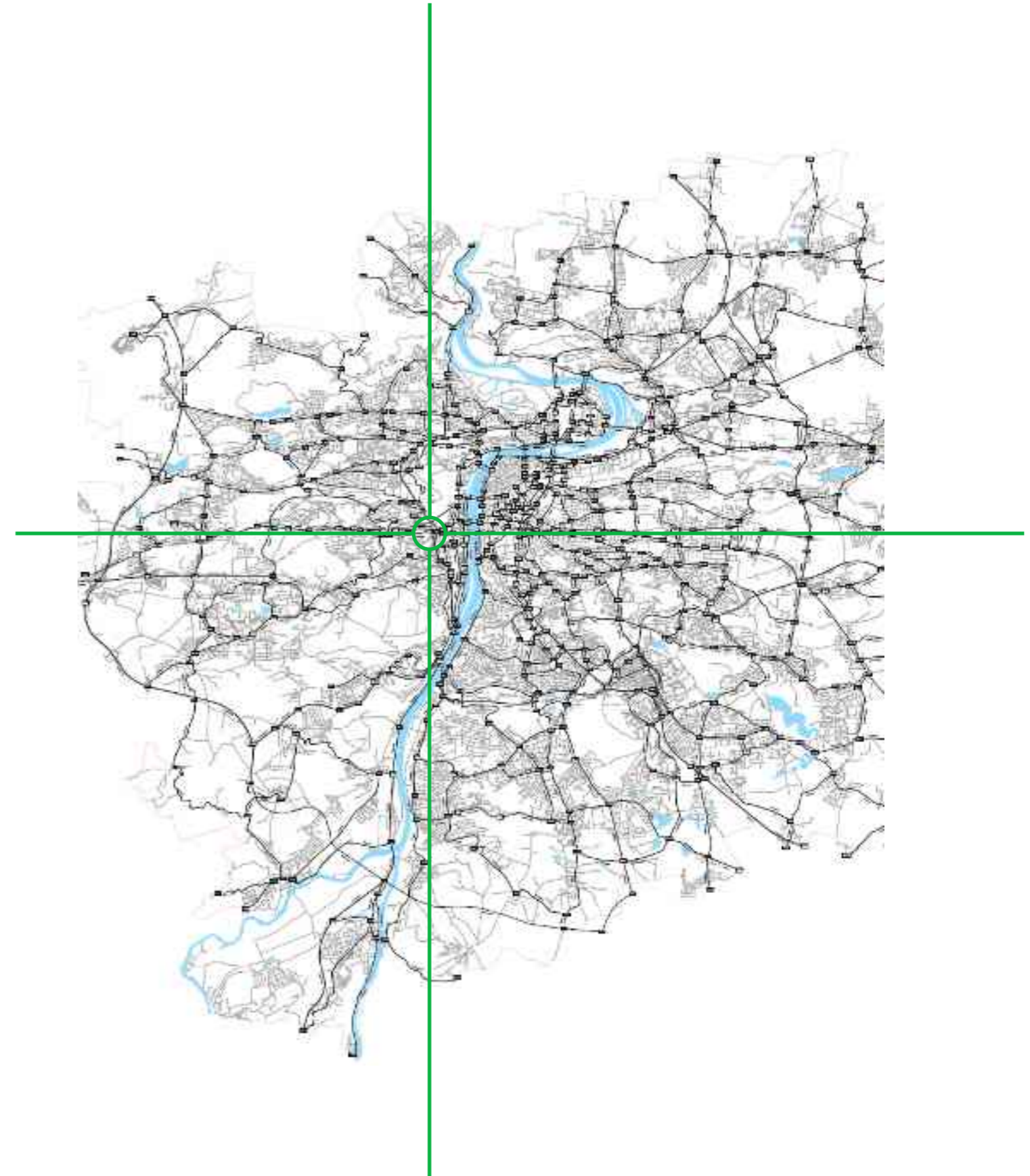
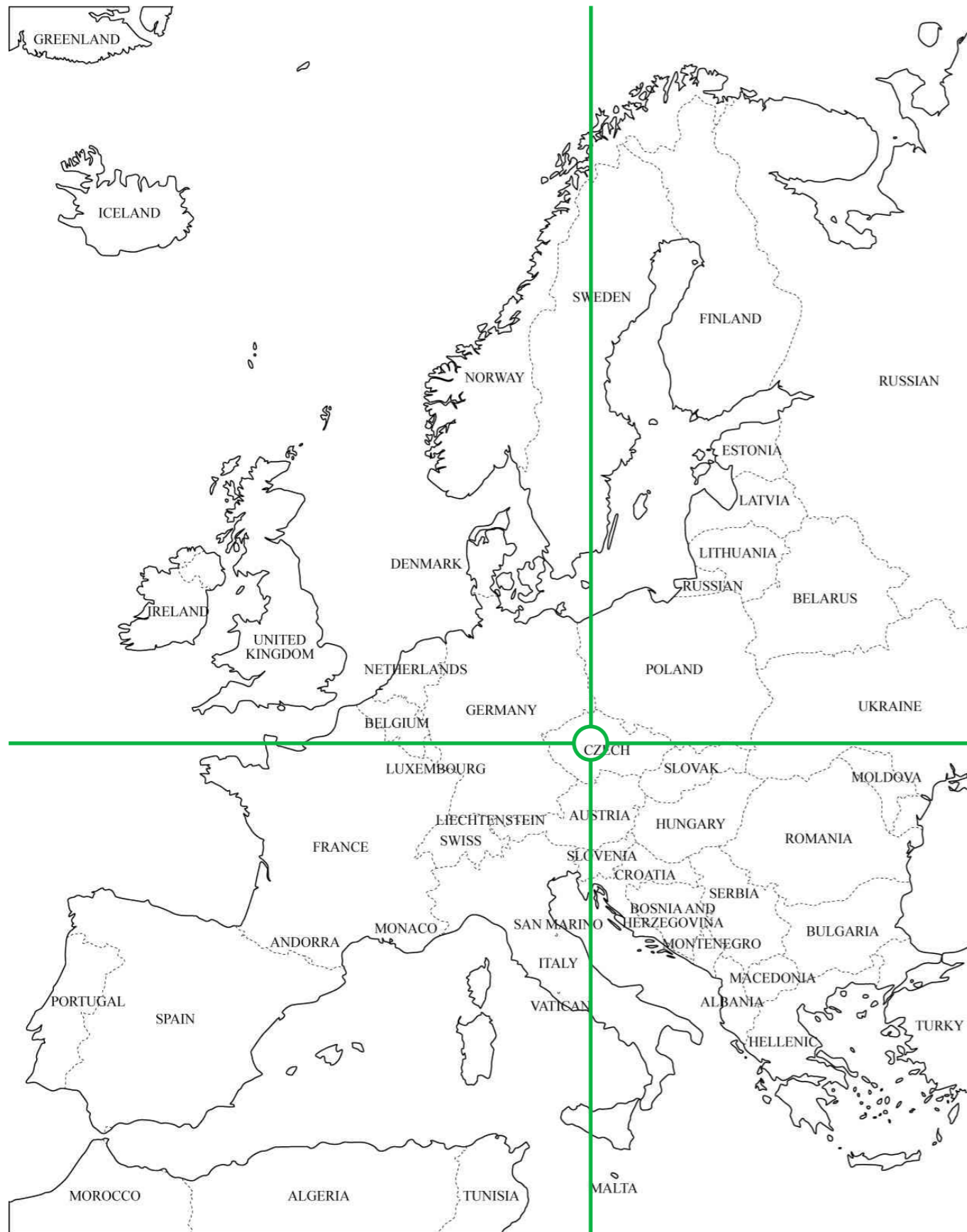

PROSTOROVÉ UMÍSTĚNÍ - SMÍCHOV, M 1:2000



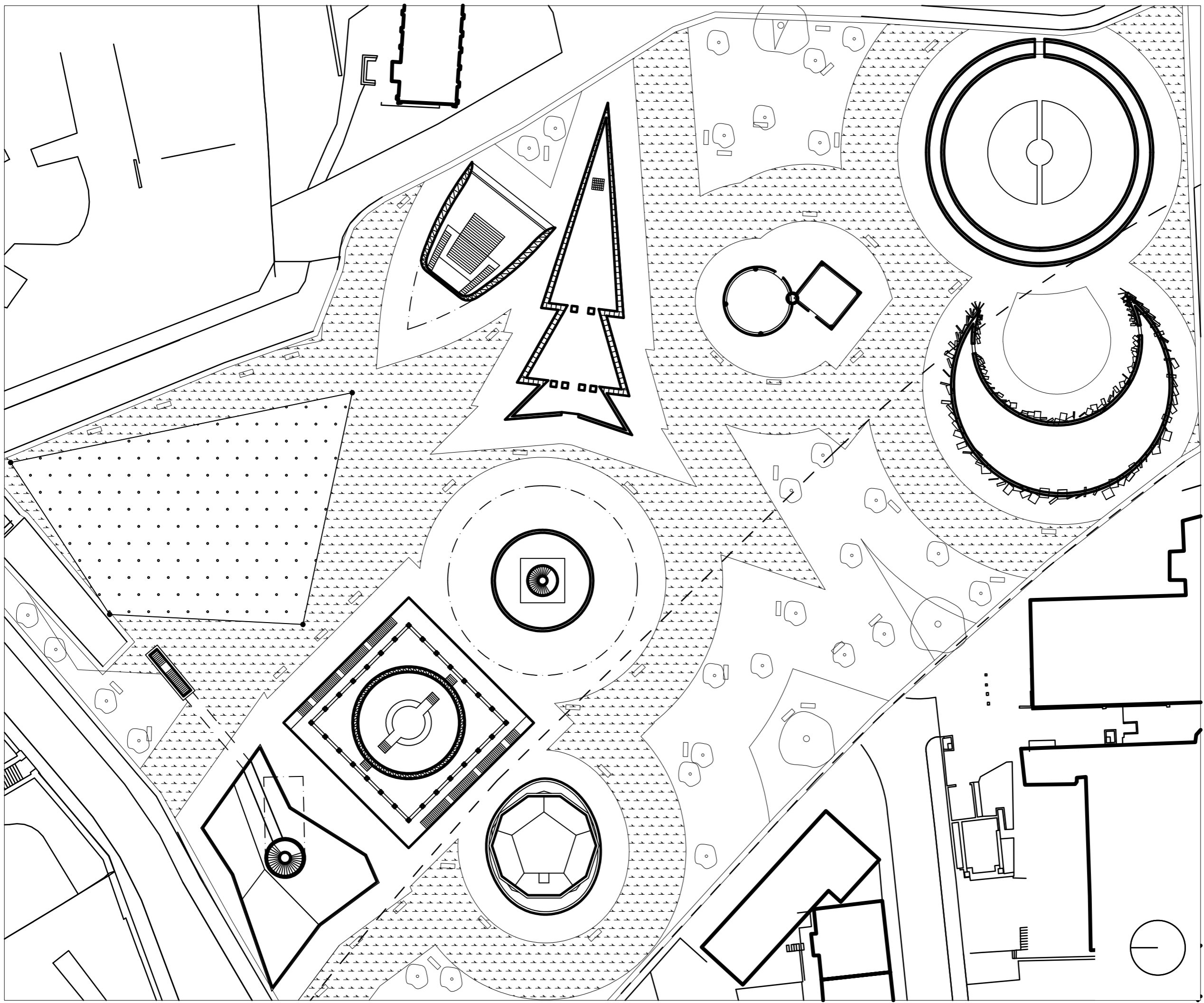

PÜDDORFS, M 1:500

SCHEÉΜΑΤΑ

KVALITY V RŮZNÝCH SFÉRÁCH

NEJDE O TO JEN VYPLNIT TABULKU, ALE V DANÉ OBLASTI FENOMÉNY PROŽÍVAT SKRZE VLASTNÍ SMYSLY

planeta	symbol	řecký bůh	římský bůh	den v týdnu	kov	prostor	forma
SLUNCE	☉	Hélios/Apollón	Apollo	neděle	zlato	?	?
MĚSÍC	☾	Seléné/Artemis	Luna	pondělí	stříbro	?	?
MARS	♂	Áres	Mars	úterý	železo	?	?
MERKUR	♀	Hermés	Merkur	středa	rtuť	?	?
JUPITER	♃	Zeus	Jupiter	čtvrtek	cín	?	?
VENUŠE	♀	Afrodíté	Venuše	pátek	měď	?	?
SATURN	♄	Kronos	Saturn	sobota	olovo	?	?
URAN	♅	Úranos	Uran	-	-	?	?
NEPTUN	♆	Poseidón	Neptun	-	-	?	?
PLUTO	♇	Hádés	Pluto	-	-	?	?

SCHÉMA ČINNOSTÍ V ÚZEMÍ

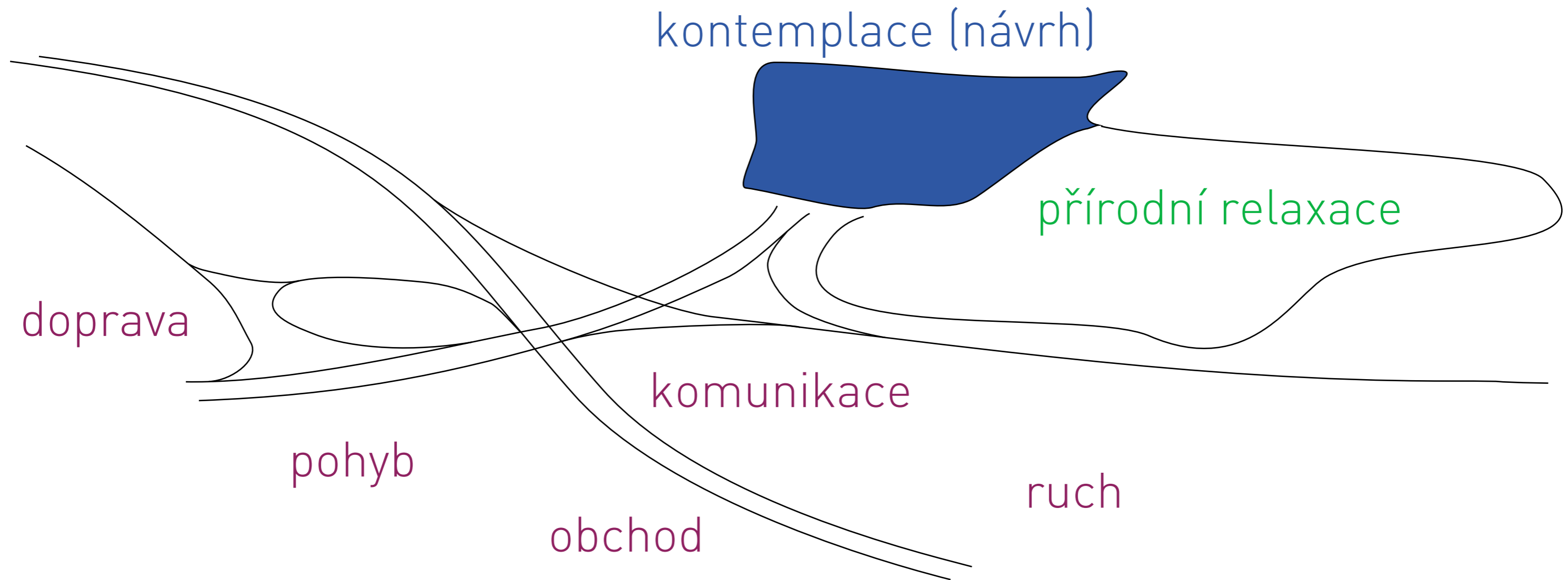

NÁVRH SVÝM CHARAKTEREM VYVAŽUJE RUŠNÉ HUSTÉ MĚSTO MEZI SVAHY A DOPLŇUJE KLID SOUSEDNÍHO PARKU

PRAŽSKÉ DOMINANTY

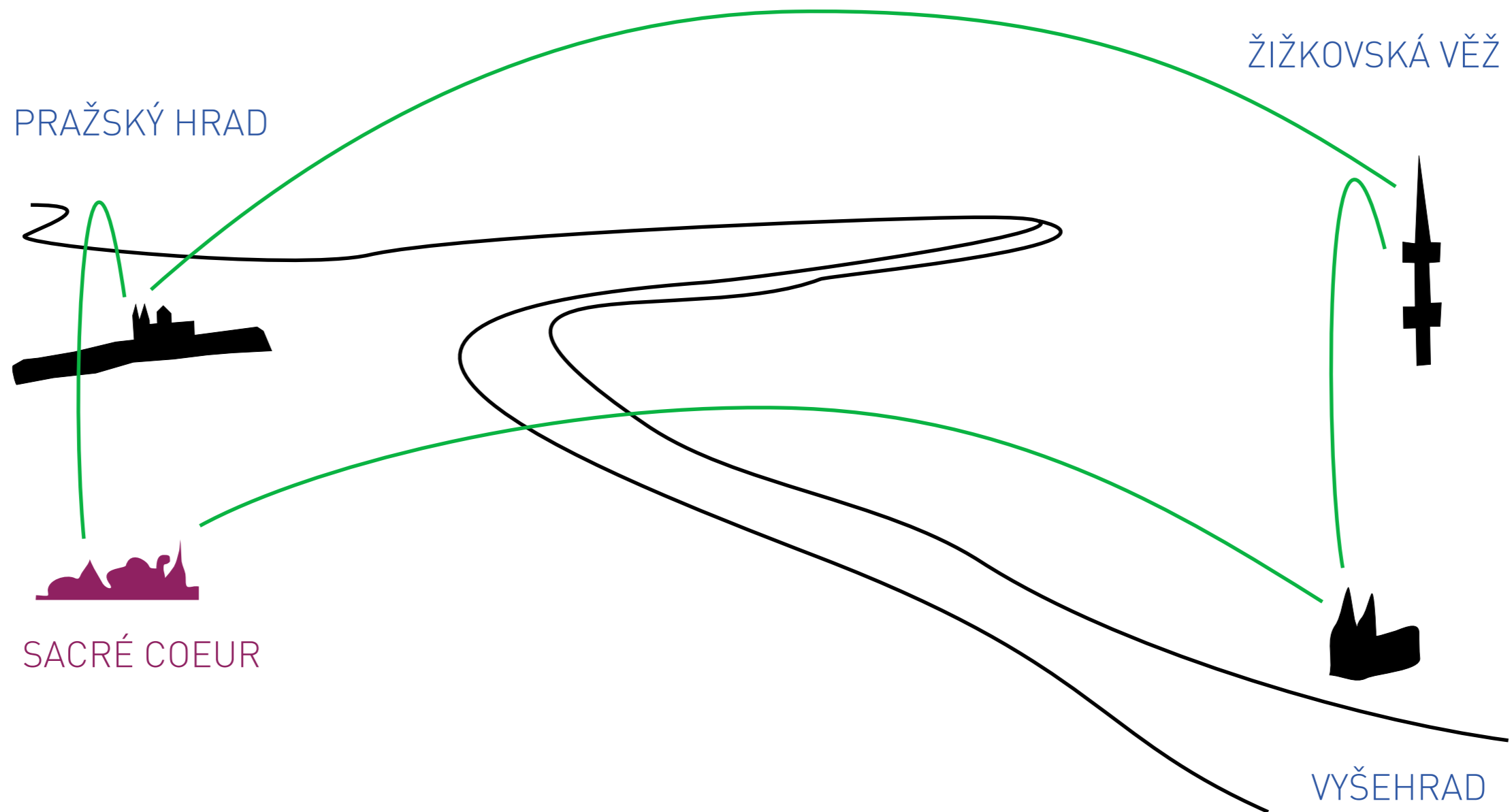

POZEMEK SACRÉ COEUR SE NENACHÁZÍ V TAK VYVÝŠENÉ POLOZE, ALE PŘESTO JE Z MNOHA MÍST PRAHY VIDĚT

GENEALOGIE PODLE ŘECKÉ MYTOLOGIE

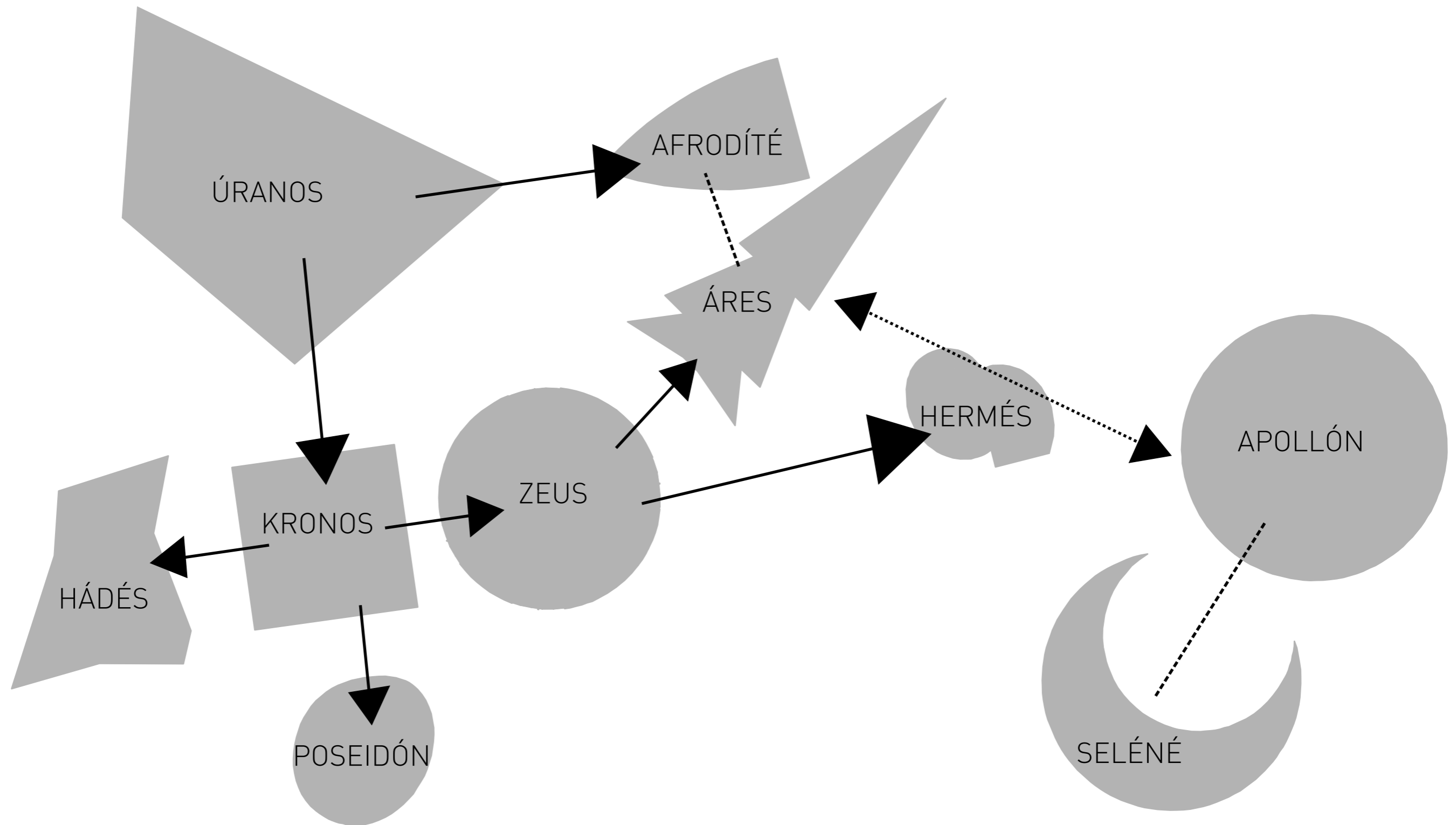

... A GAIA PORODILA ÚRANA, ZE KTERÉHO VZEŠLI TITÁNI, MEZI NIMI KRONOS. JEHO SYN ZEUS UNIKL POZŘENÍ OTCEM A ZACHRÁNIL SVÉ BRATRY A SESTRY (I HÁDÉS A NEPTUN). DIŮV SYN ÁRES SE VZPÍRÁ OTCI; JEHO VZTAH S AFRODÍTÉ JE ZNÁM. AFRODÍTÉ SE ZRODILA Z MOŘSKÉ PĚNY, KDYŽ ÚRANŮV ÚD PADL DO MOŘE. APOLLÓN A SELÉNÉ, SLUNCE A MĚSÍC, STOJÍ STRANOU JAKO NEROZLUČNÁ DVOJICE, KTERÁ SE DOPLŇUJE. HERMÉS JE PROPOJUJE S OSTATNÍMI.

NÁVRH ŘEŠENÍ PARKU, PROSTORU MEZI BUDOVMAMI

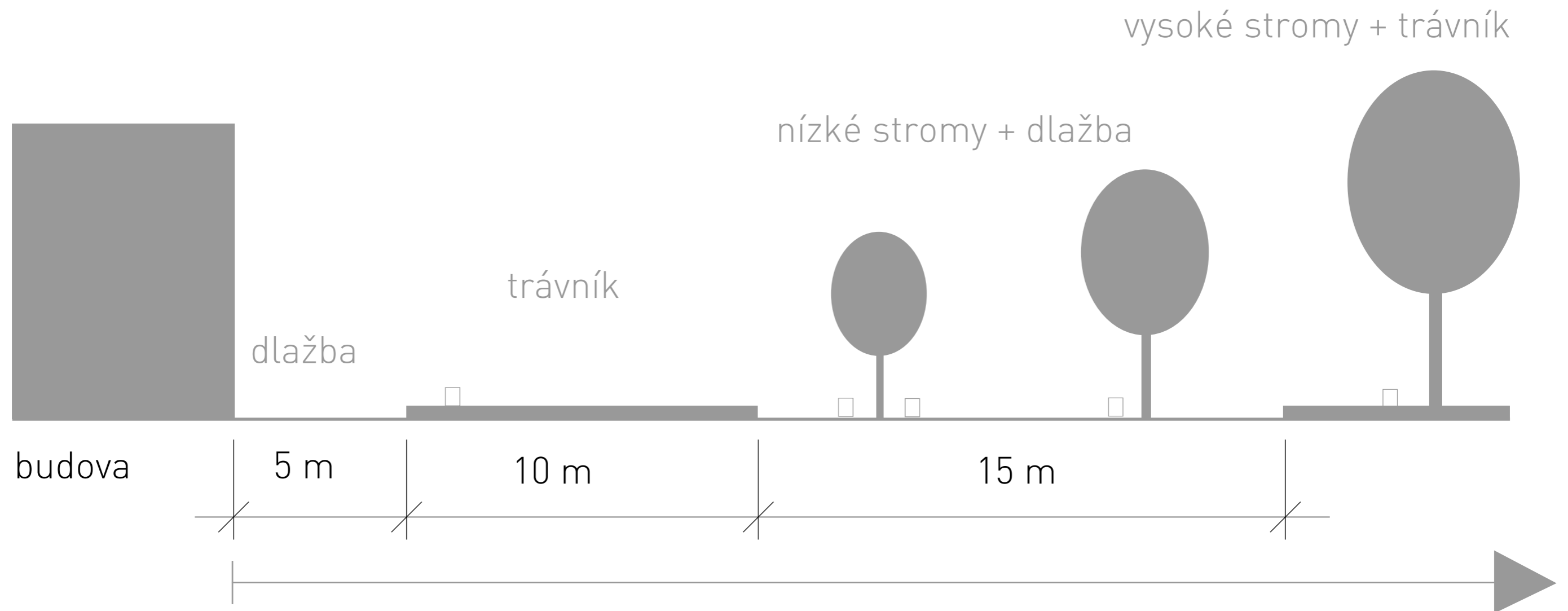

V NEJBLIŽŠÍM OKOLÍ BUDOV JE NAVRŽENA POUZE HRUBÁ DLAŽBA, KTERÁ ZPOMALUJE PROUDĚNÍ. ZÁROVEŇ NIC NEBRÁNÍ VÝHLEDU NA STAVBY. V DALŠÍM PRUHU JE TRÁVNÍK BEZE STROMŮ PRO PARNÁ LÉTA. AŽ VE TŘETÍ ZÓNĚ JSOU NAVRŽENY NÍZKÉ STROMY V NE PŘÍLIŠ HUSTÉM USPOŘÁDÁNÍ S HLADKOU DLAŽBOU NA ZEMI UMOŽŇUJÍCÍ PROJÍŽDĚNÍ RŮZNÝCH MALÝCH KOLOVÝCH DOPRAVNÍCH PROSTŘEDKŮ. VE ČTVRTÉM PRUHU JE TRÁVNÍK S VYSOKÝMI STROMY. NA CELÉM POZEMKU JE MNOHO LAVIČEK PRO ZASTAVENÍ A KLIDNÉ SPOČINUTÍ POHLEDU NA TVARECH DOMŮ.

PLANETRY

SLUNCE MĚSÍC MARS MERKUR JUPITER
VENUŠE SATURN URAN NEPTUN PLUTO

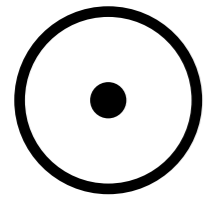

SLUNCE

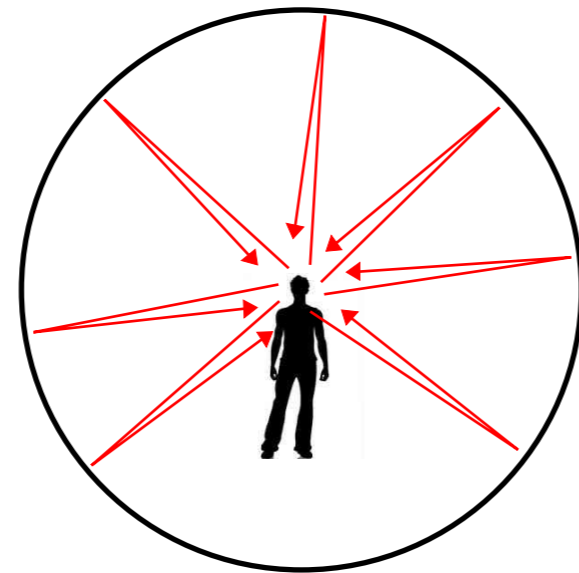
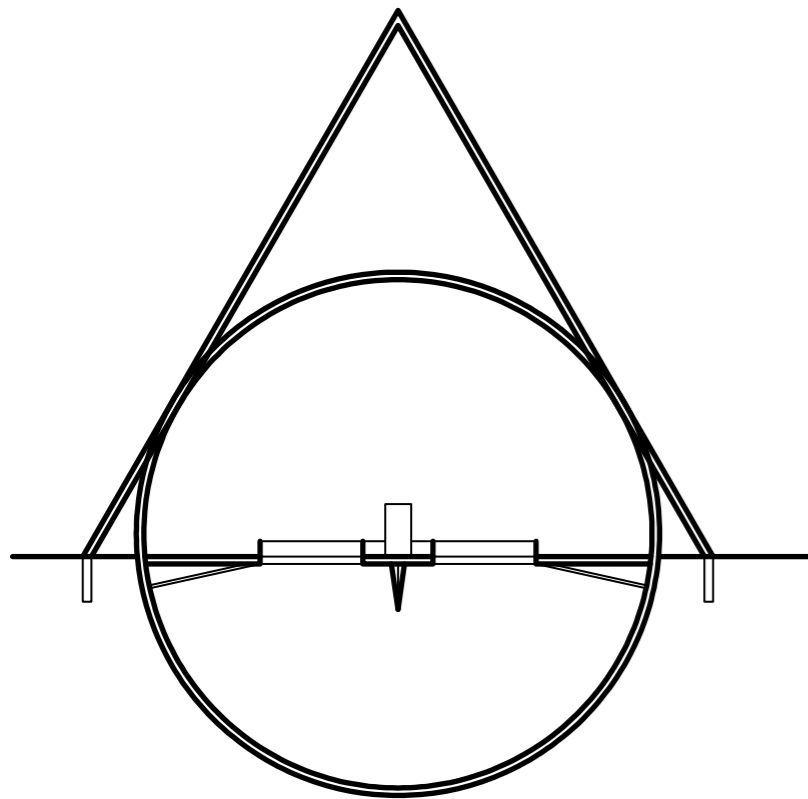

V KULOVITÉM PROSTORU DOCHÁZÍ K ODRAZU ZVUKU ZPĚT DO STŘEDU KOULE. ČLOVĚK TAK SLYŠÍ SVŮJ HLAS NĚKOLIKRÁT ZESÍLEN. KAŽDÉ SLOVO MÁ PAK VĚTŠÍ VÁHU. ČLOVĚK SE MŮŽE ZAŽÍT SKRZE SVŮJ HLAS JAKO VE STŘEDU SVĚTA. TAKOVÝ PROSTOR ČLOVĚK BĚŽNĚ VŮBEC NEPOTKÁ A TAK TENTO DRUH PROŽITKU NEMÁ. PODOBNÝ PROSTOR POUZE S HORNÍ KOPULÍ MAJÍ NĚKTERÉ KŘTITELNICE, ALE UPROSTŘED JE PROSTOR S VODOU A NENÍ TAK MOŽNÉ MÍT VE STŘEDU SVOU HLAVU.

PRINCIPY SLUNCE JSOU:

JEDNOTA
DUCH
SÍLA
DŮSTOJNOST
ODVAHA
ŽIVOT
STŘED
SVĚTLO
DEN
AKCE
MUŽ

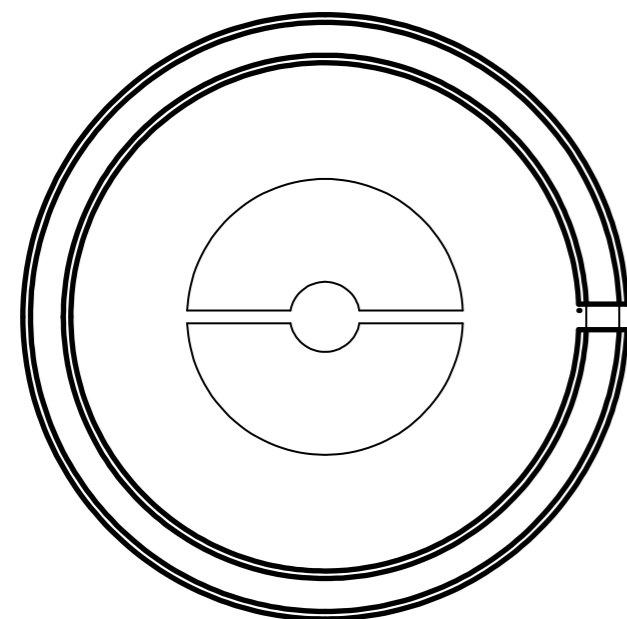

PŮDORYS, ŘEZ 1:500

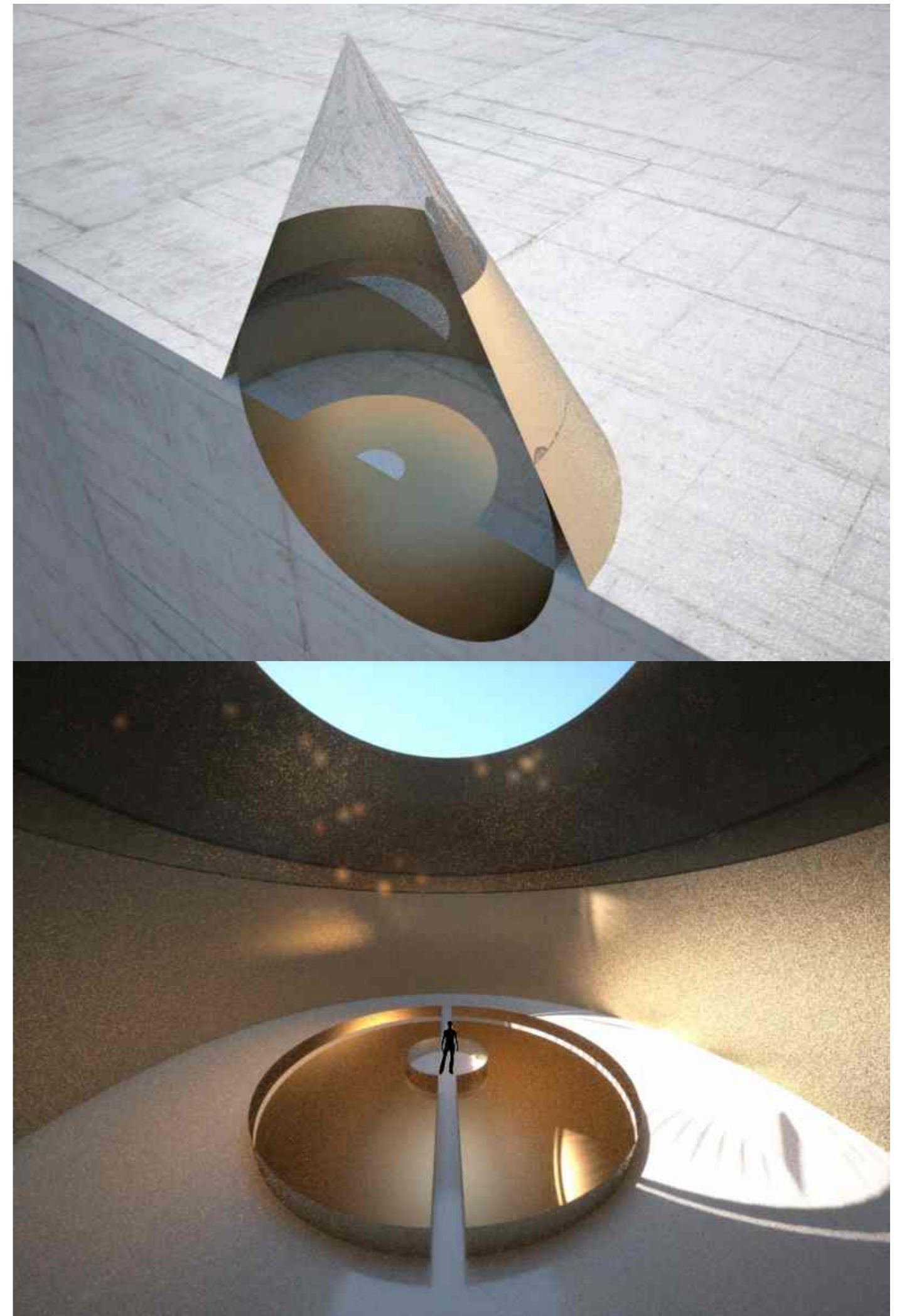

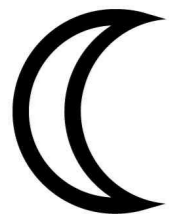

MĚSÍC

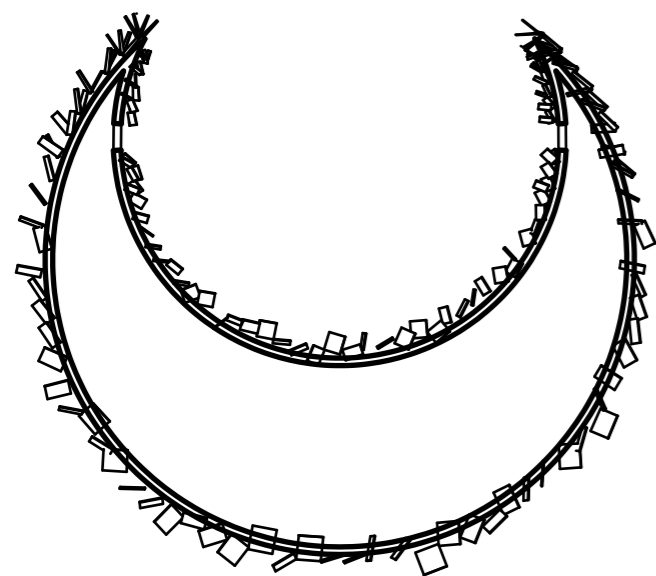
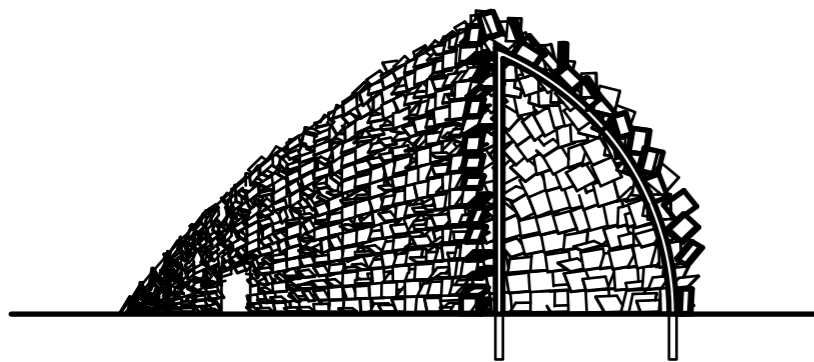
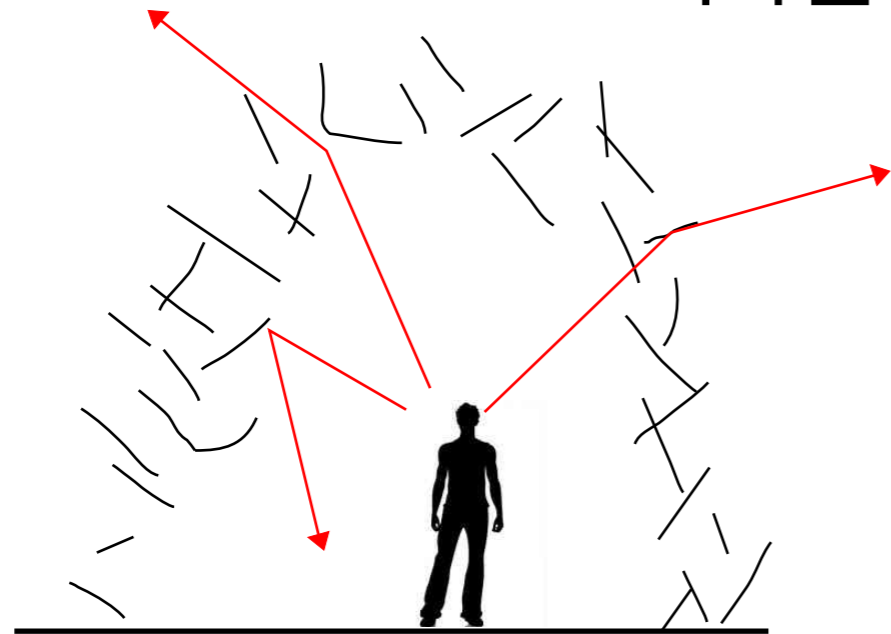

PŮDORYS, ŘEZ 1:500

PROSTOR MĚSÍCE MŮŽE ČLOVĚK ZAŽÍVAT UVNITŘ A VENKU. FORMA NESTOJÍ TAK VZPŘÍMENĚ JAKO SLUNCE, ALE SPÍŠE SE OBEPÍNÁ KOLEM ČÁSTEČNĚ UZAVŘENÉHO MÍSTA. POVRCH TVOŘÍ SKLENĚNÉ A ZRCADLOVÉ DESKY, KTERÉ JSOU RŮZNĚ NATOČENÉ A POVRCH SE TAK JEVÍ NEUCHOPITELNĚ. V ZÁVISLOSTI NA VZHLEDU NEBE VYPADÁ STAVBA VŽDY JINAK. PROSTOR UVNITŘ NENÍ CENTRÁLNÍ, ALE JE ZAKŘIVENOU CESTOU. PODLAHA I STROP JSOU POKRYTY SMĚSÍČÍ SVĚTEL A STÍNŮ. UPROSTŘED VENKOVNÍHO MÍSTA MŮŽE BÝT VODNÍ ELEMENT.

PRINCIPY MĚSÍCE JSOU:

SNĚŽÍ
DUŠE
ZRCADLENÍ
NOC
NEURČITOST
ŽENA
PLODNOST
MLHA
PAMĚŤ
REAKCE

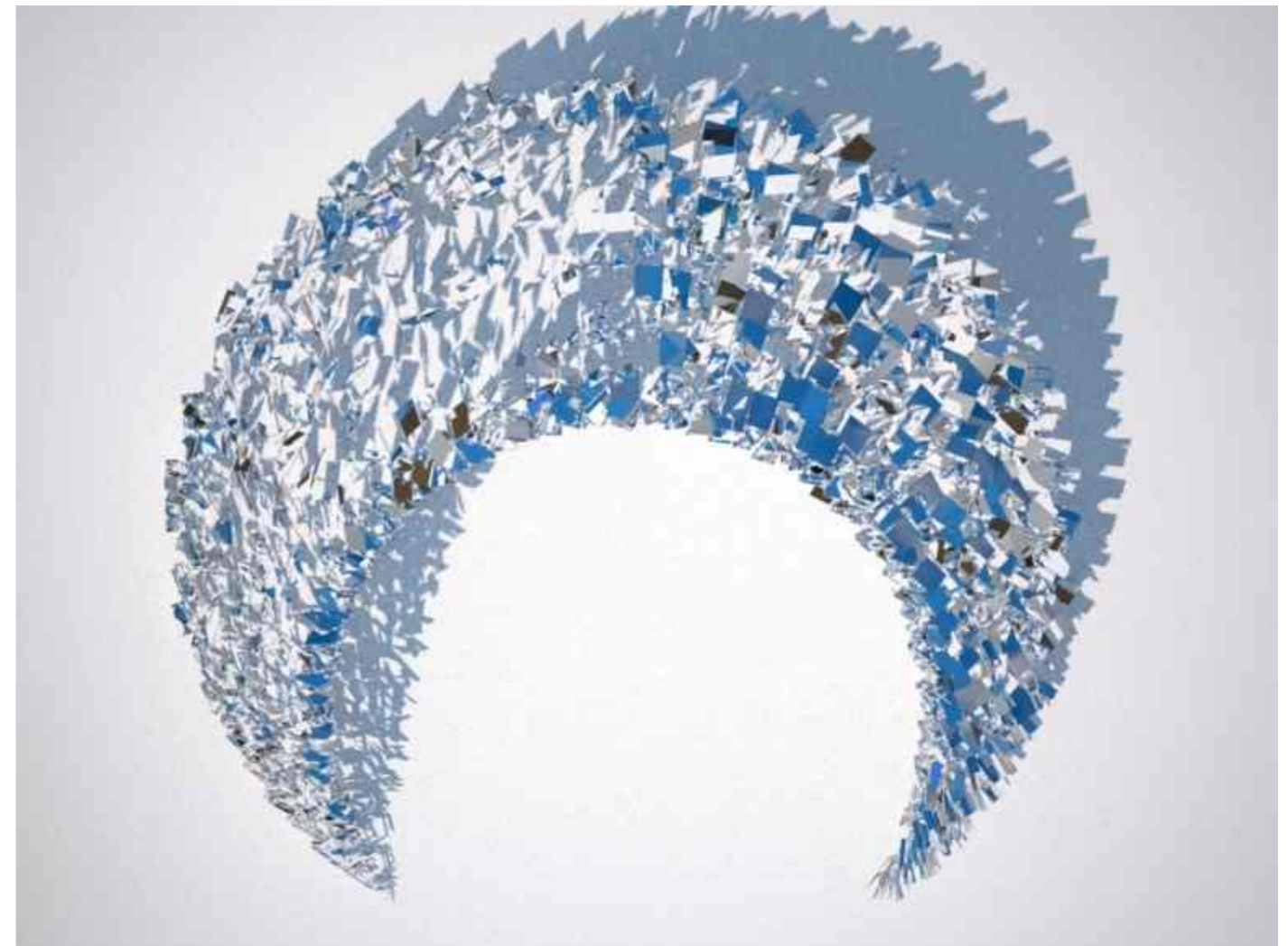

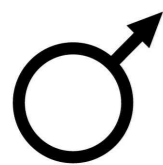

MARS

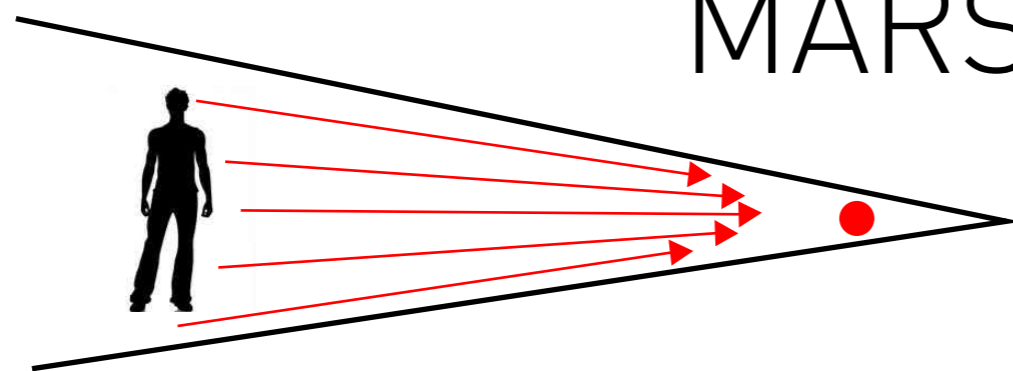

CHARAKTER MARSU JE V OSTRÝCH HRANÁCH A ZACÍLENOSTI, SMĚRU. TO LZE VYCÍTIT JAK Z VNĚJŠÍ FORMY, TAK Z VNITŘNÍHO PROSTORU, KTERÝ JE OSVĚTLEN OHNĚM VE ŠPIČCE BUDOVY A DÁVÁ TAK JASNÝ CÍL. SETRVÁNÍ V TAKOVÉM PROSTORU BY MOHLO V ČLOVĚKU PROBUDIT SÍLU K ROZHODNUTÍ A NALEZENÍ VNITŘNÍHO SMĚŘOVÁNÍ.

PRINCIPY MARSU JSOU:

CÍL
SMĚR
ROZHODNUTÍ
SOUBOJ
STŘET
SÍLA
EGO

ODVAHA
ČIN
VÁLKA
SPORT
AGRESE
ČINORODOST
SEBEZÁCHOVA
VÝKON

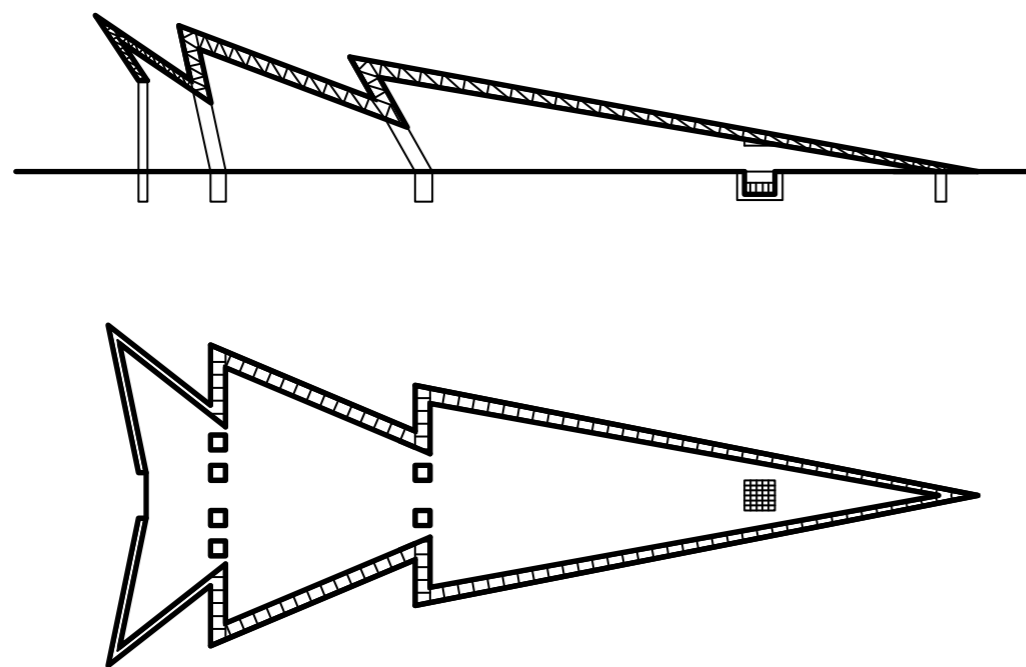

PŮDORYS, ŘEZ 1:500

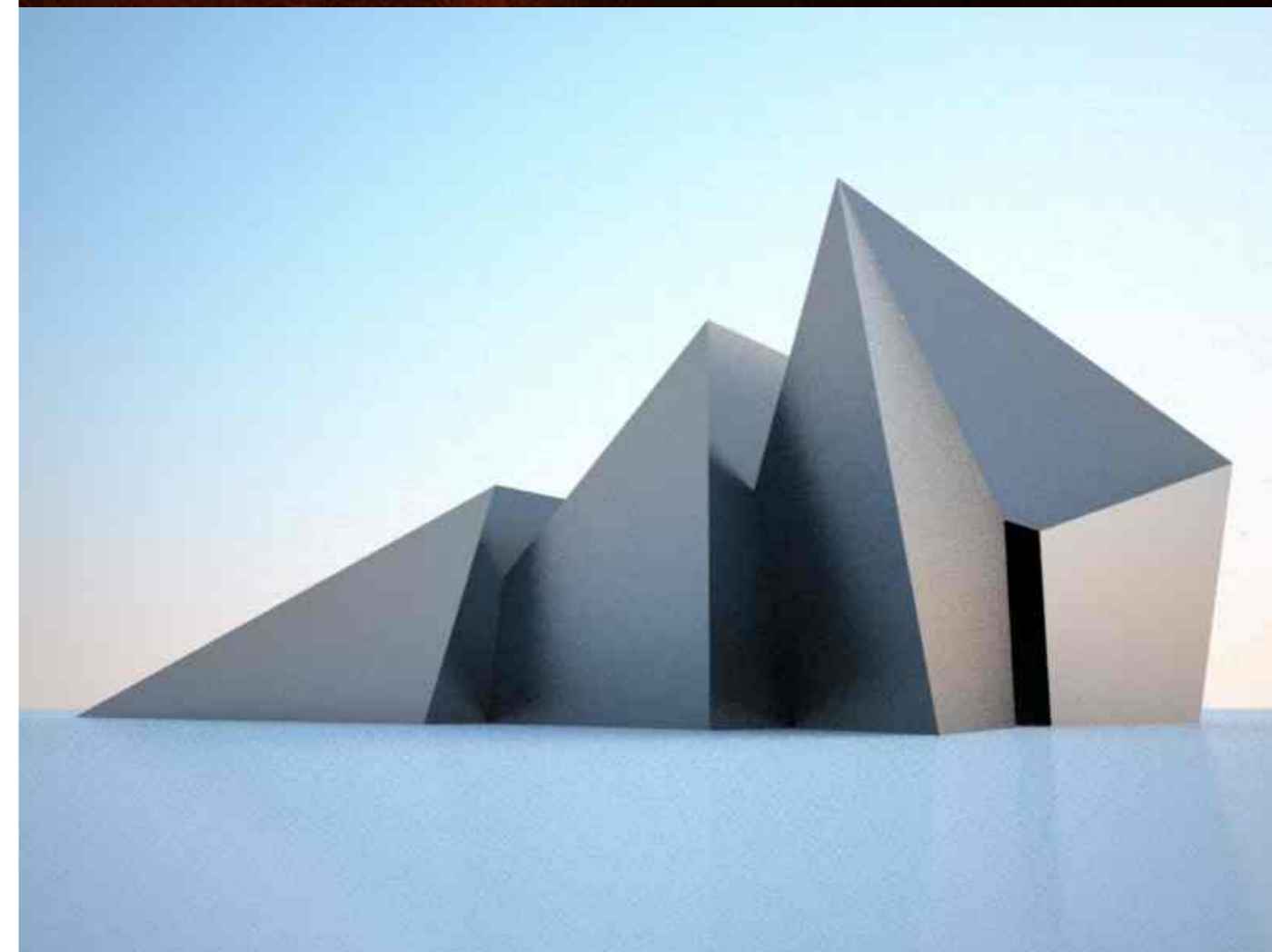



MERKUR

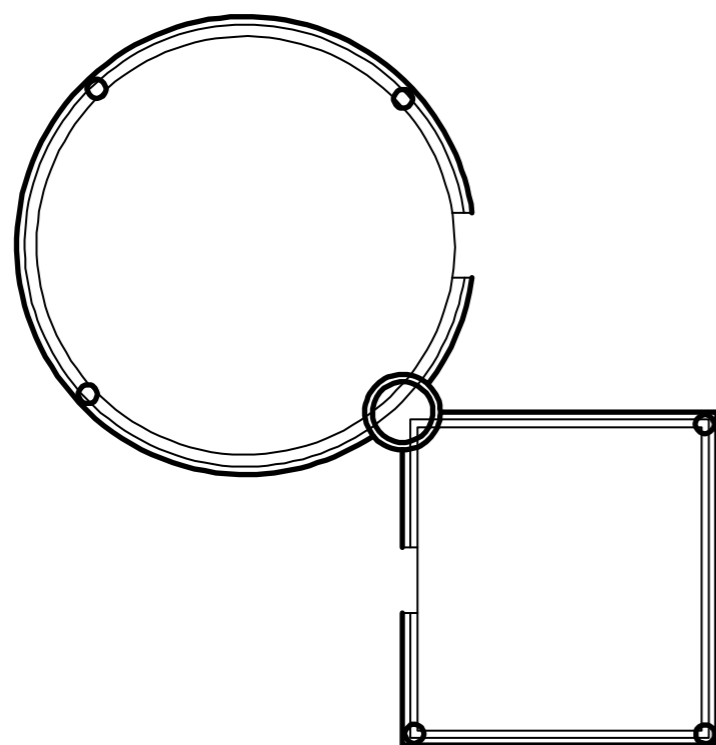
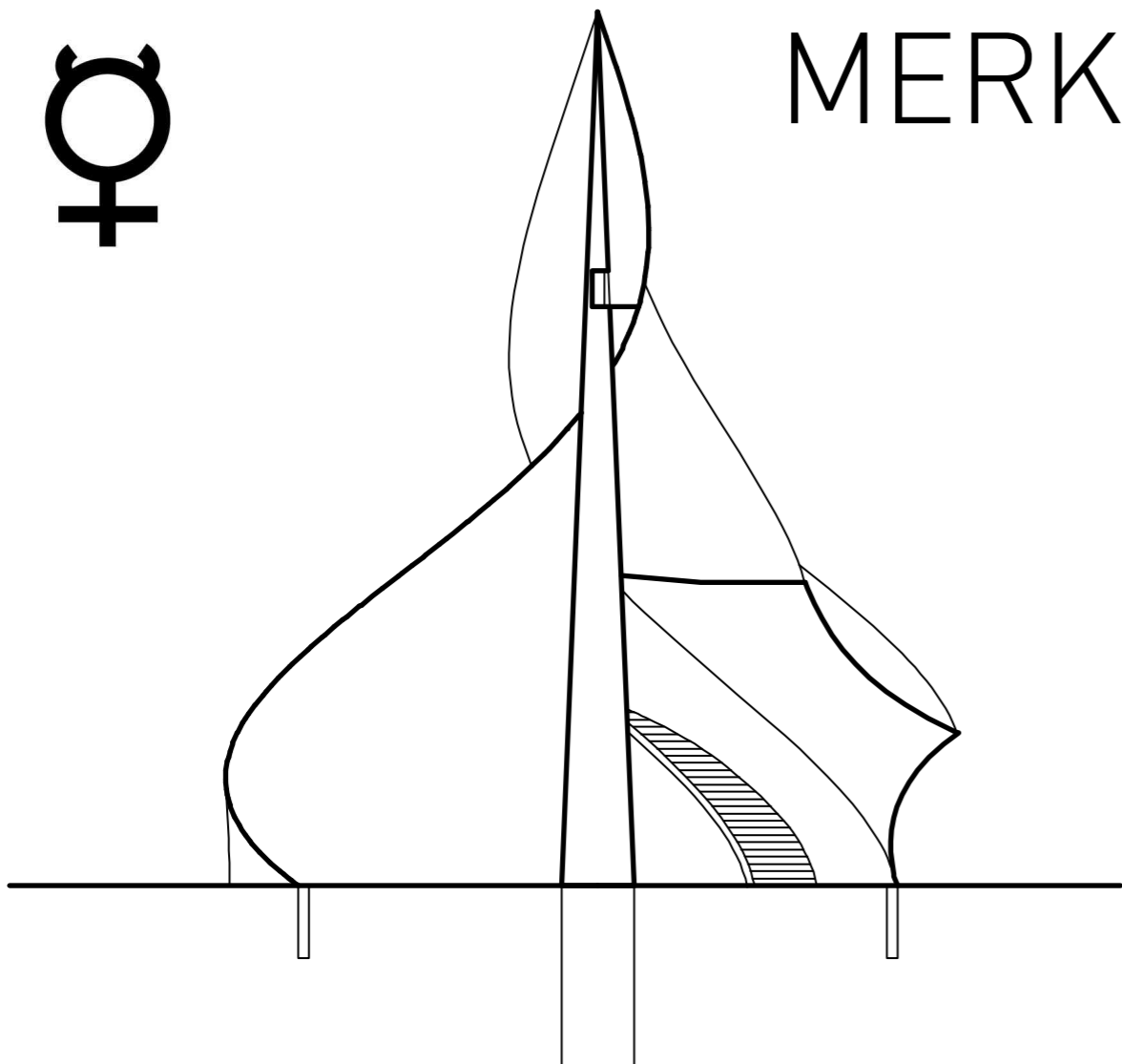

PŮDORYS, ŘEZ 1:200

MERKUR JE SVOJÍ FORMOU DYNAMICKÝ. DVĚ HMOTY NAVZÁJEM PROPLETENÉ SYMBOLIZUJÍ VZTAH, ALE TAKÉ DUALITU, KTEROU MÁ MERKUR VE SVĚ SMLUVČÍ BERLI. POVRCH PLÁŠTĚ JE PRODĚRAVĚN RŮZNÝMI TEXTY, SYMBOLY A ČÍSLY Z NEJRŮZNĚJŠÍCH LIDSKÝCH OBLASTÍ. SPIRÁLOVITÝM PROSTOREM MOHU PO JEDNOM RAMENI PROJÍT, NAHOŘE SE PROTÁHNOUT ÚZKOU ŠTERBINOU A PAK SEJÍT ZPĚT DOLŮ. PO CELÉ CESTĚ JSEM OBKLOPEN PÍSMEM A ČÍSLY.

PRINCIPY MERKURA JSOU:

- PROSTŘEDNÍK
- VZTAH
- POHYB
- KOMUNIKACE
- SOUVISLOSTI
- OBCHOD
- DŮVTIP
- POSEL BOHŮ
- RYCHLOST
- PÍSMO, VÁHY, ČÍSLA, SYMBOLY
- DYNAMIKA
- SMLOUVA
- MANIPULACE
- HRAVOST

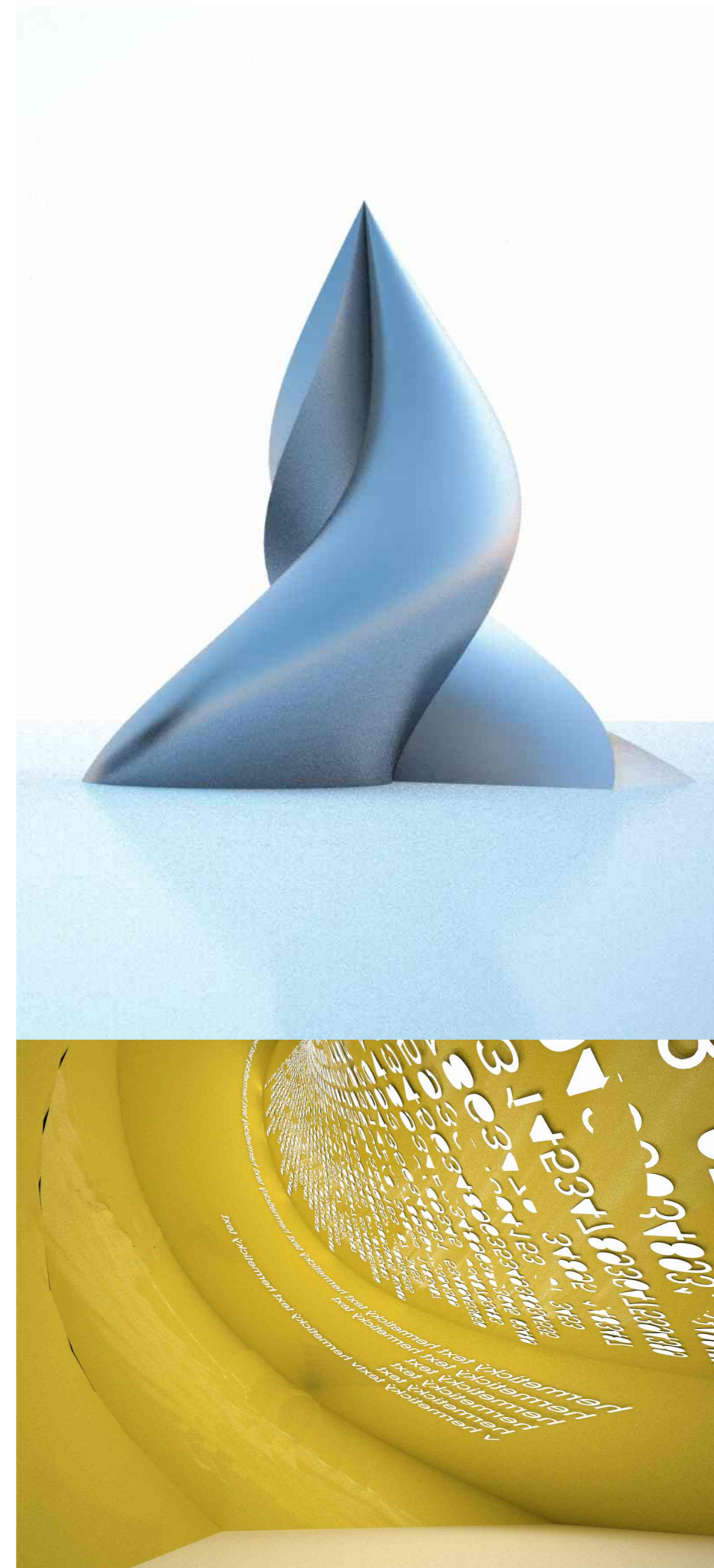

4

JUPITER

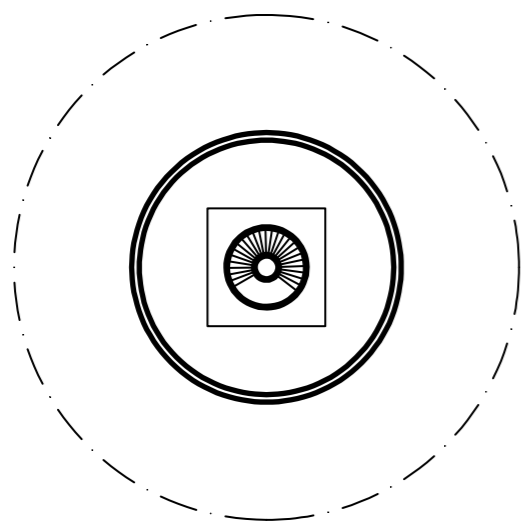
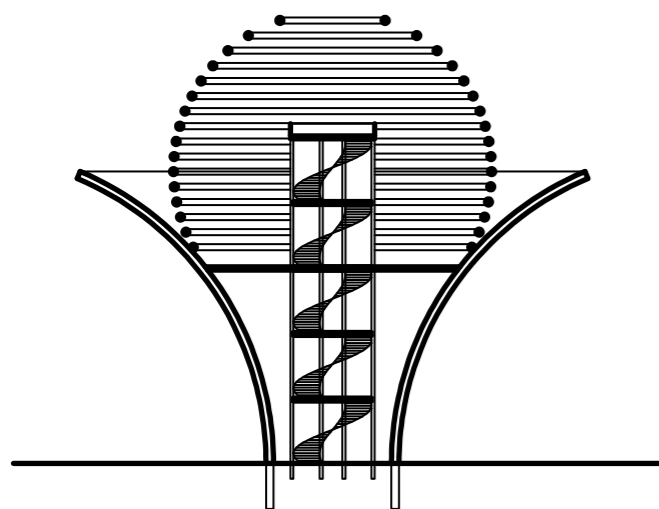
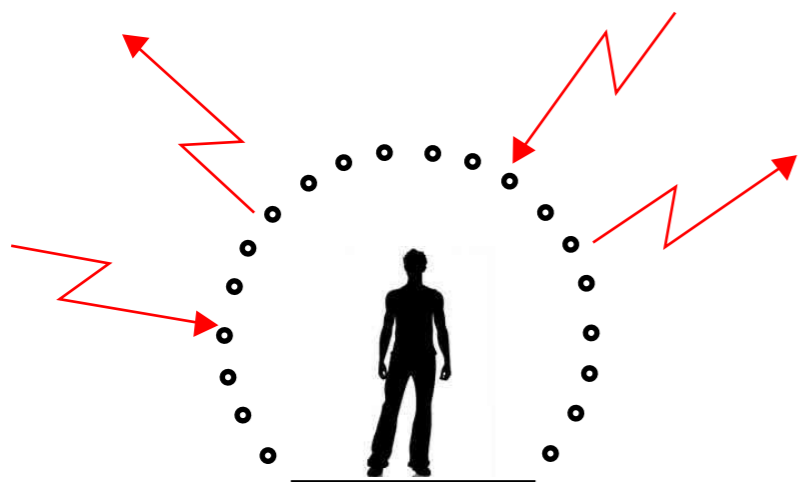

PŮDORYS, ŘEZ 1:500

JEDEN MOŽNÝ VÝKLAD SYMBOLU JUPITERA JE, ŽE DUŠE (PŮLKRUH) DLÍ NAD HMOTOU (KŘÍŽ). JE TO TEDY STAV JAKÉHOŠI NADHLEDU A ODLEHČENOSTI. TOTÉŽ VYJADŘUJE I FORMA. JUPITER JE BŮH POČASÍ, HROMU A BLESKU. V HORNÍ ČÁSTI JE UMÍSTĚN ROZMĚRNÝ TESLŮV TRANSFORMÁTOR SCHOPEN GENEROVAT ELEKTRICKÉ VÝBOJE - BLESKY. ČLOVĚK STOJÍCÍ UVNITŘ KONSTRUKCE JE VŠAK V BEZPEČÍ. PROŽITEK MÁ LÉČIVÉ ÚČINKY NA OBLAST MYŠLENÍ, KTEROU ČISTÍ. VZHLEDEM K UMLČOVÁNÍ TESLOVÝCH VYNÁLEZŮ V SOUČASNOSTI NENÍ MNOHO JÍM OBJEVENÝCH PRINCIPŮ POUŽÍVÁNO.

PRINCIPY JUPITERA JSOU:

EXPANZE
MOUDROST
MAJESTÁT
NERESPEKTOVÁNÍ MÍRY
ENERGIE
RŮST
EVOLUCE
ŠTĚSTÍ
SÍLA
ZDRAVÉ EGO

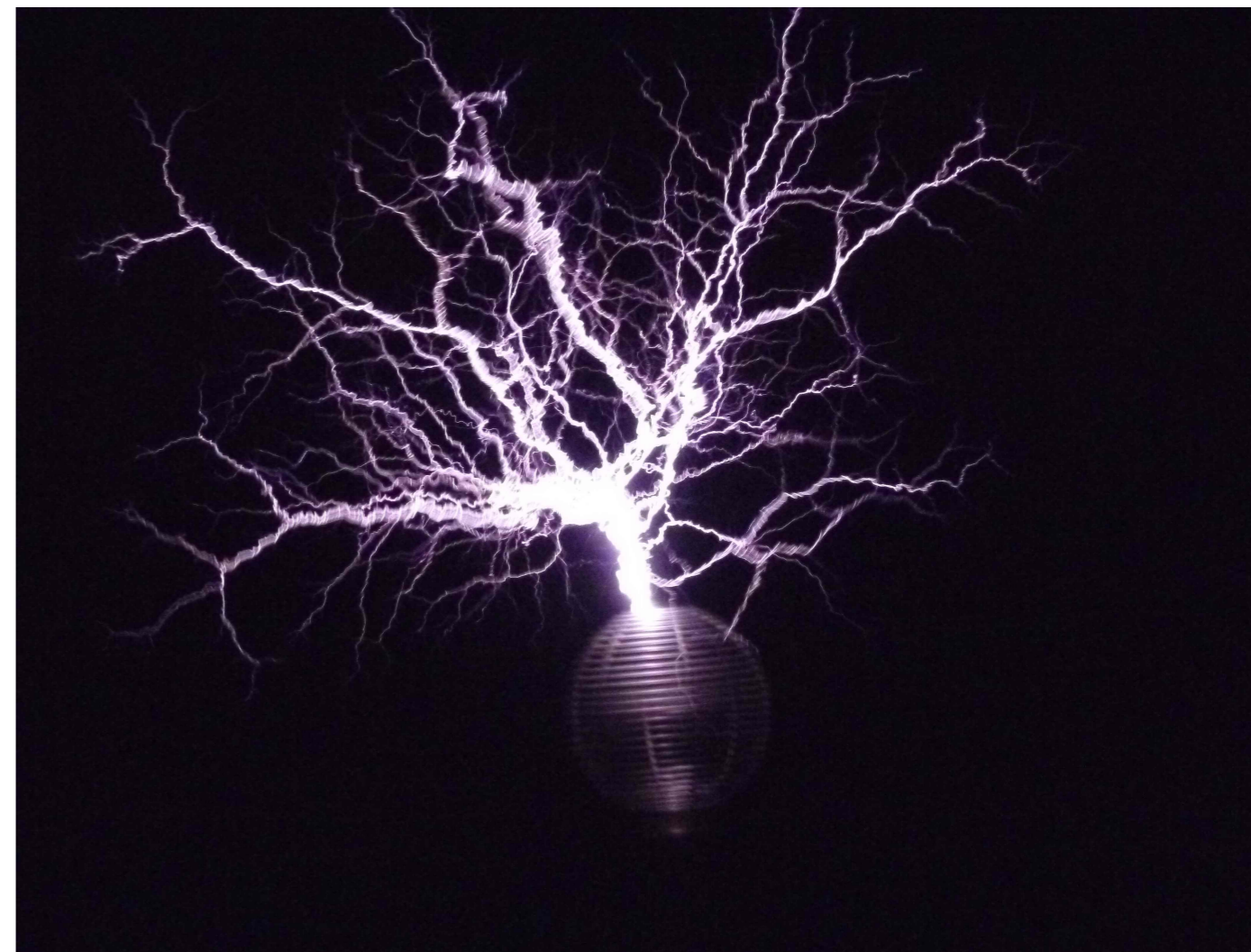

VENUŠE

VENUŠE PŘINÁŠÍ UMĚNÍ NA ZEMI. TO ZNÁZORŇUJE I JEJÍ SYMBOL, KDE DUCH PŘEVYŠUJE HMOTU. VERTIKÁLNÍ SMĚR Z OBLASTI DUCHA SE SNÁŠÍ PO LADNÉ KŘIVCE DO HORIZONTÁLNÍ ROVINY ZEMĚ A ROZLÉVÁ DO OKOLÍ KRÁSU. SVOU FORMOU SE JAKOBY JEN LETMO DOTÝKÁ ZEMĚ A NENÍ V NÍ PEVNĚ ZAKOTVENA. VENUŠE JE SVŮDNÁ. POHLED DO NITRA ZUŽUJÍCÍHO SE PROSTORU LÁKÁ K VKROČENÍ DOVNITŘ. NA VRCHOLU ČEKÁ SLADKÁ ODMĚNA - VÝHLED NA VELKOU ČÁST PRAHY, KTERÝ JE UMOCNĚN ZUŽUJÍCÍM PROSTOREM, KTERÝ VÝHLEDU PŘEDCHÁZÍ. HLOUBKA PROŽITKU ZÁLEŽÍ UŽ NA TYPU ČLOVĚKA. PROSTOR MŮŽE BÝT POJAT JAKO GALERIE S NEJCENNĚJŠÍMI DÍLY NEJBLIŽE ŠPIČCE. V NEJNIŽŠÍ ČÁSTI MŮŽOU TVOŘIT I KOLEMJDOUCÍ.

PRINCIPY VENUŠE JSOU:

DOTEK
KRÁSA
EROTIKA
HARMONIE
ROZKOŠ
ADAPTACE
ESTETIKA
SVŮDNOST
TOUHA
BLAHO
MUKA

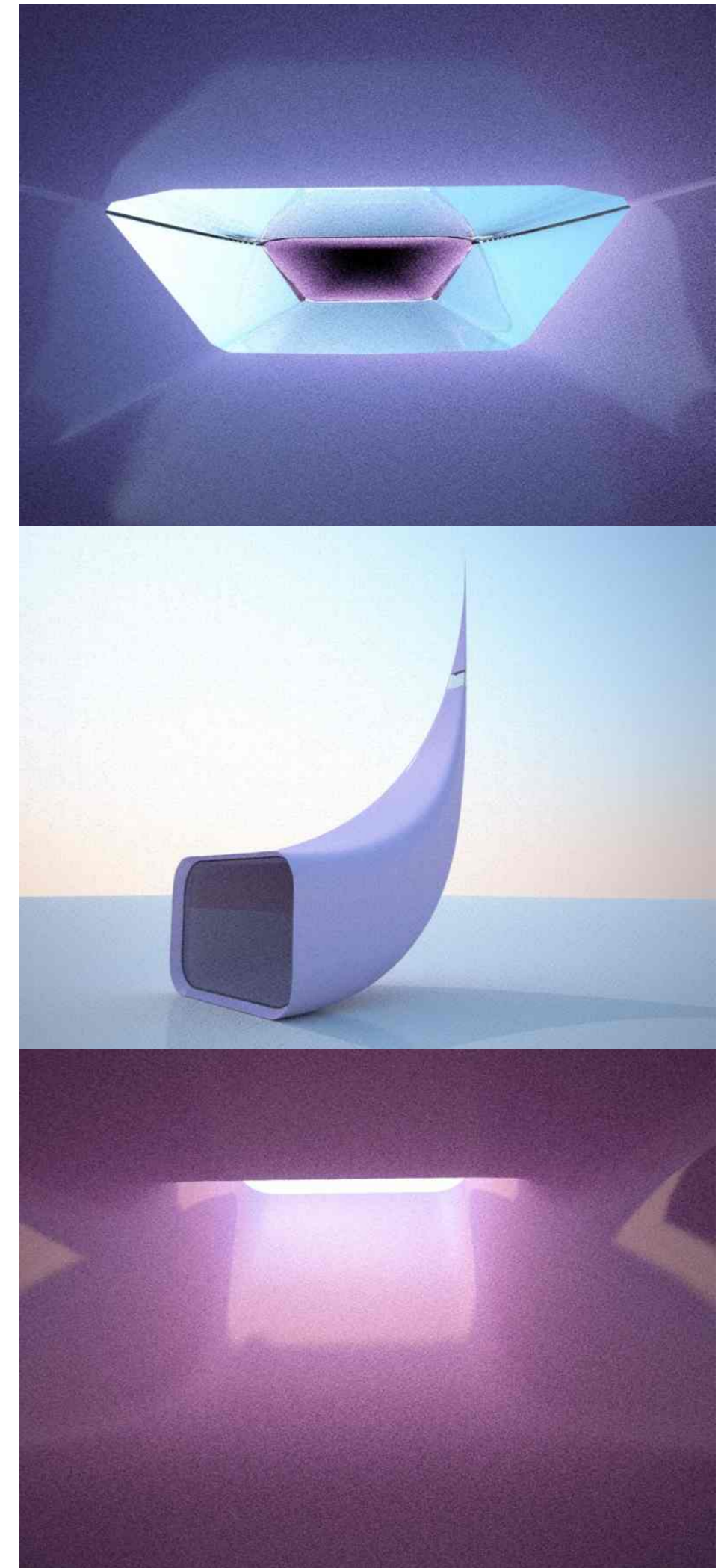
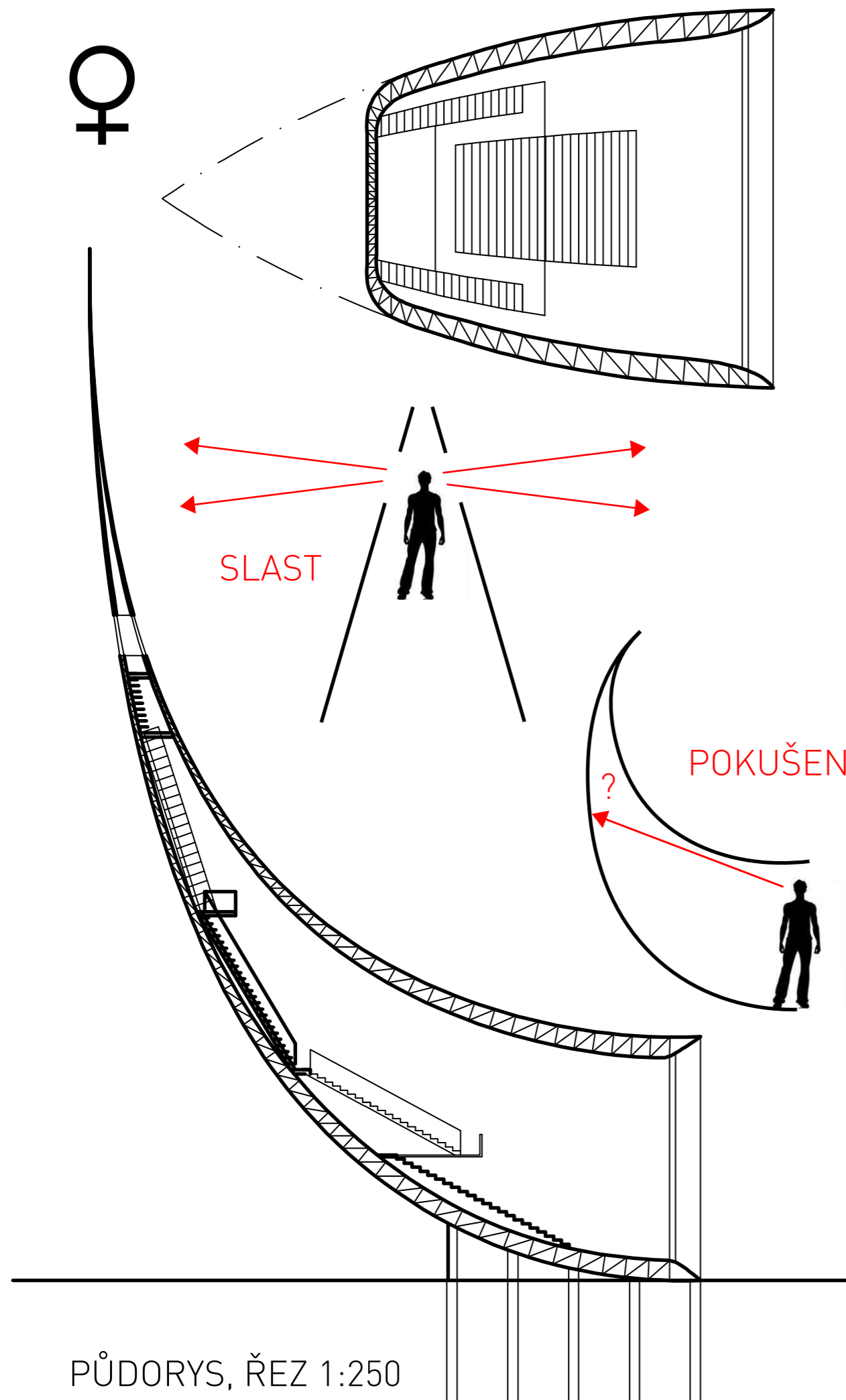

h

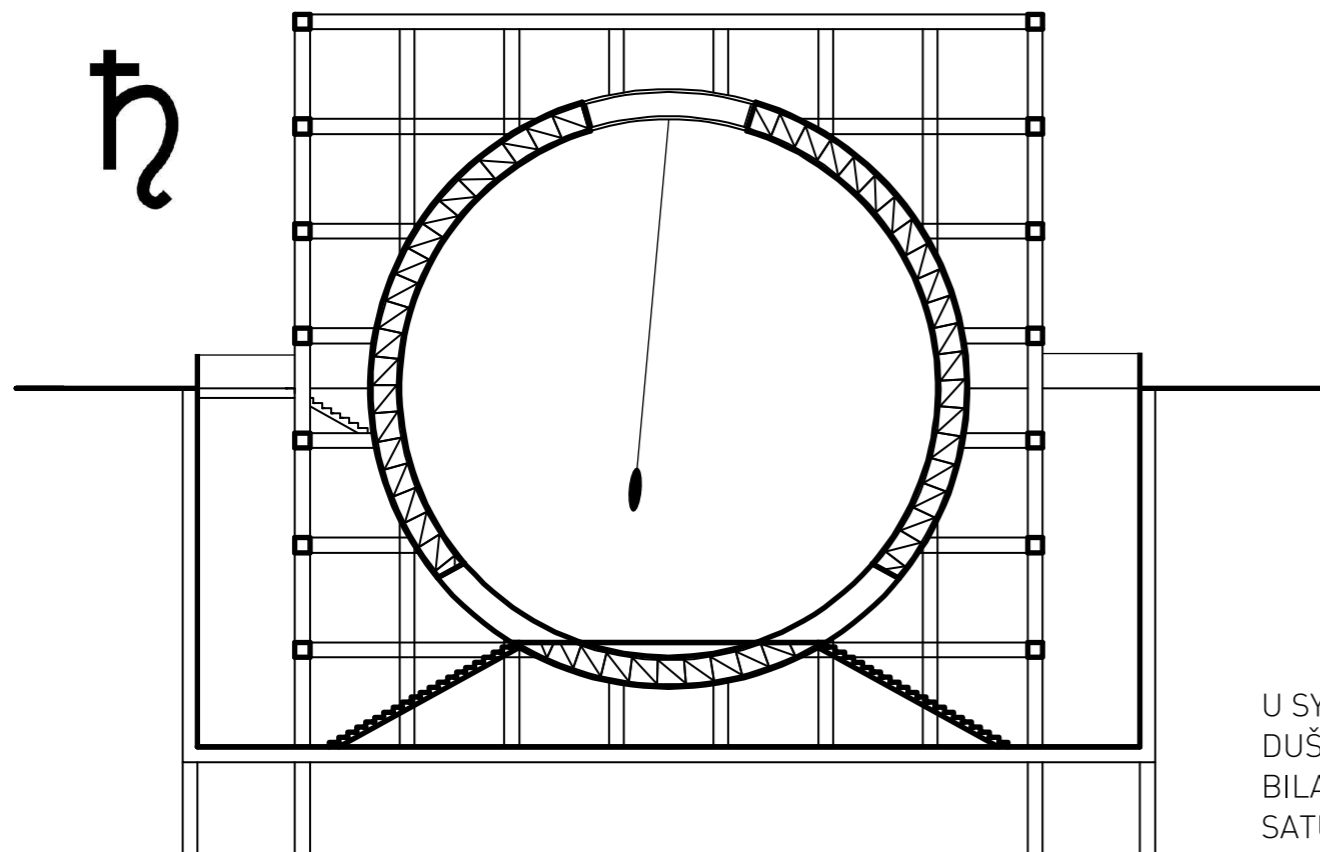

SATURN

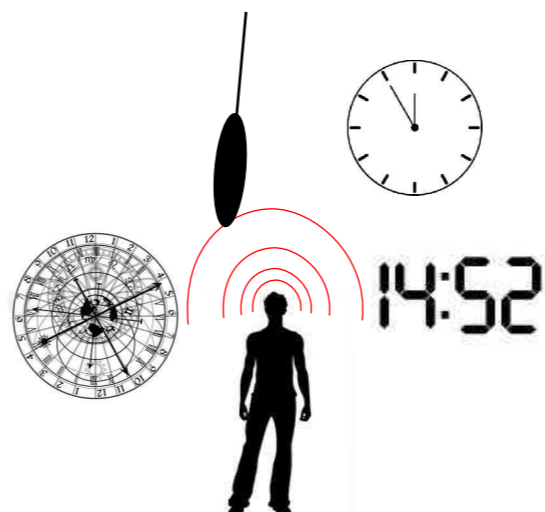

U SYMBOLU SATURNU PŘEVAŽUJE HMOTA NAD DUŠÍ. JE TO STAV ZPĚTNÉHO POHLEDU A BILANCOVÁNÍ, NEBO TAKÉ VYSTAVENÍ ÚČTŮ. SATURN JE ZOBRAZOVÁN JAKO SMRTKA S KOSOU A V ŘECKU TO BYL CHRONOS - ČAS. DUŠE-KOULE JE UVĚZNĚNA/ZACHYCENA V PRAVIDELNÉM RASTRU PŘÍSNÉHO ŘÁDU MŘÍŽE. JEJÍ Z POLOVINY DO ZEMĚ ZAPUŠTĚNÁ POLOHA JI TAKÉ NEDODÁVÁ NA LEHKOSTI. UVNITŘ KOULE SE NACHÁZÍ PROSTOR TICHY S VELKÝM HOUPAJÍCÍM SE KYVADLEM NAD HLAVOU ČLOVĚKA. PO STĚNÁCH JSOU UMÍSTĚNY NEJRŮZNĚJŠÍ HODINY A KALENDÁŘE, KTERÉ ODLIŠNÉ LIDSKÉ KULTURY POUŽÍVAJÍ. DO TICHY SE OZÝVÁ PRAVIDELNÝ TIKOT HODIN A JEN STROPNÍM KRUHOVÝM OKNEM PŘÍCHÁZÍ DO PROSTORU SVĚTELNÝ VÁLEC.

PRINCIPY SATURNU JSOU:

- BILANCE
- ČAS
- ZÁKONY
- ŘÁD
- BLOKACE
- TÍHA
- SKUTEK - NÁSLEDEK
- POVINNOST
- KONVENCE
- KÁZEŇ
- SOUD
- PRÁVO
- SMRT

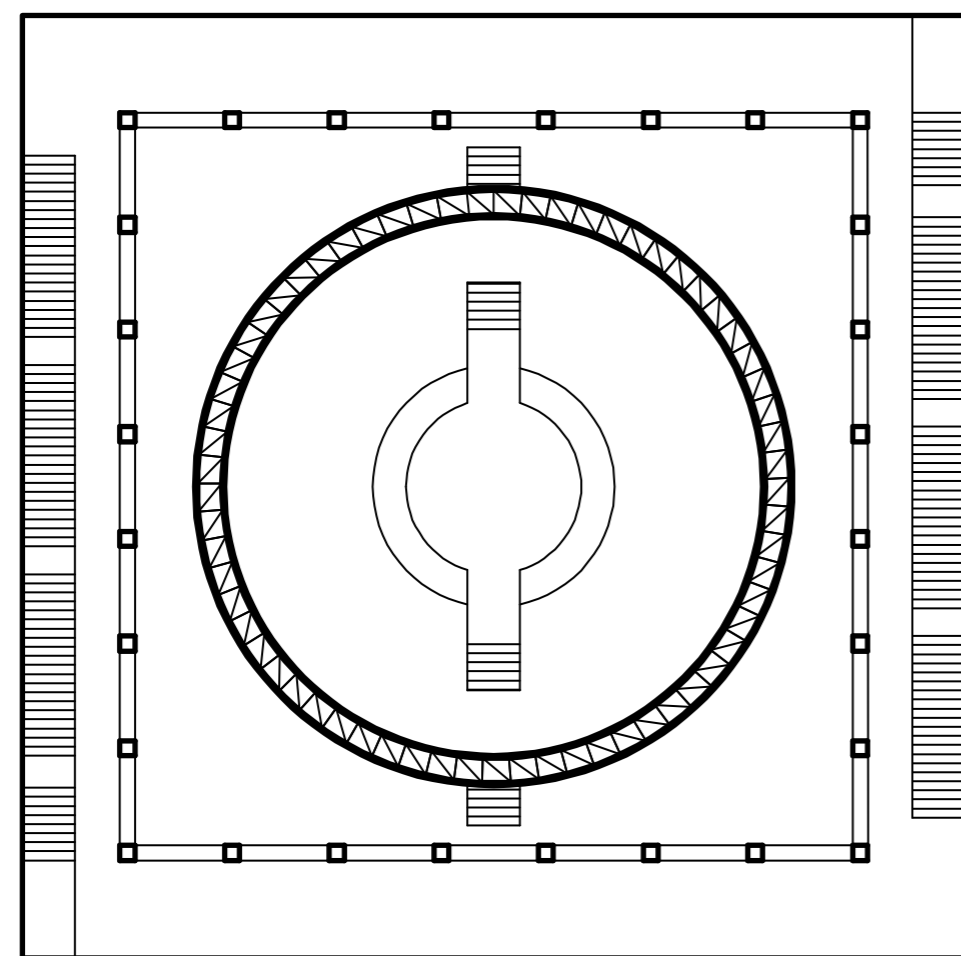

PŮDORYS, ŘEZ 1:250

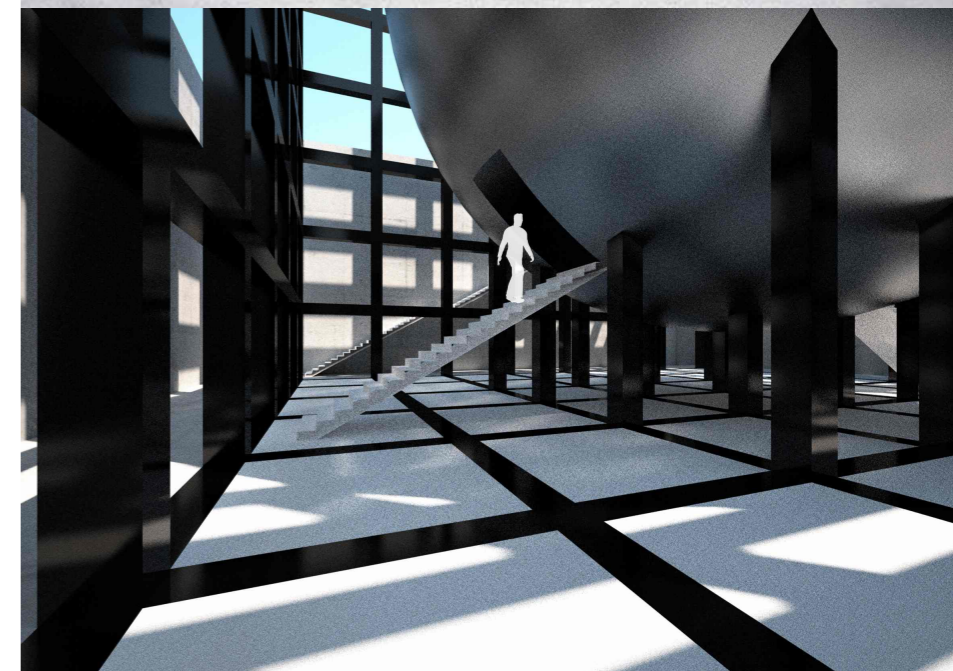

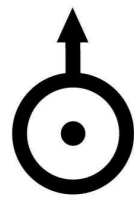

URAN

NA POČÁTKU BYL CHAOS: PRÁZDNOTA ZELA DO TMY A TMA DO NICOTY, NIC NEMĚLO TVÁŘ. Z CHAOSU POVSTALA GAIA, MATKA ZEMĚ A VE SPÁNKU PORODILA SYNA, JEHOŽ JMÉNO ZNAMENALO "NEBESA" (ÚRANOS). MATKA I SYN SPLÝVALI V BÁJNÉ JEDNOTĚ, SYN OPLODŇOVAL MATKU DEŠTĚM A ZEM VZKVÉVALA. NEBE BYLO SVOBODNÉ A VOLNÉ. PŘED NIKÝM SE NESKLÁNĚLO, PROTOŽE NEBYLO PŘED KÝM. ÚRANOS TVOŘIL A HRÁL SI A ZEMĚ SPOČÍVALA VE VLÁNÍ JEHO HRY.

URAN JE NAVRŽEN JAKO PRÁZDNÝ PROSTOR BEZ PRAVIDEL A OMEZENÍ PRO EXPERIMENTÁLNÍ ARCHITEKTURU A STAVĚNÍ. JE VYMEZEN ČTYŘMI DEVÍTIMETROVÝMI SLOUPY UMÍSTĚNÉ DO NEPRAVIDELNÉHO ČTYŘÚHELNÍKA. JE ZBAVEN POVINNOSTI NEJRŮZNĚJŠÍCH STAVEBNÍCH POVOLENÍ. EXPERIMENTÁLNÍ PROSTOR PRO ARCHITEKTURU V ČECHÁCH CITELNĚ CHYBÍ. KDYŽ SI PAK NĚKDO PRO RADOST POSTAVÍ ZE DŘEVA MALOU KONSTRUKCI, JE STÍHÁN ÚŘADY PRO PORUŠENÍ ZÁKONA.

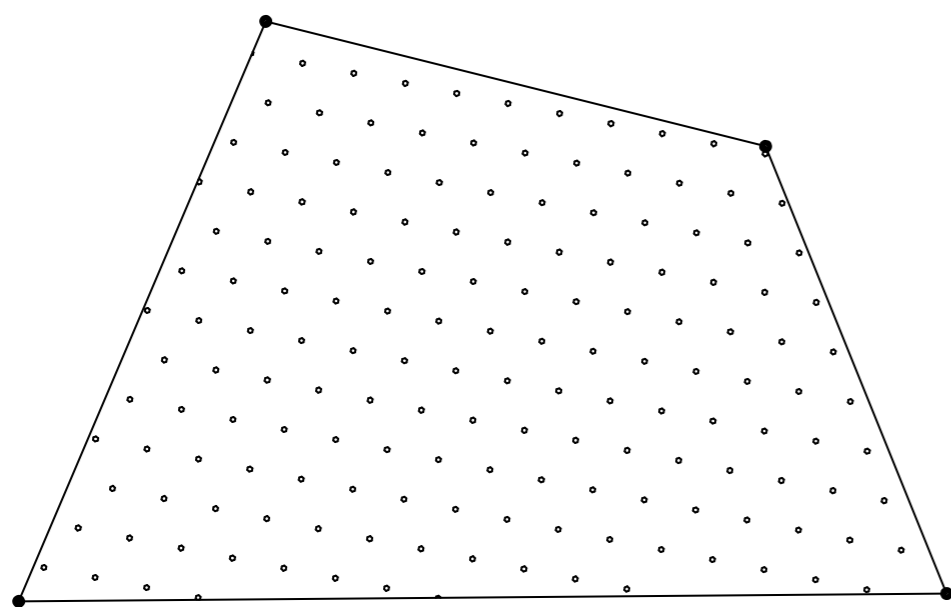
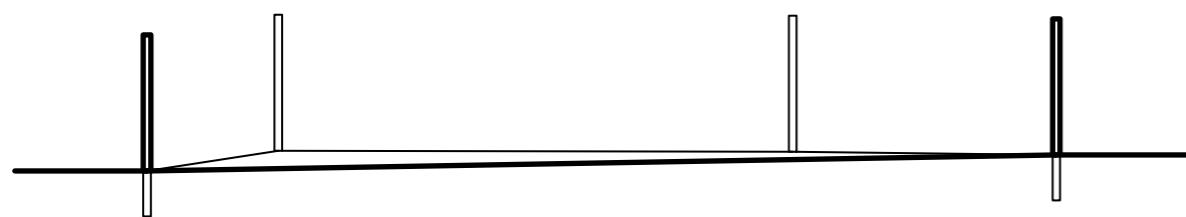

PŮDORYS, ŘEZ 1:500

PRINCIPY URANU JSOU:

- HRA
- TVOŘENÍ
- KREATIVITA
- INSPIRACE
- DEVIACE
- SVOBODA
- FANTAZIE
- NÁHODA
- DYNAMIKA ZMĚN
- SPONTÁNNOST
- BEZPROSTŘEDNOST
- ABSENCE ŘÁDU
- ORIGINALITA
- EXPERIMENT
- BEZOHLEDNOST

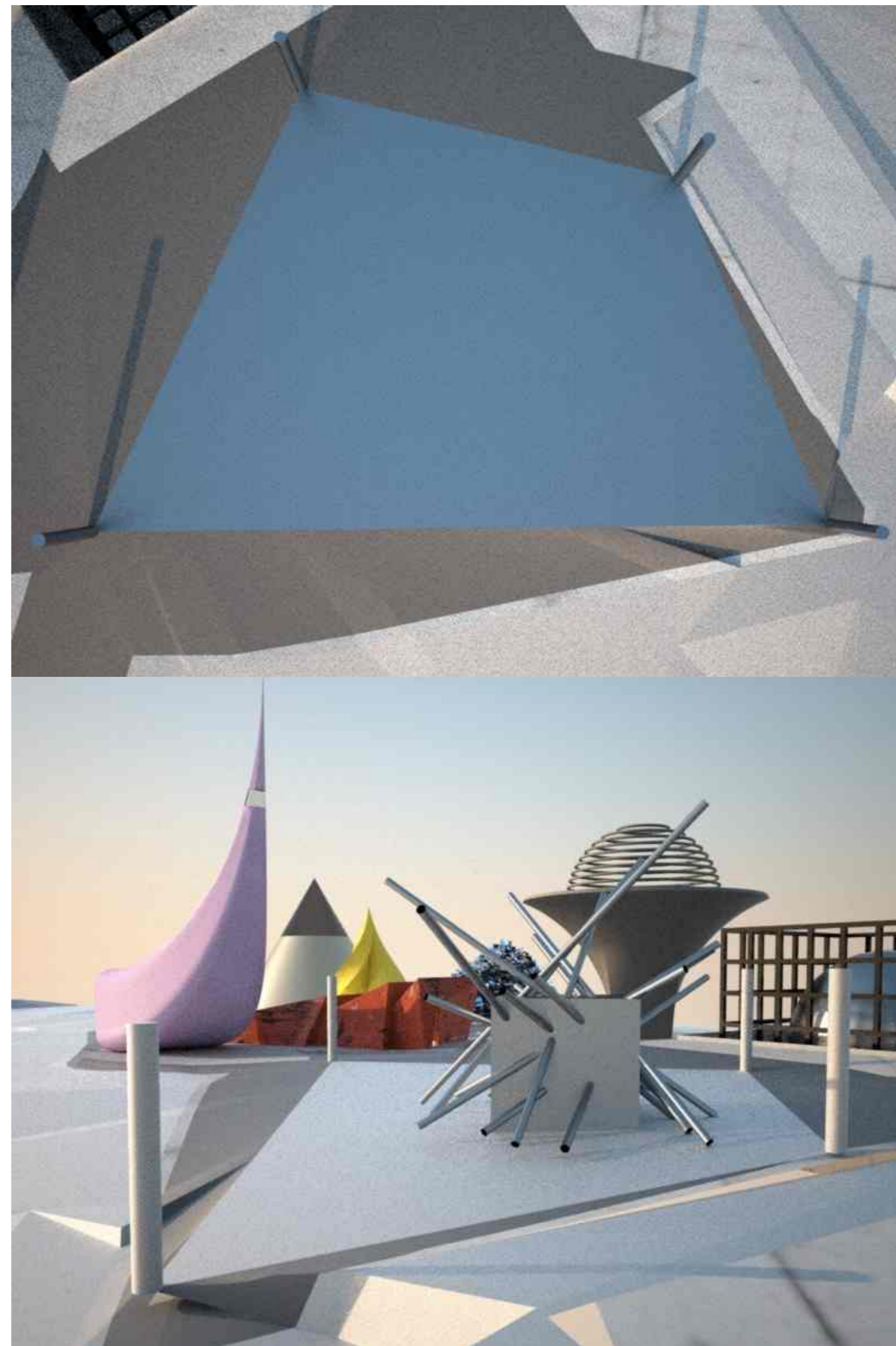

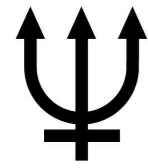

NEPTUN

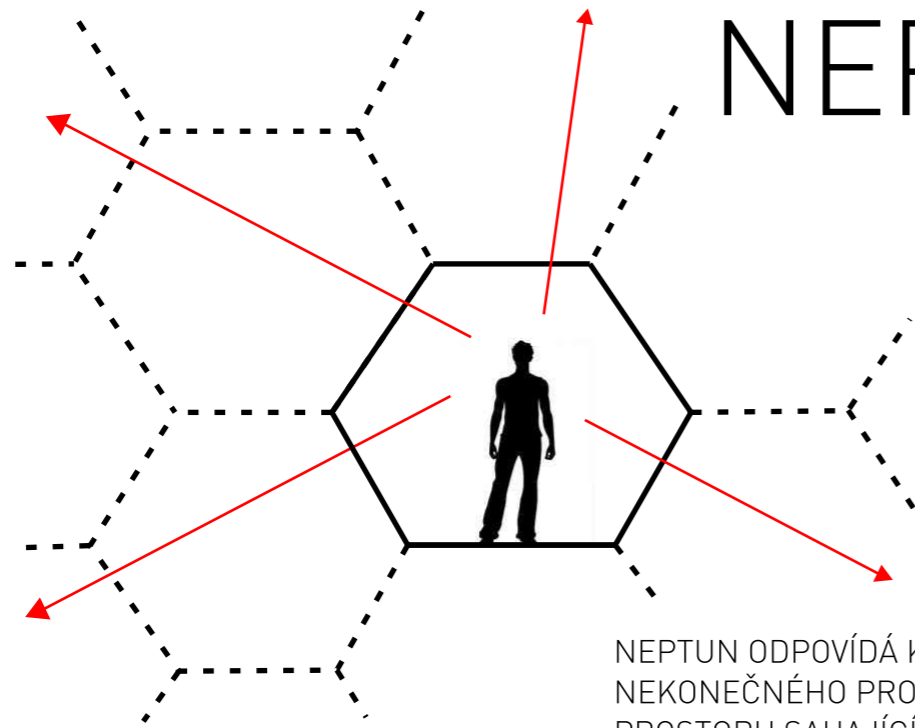

NEPTUN ODPOVÍDÁ KVALITĚ NEKONEČNÉHO PROSTORU, NEBO LÉPE PROSTORU SAHAJÍCÍHO AŽ ZA NEKONEČNO. NÁVRHEM JE ZRCADLOVÝ PROSTOR DVANÁCTISTĚNU, DO KTERÉHO MŮŽE ČLOVĚK VEJÍT A VSTOUPIT TAK VLASTNĚ DO PROSTORU SAHAJÍCÍHO DALEKO ZA HRANICE TOHO FYZICKÉHO VYMEZENÉHO BUDOVOU. VENKOVNÍ PLÁŠŤ JE Z NEPRAVIDELNÉ ZRCADLOVÉ ZAKŘIVENÉ PLOCHY. UVNITŘ ČLOVĚK ZAŽIJE PROSTOR, ZE KTERÉHO MŮŽE DOSTAT I ZÁVRAŤ. PODLAHA JE TAKÉ ZRCADLOVÁ A OSVĚTLENÍ JE ZAJIŠTĚNO SVÍCÍCÍMI HRANAMI MNOHOSTĚNU. HRANY JSOU TO JEDINÉ, CO PROSTOR OMEZUJE A DO NEKONEČNÝCH DÁLEK DEFINUJE. ROZDÍLNOST VNĚJŠÍ A VNITŘNÍ FORMY UMOŽŇUJE MOMENT PŘEKVAPENÍ PŘI VSTOUPENÍ.

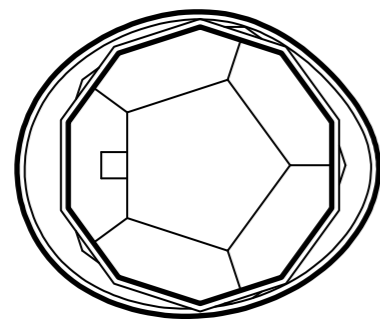
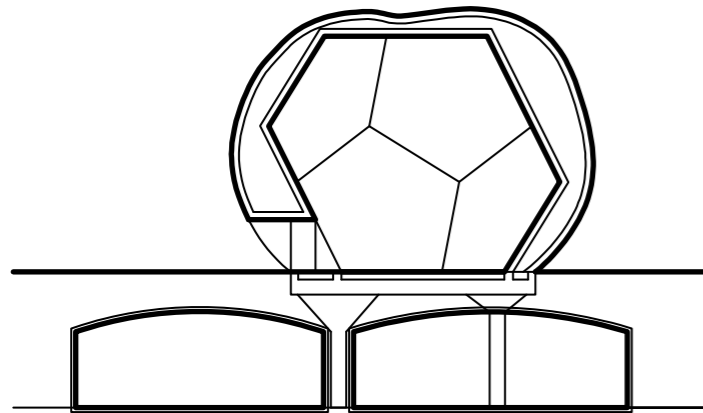

PŮDORYS, ŘEZ 1:500

PRINCIPY NEPTUNA JSOU:

- DÁLKY
- MOŘE
- PŘEKONÁNÍ
- ROZŠÍŘENÉ VĚDOMÍ
- BEZEDNOST
- TRANSCENDENCE
- VYŠŠÍ BYTOSTI
- INFLACE
- VNITŘNÍ HLUBINY
- ZTRÁTA HRANIC
- ABSENCE PRAVIDEL

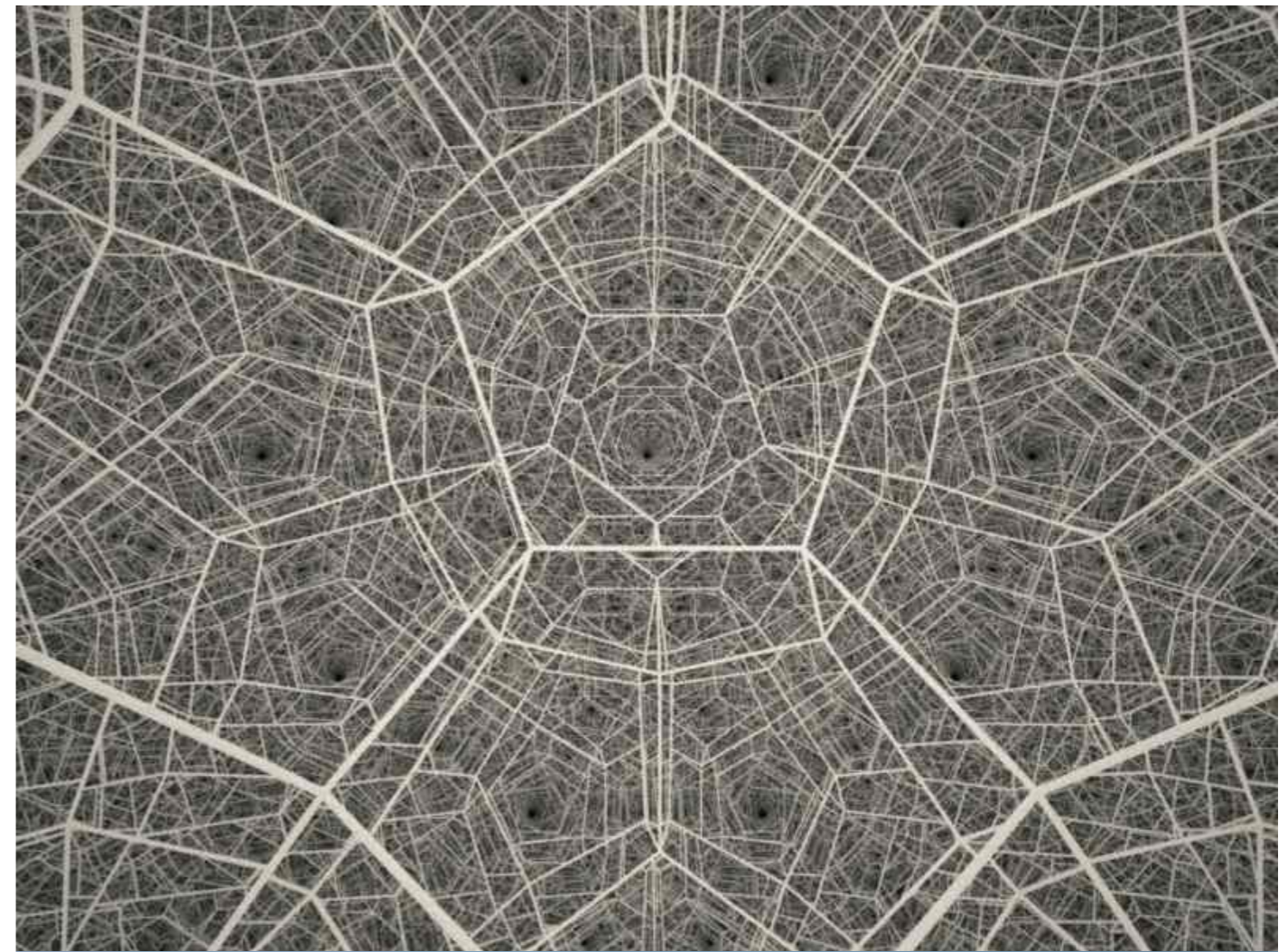



PLUTO

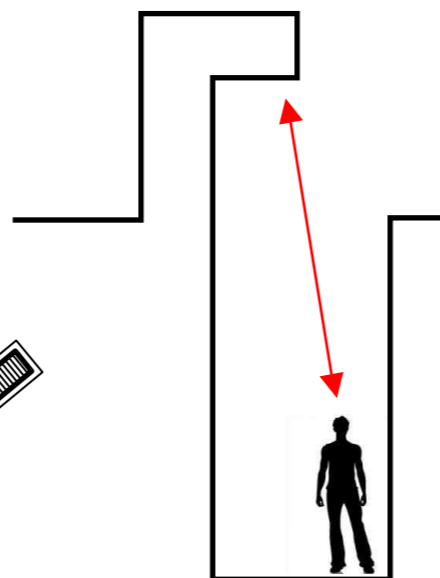
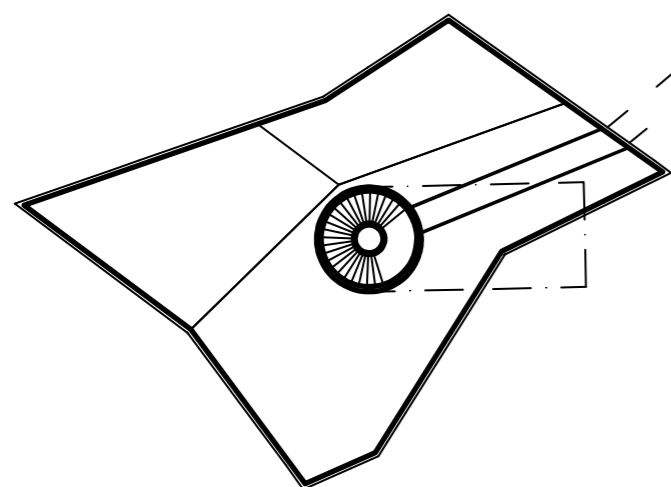

DOVNITŘ SE NEDOSTANETE OBYČEJNĚ. MUSÍTE SESTOUPIT TEMNÝM TUNELEM AŽ DO HLUBIN SVÉHO PODVĚDOMÍ. PO PŘEJITÍ MOSTU A VYSTOUPÁNÍ ZPĚT NA SVĚTLO SE OCITNETE V MÍSTĚ, KDE MÁTE PŘEHLED O DĚNÍ POD VÁMI.

PRINCIPY PLUTA JSOU:

- PODSVĚTÍ
- PEKLO
- TRANSFORMACE
- TEMNOTA
- NEVIDITELNOST
- JÁDRO
- ZNOVUZROZENÍ
- LATENCE
- PROPAST
- MOC
- VLÁDA NAD DAVEM
- NEVĚDOMÍ

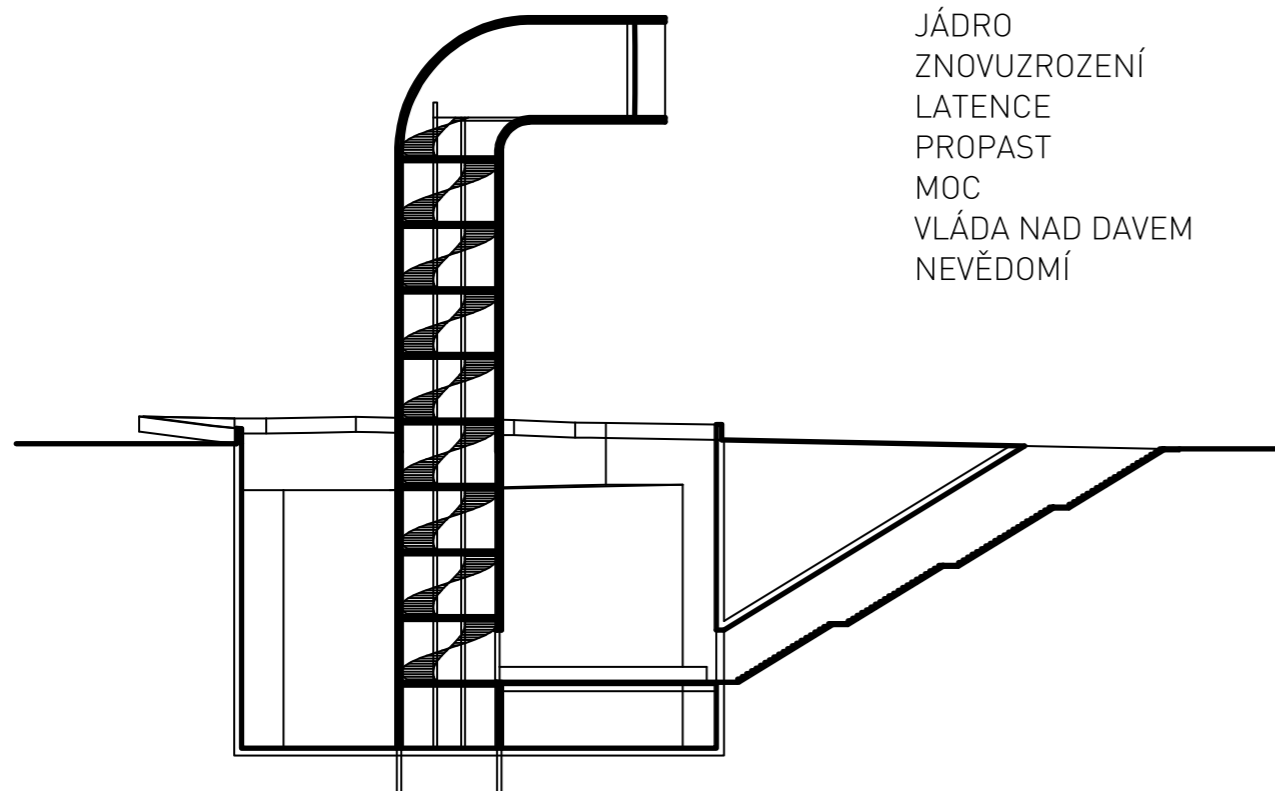

PŮDORYS, ŘEZ 1:500

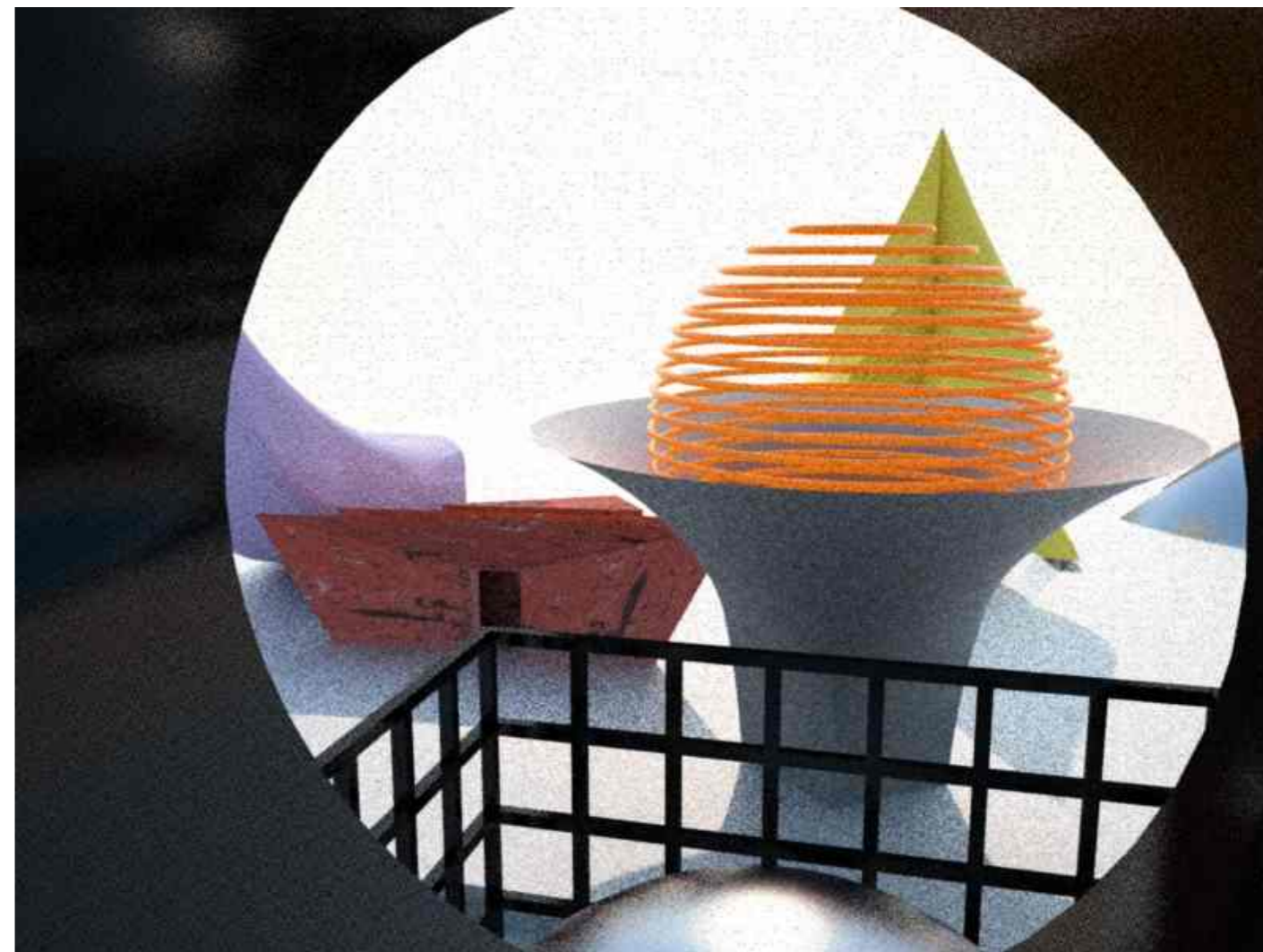

TÉMA PLANET U JINÝCH

SLUNCE

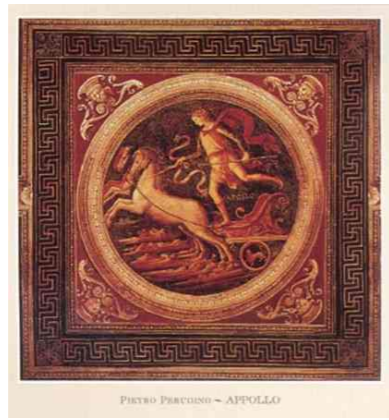

VENUŠE

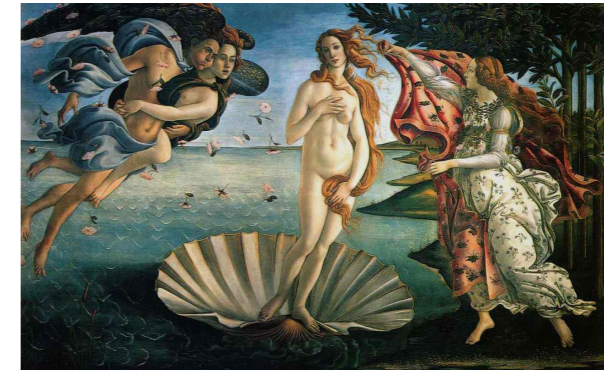

MĚSÍC



SATURN

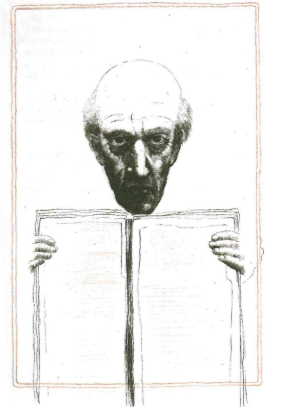

MARS

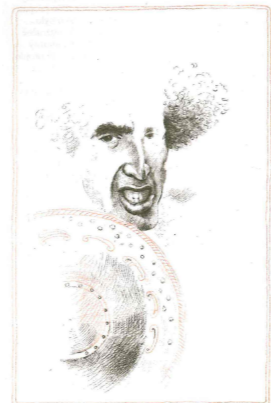

URAN



MERKUR



NEPTUN



JUPITER



PLUTO

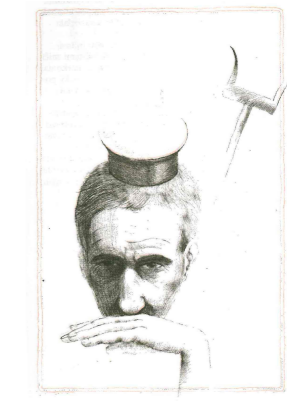

HISTORIE

MÍSTA

LOKALITA SACRÉ COEUR BYLA KOLEM ROKU 1850 JEŠTĚ LOUKOU S PŘILEHLÝMI JEDNOTLIVÝMI STAVENÍMI. NÁSLEDOVALO PRŮMYSLOVÉ VYUŽITÍ POZEMKU PRO OSM BUDOV V DOBĚ STROJÍRENSKÝCH A ŽELEZÁŘSKÝCH ZÁVODŮ RINGHOFFEROVÝCH NA SMÍCHOVĚ. POSLEDNÍM VÝRAZNÝM ZÁSAHEM BYLA STAVBA STRAHOVSKÉHO TUNELU MEZI ROKY 1985-1997, KTERÁ SI VYNUUTILA VYBOŘENÍ ČÁSTI BLOKOVÉ ZÁSTAVBY, JENŽ JE DNES ČÁSTEČNĚ DOSTAVĚNA. NA MÍSTĚ TAK DNES ZEJE PRÁZDNÁ ZAROSTLÁ LOUKA, KTERÁ V URBANISTICKÉM KONTEXTU TOHOTO MÍSTA VYPADÁ NEPATŘIČNĚ A ŽÁDÁ SI KULTURNÍ ZÁSAH PŘIMĚŘENÉHO VÝZNAMU.

NA NÁSLEDUJÍCÍCH MAPÁCH JE TAKÉ ČERVENĚ VYZNAČENA HRANICE ZASTAVĚNÉHO A NEZASTAVĚNÉHO ÚZEMÍ, KTERÁ SE V PRŮBĚHU HISTORIE STÁLE POSOUVALA.

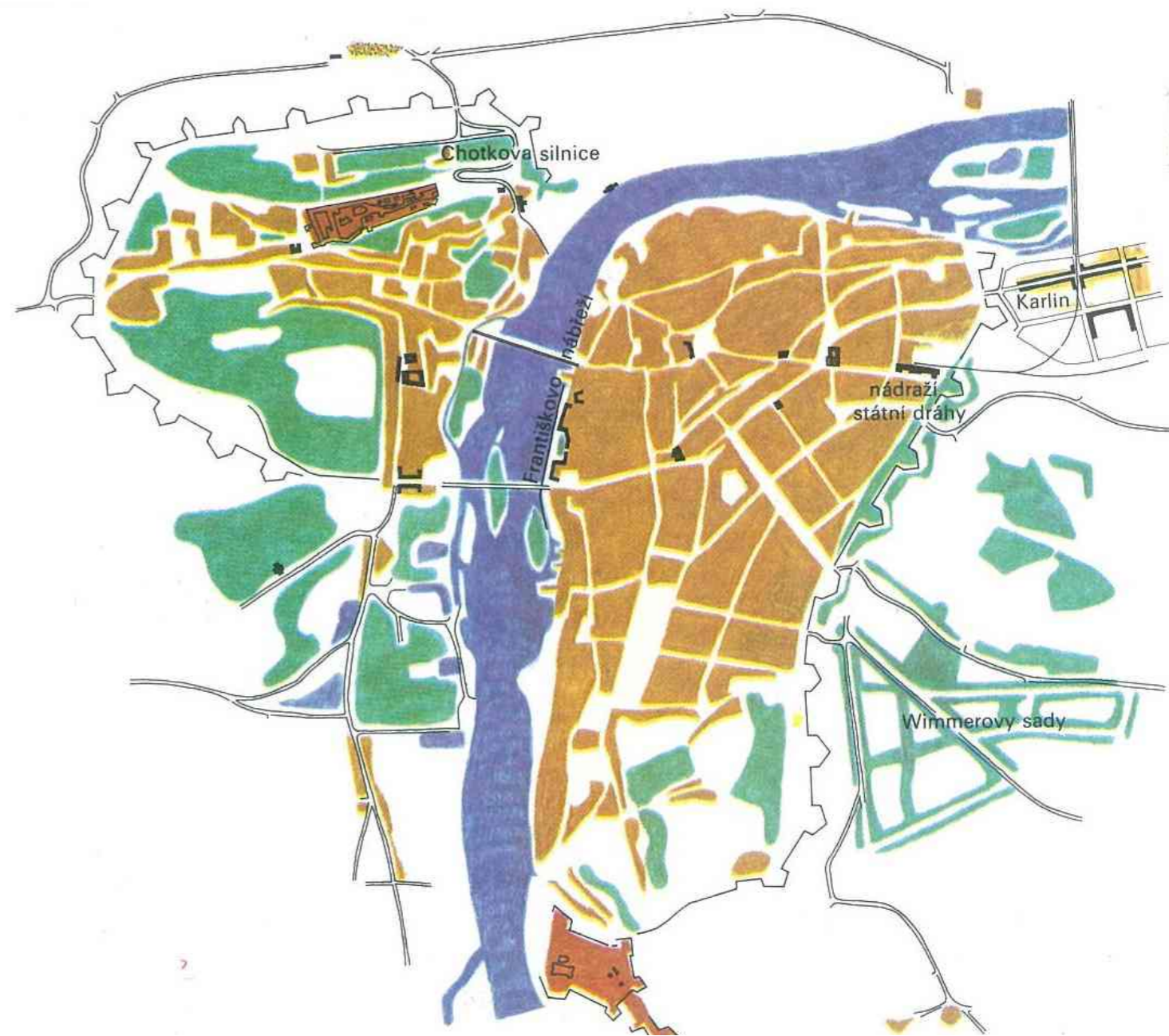
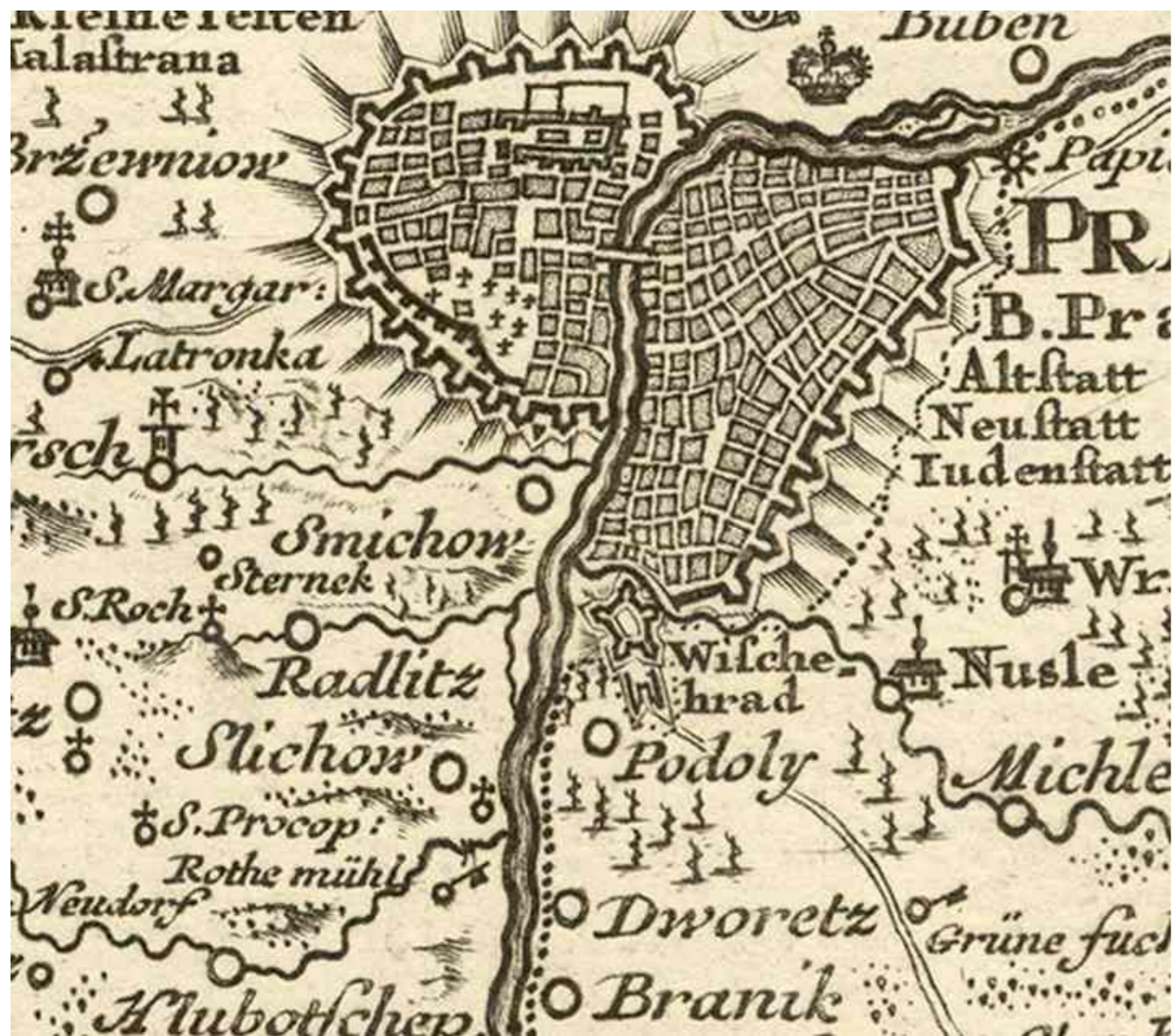

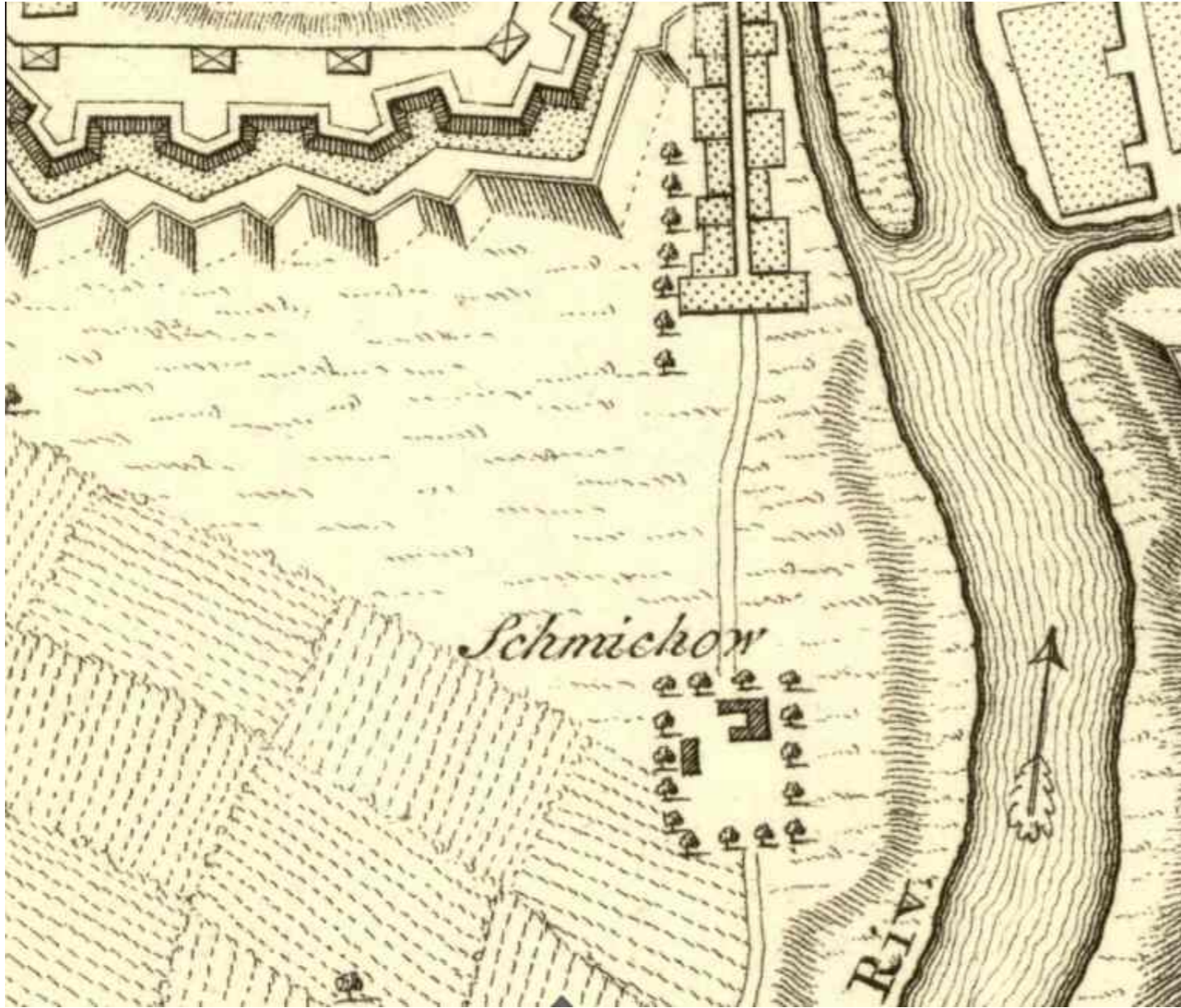

1757



1757



1815

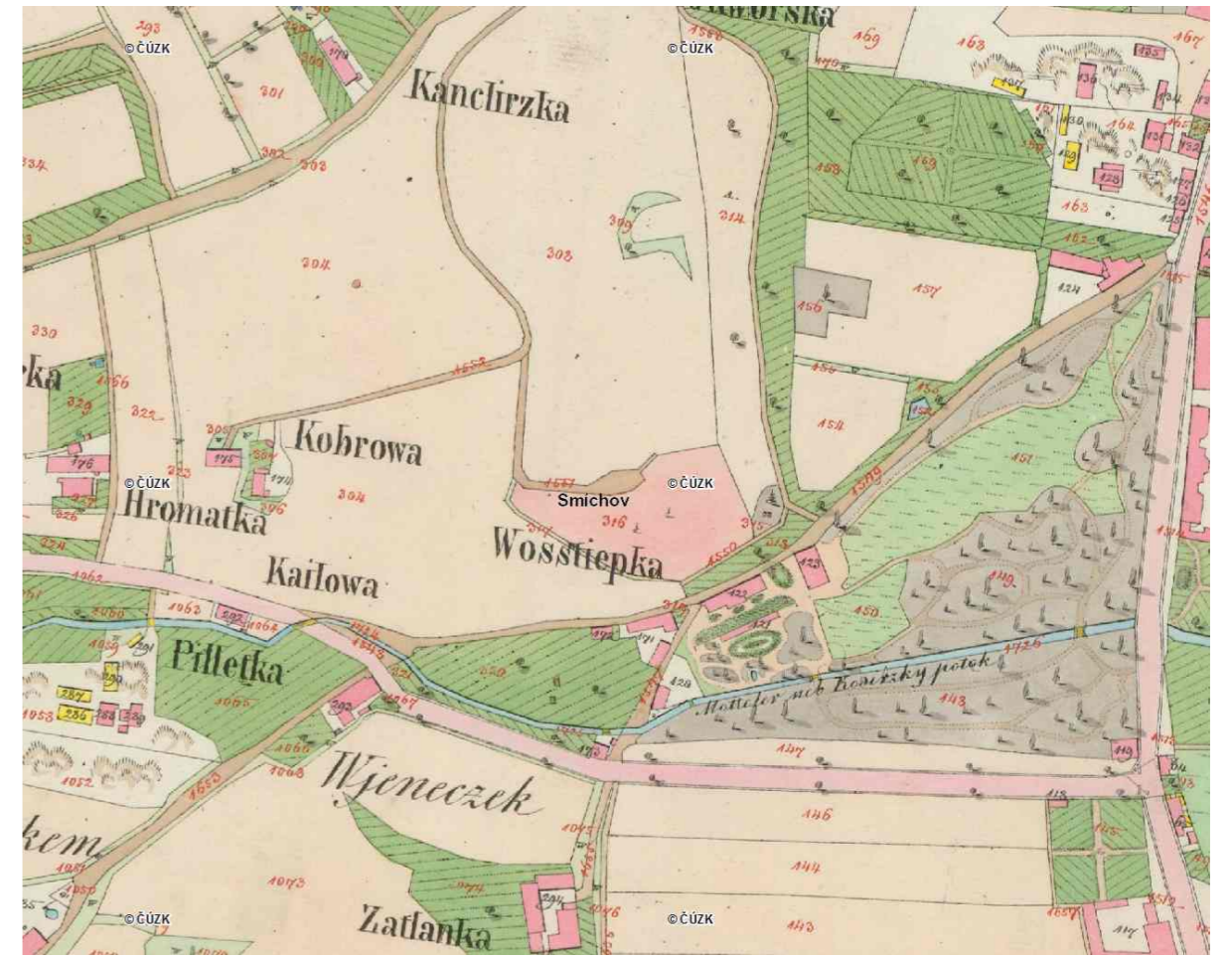

1840



1890

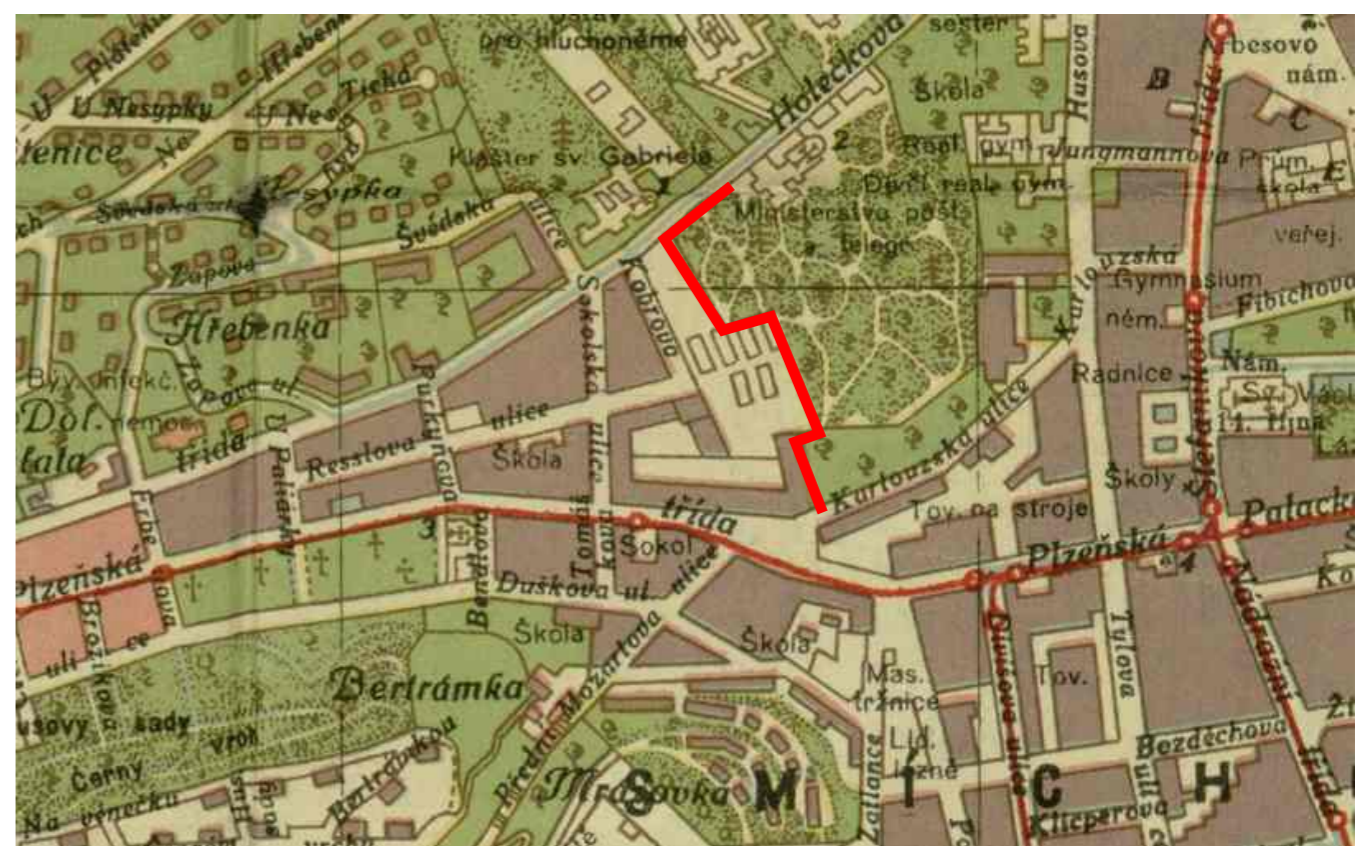

? (návrh?)

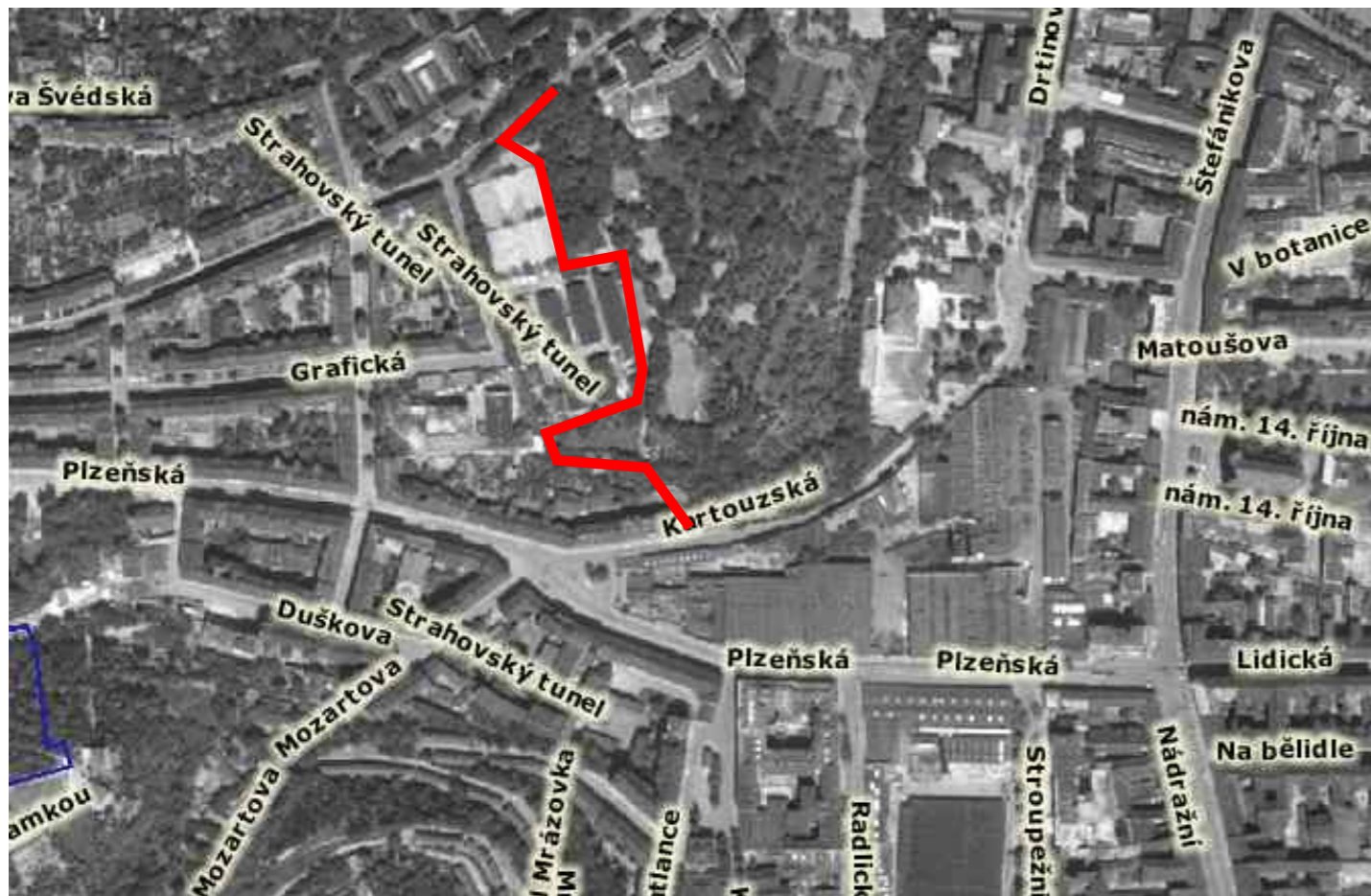

1953



1999

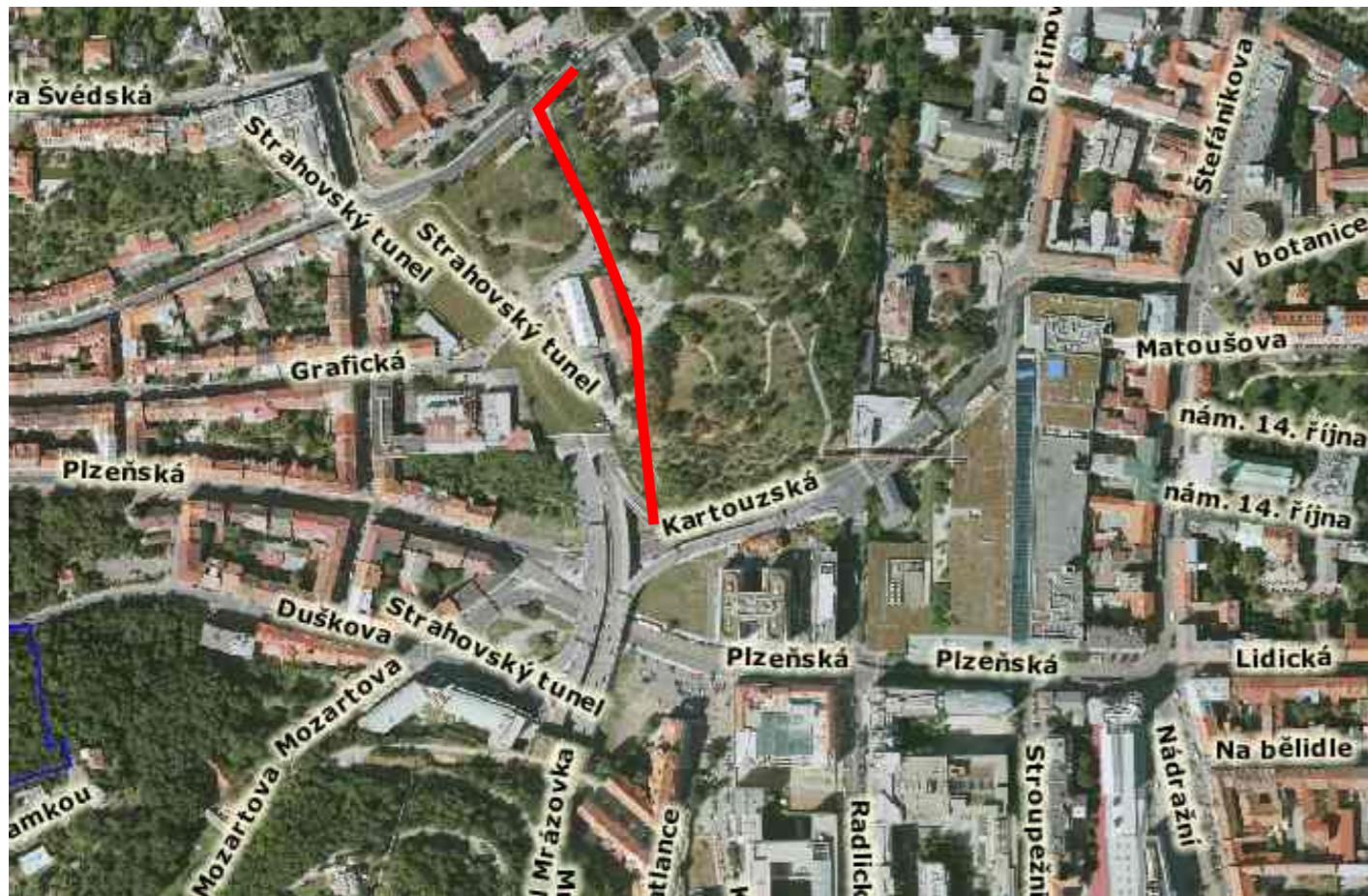

ROZHRANÍ - ZASTAVĚNÉ x NEZASTAVĚNÉ 2003



ZASTAVĚNÉ ÚZEMÍ

OBBRAZZY

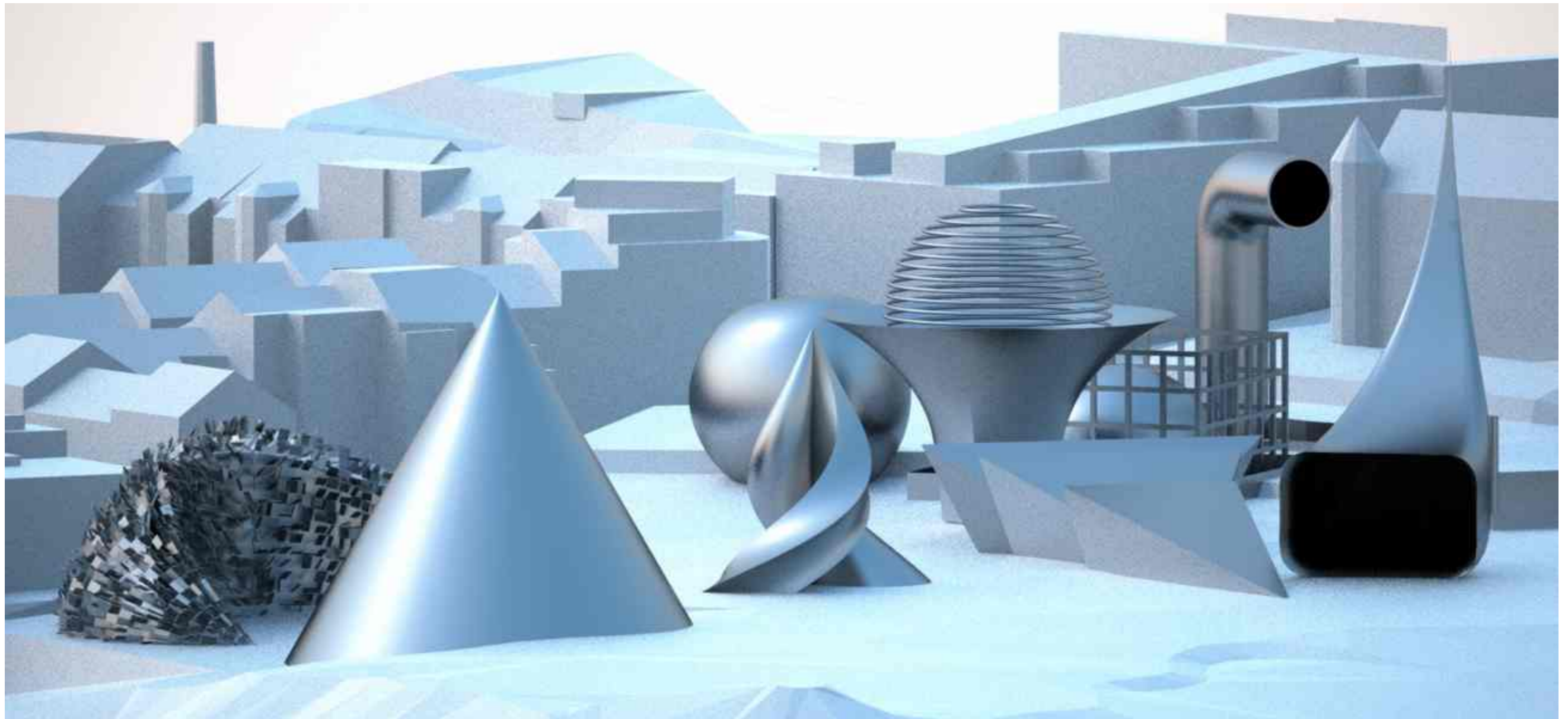

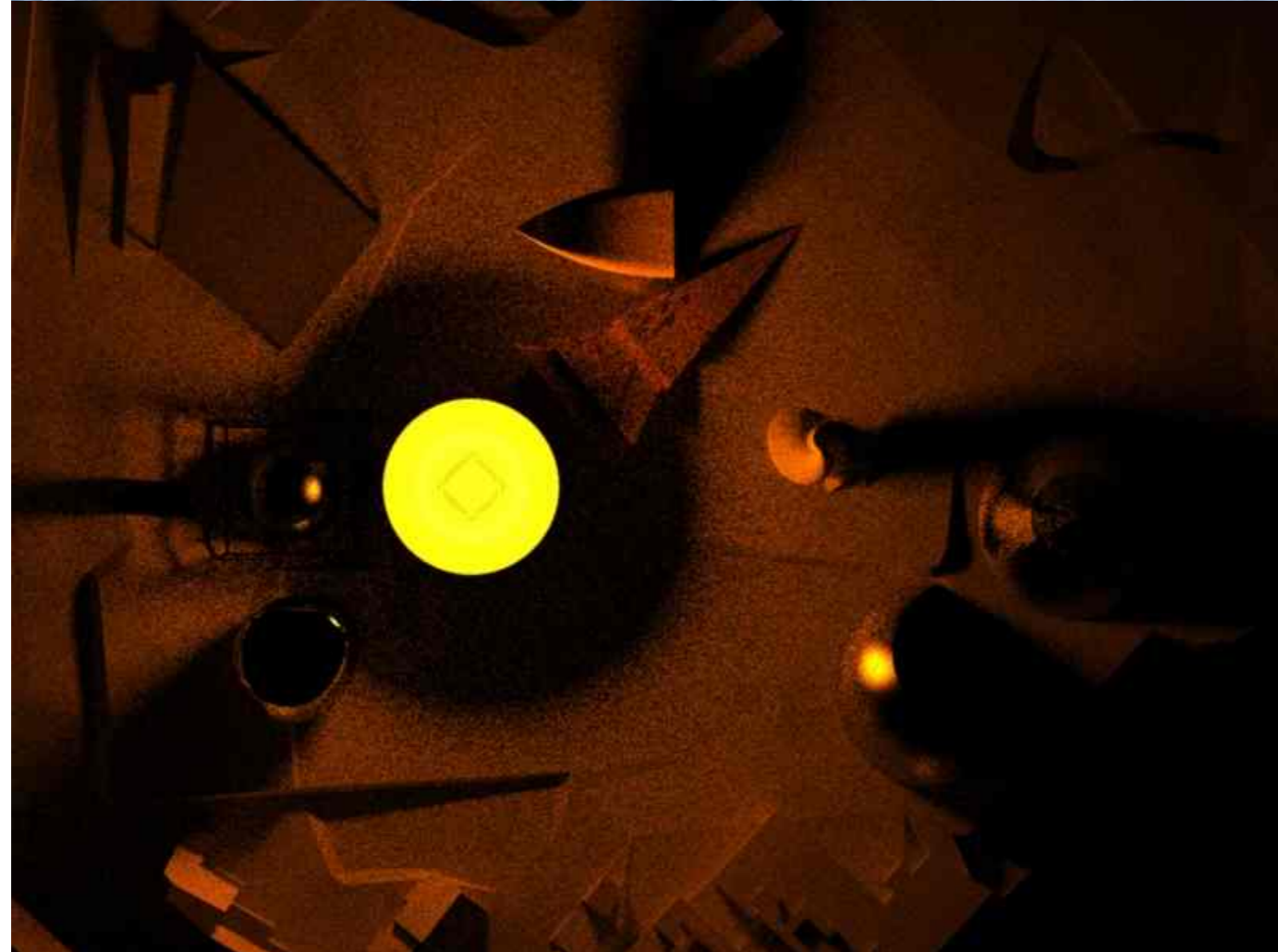
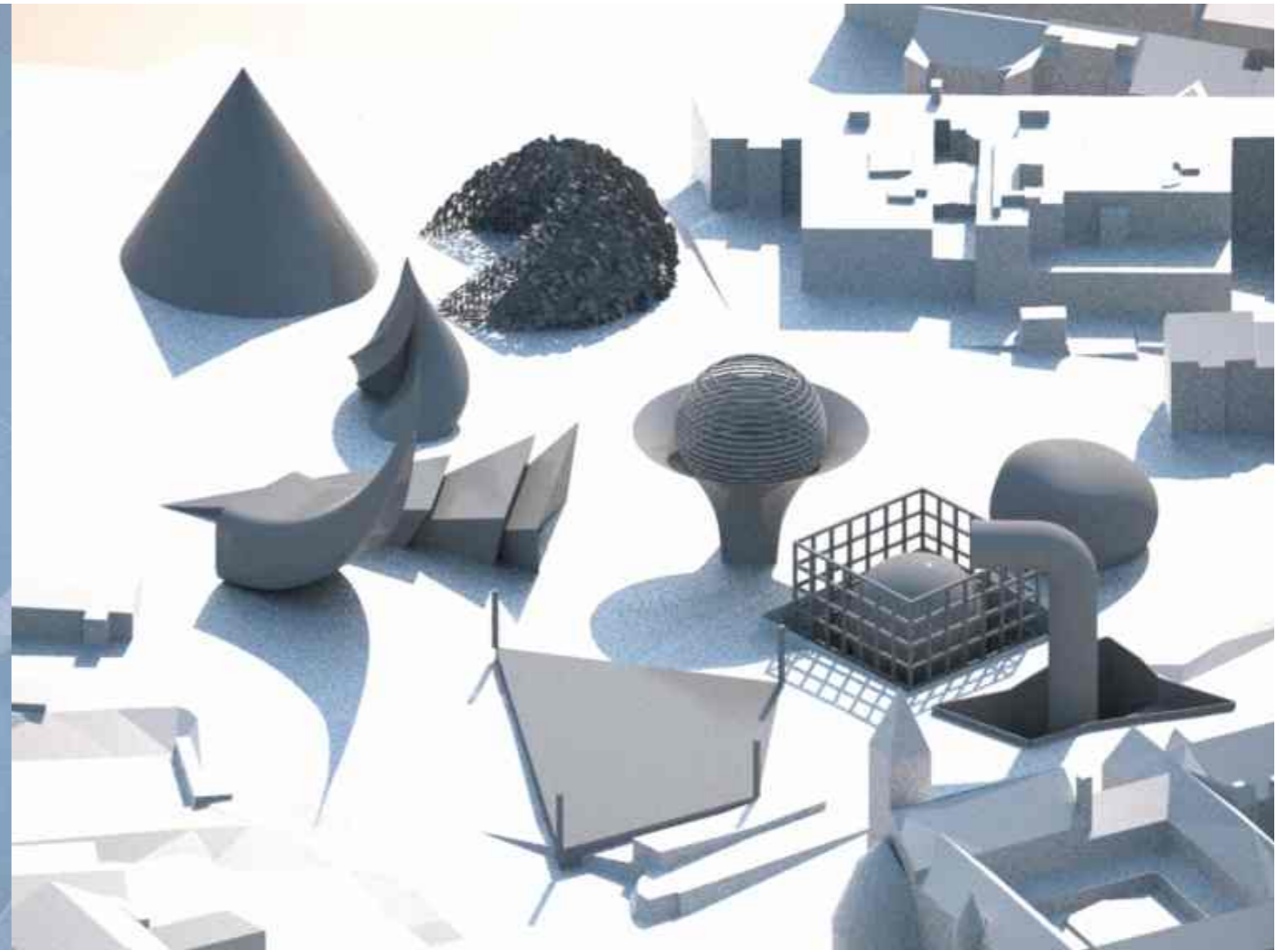

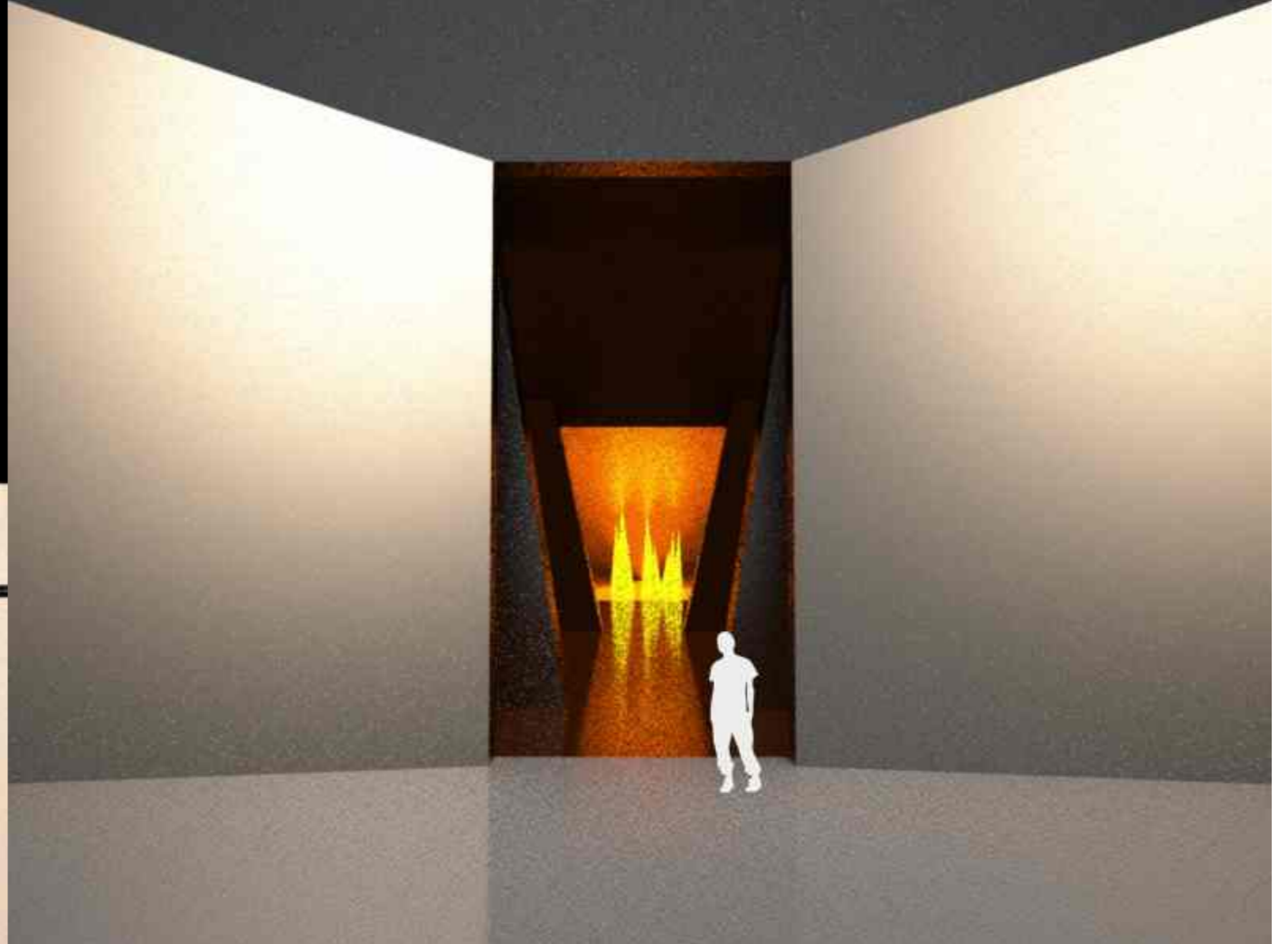
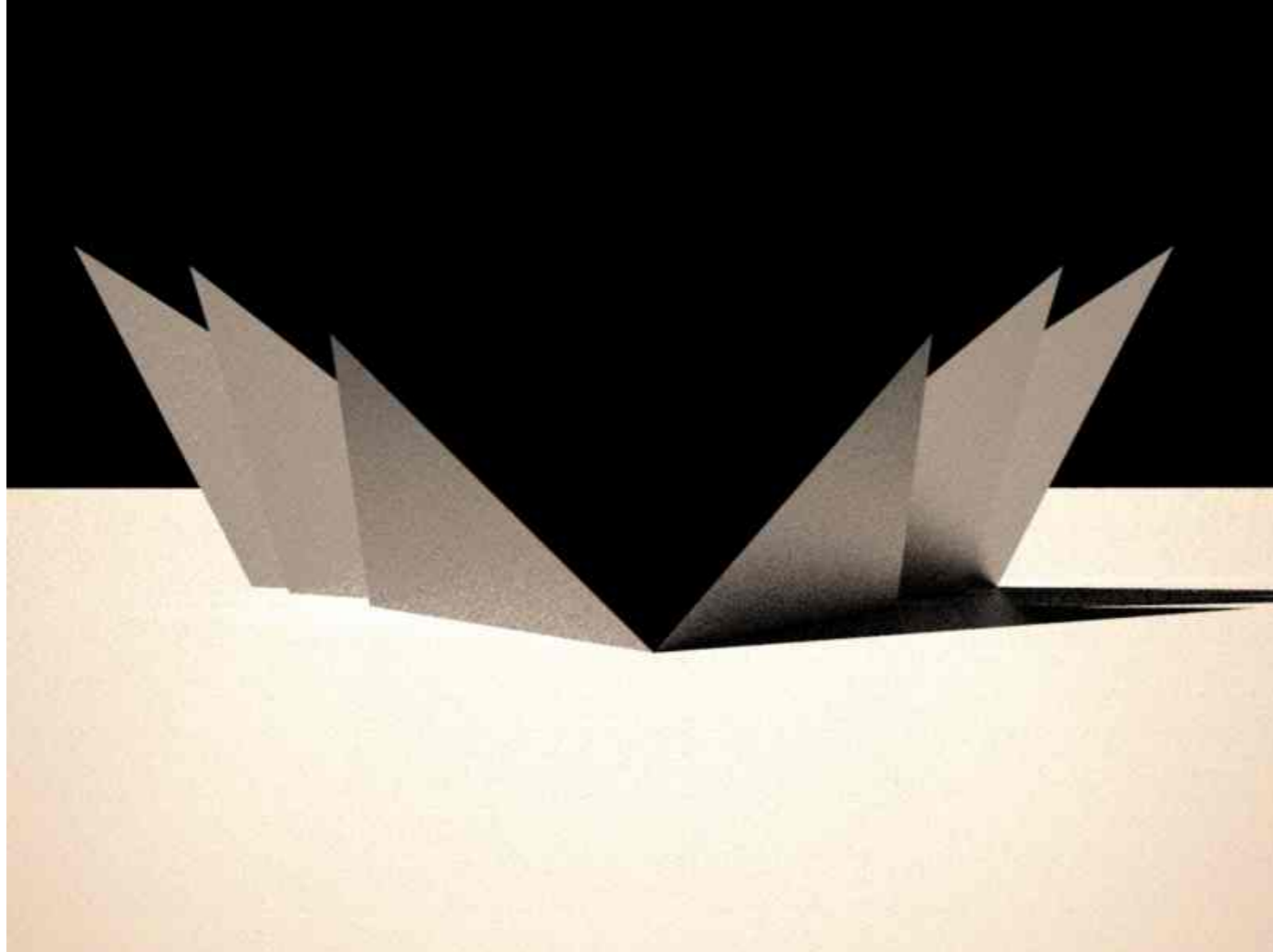
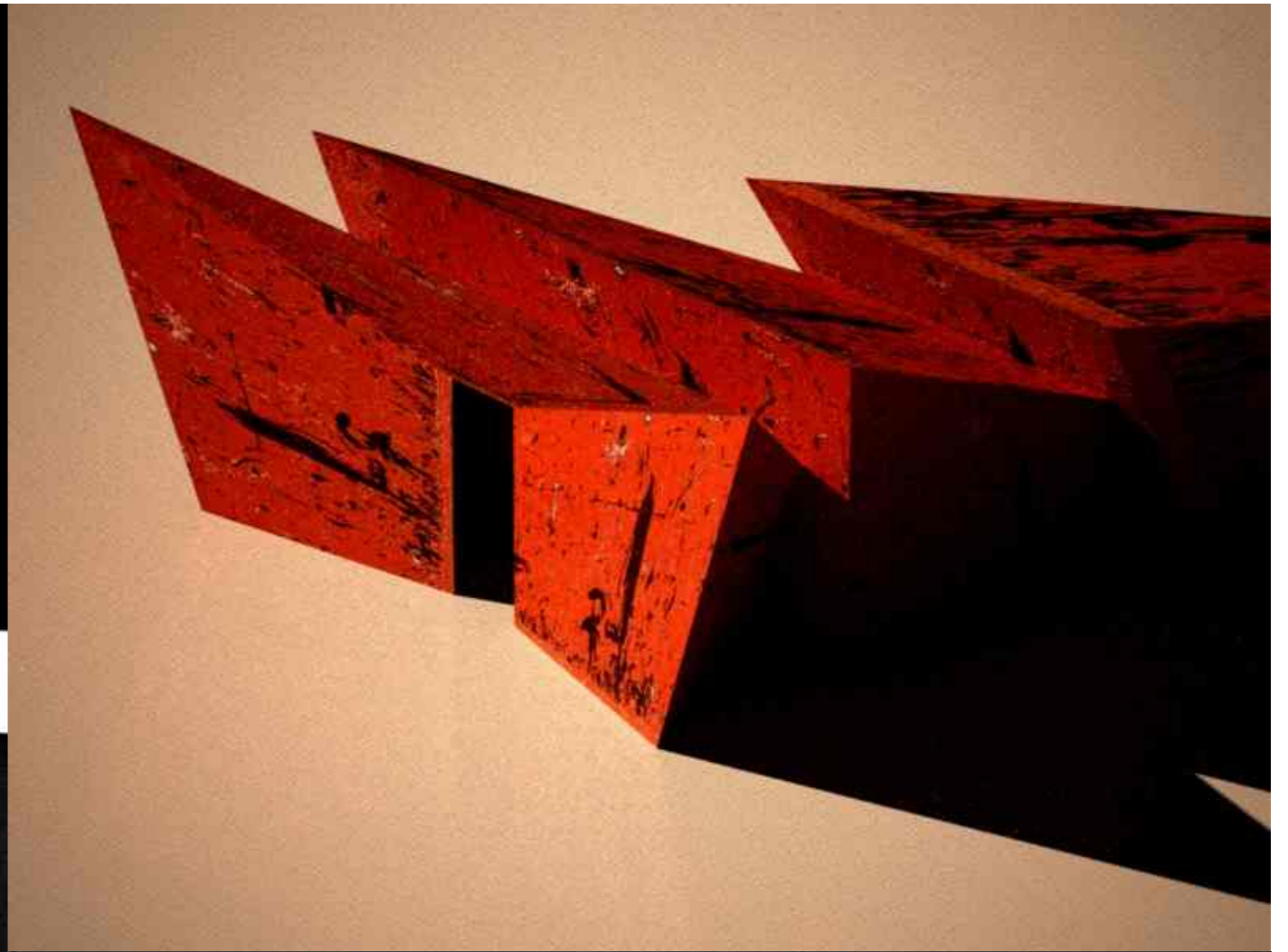
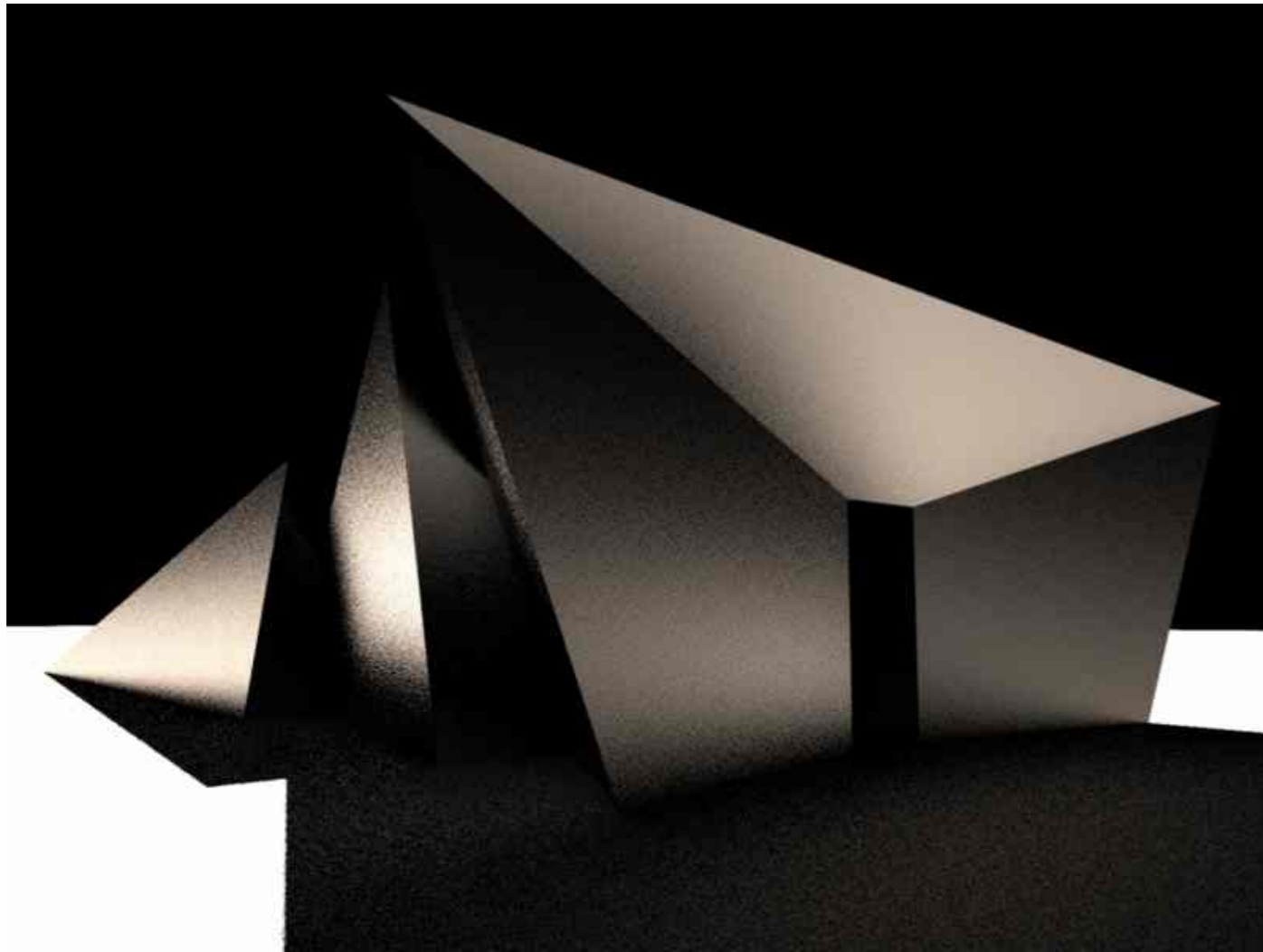

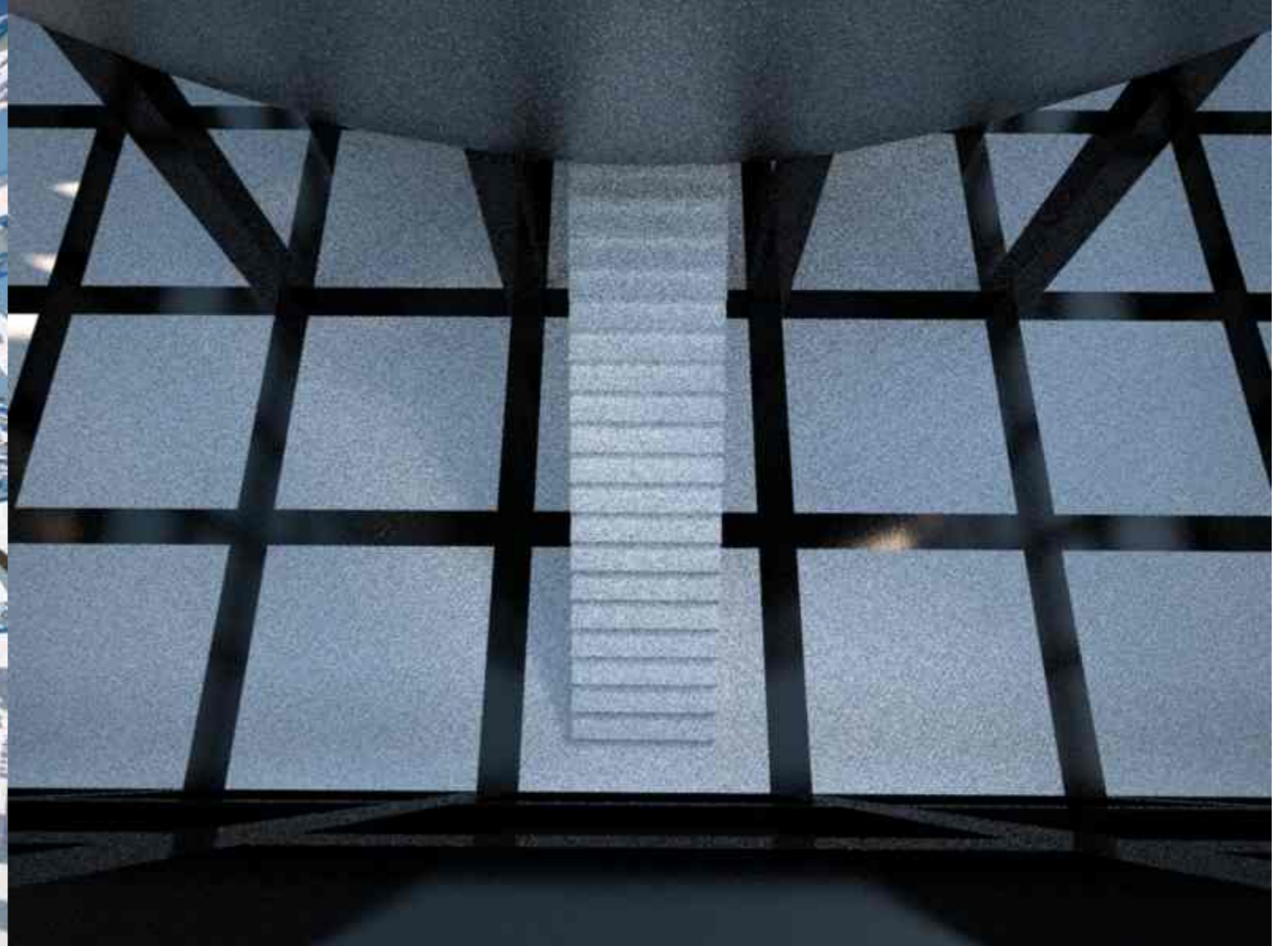
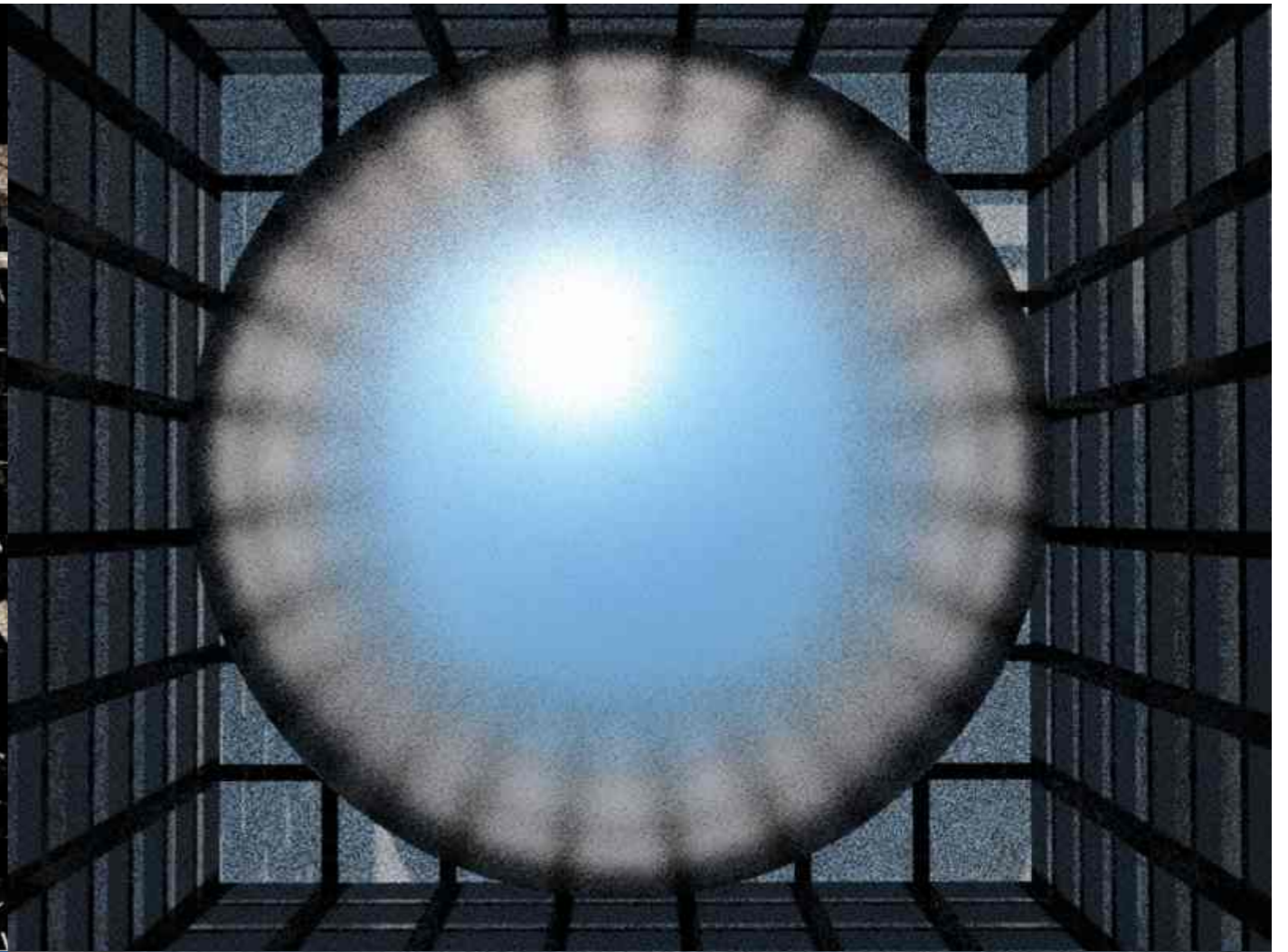
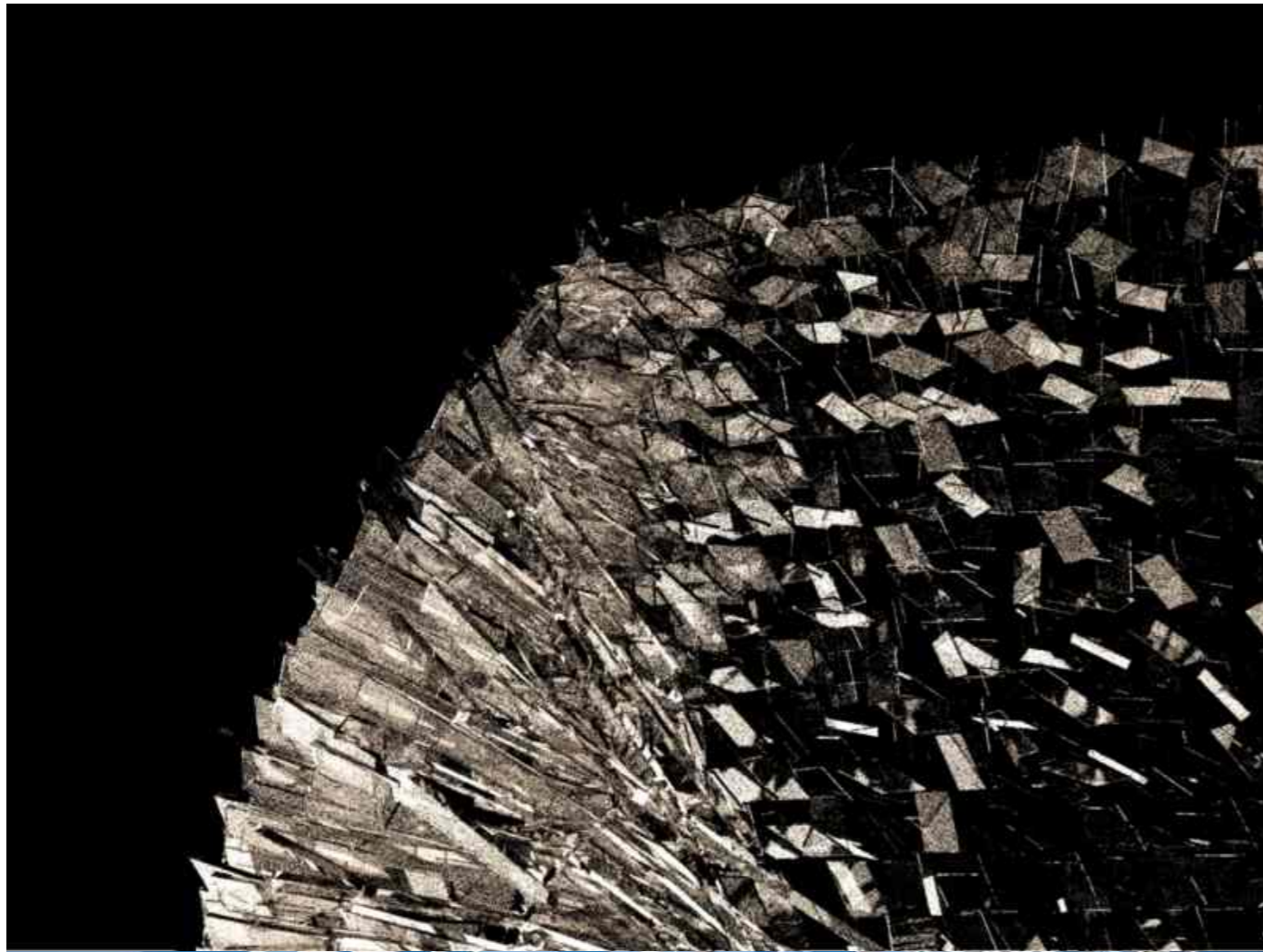

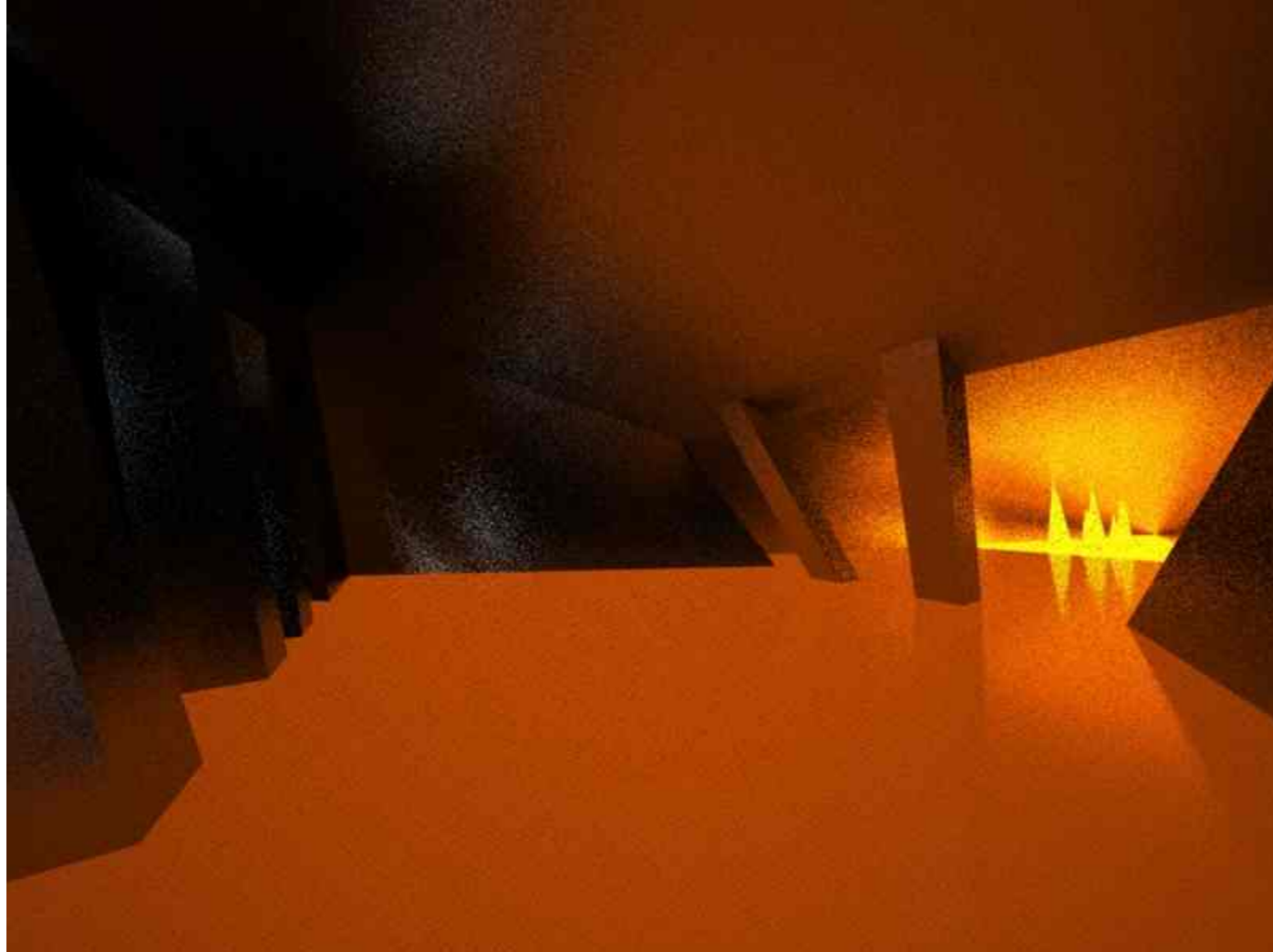
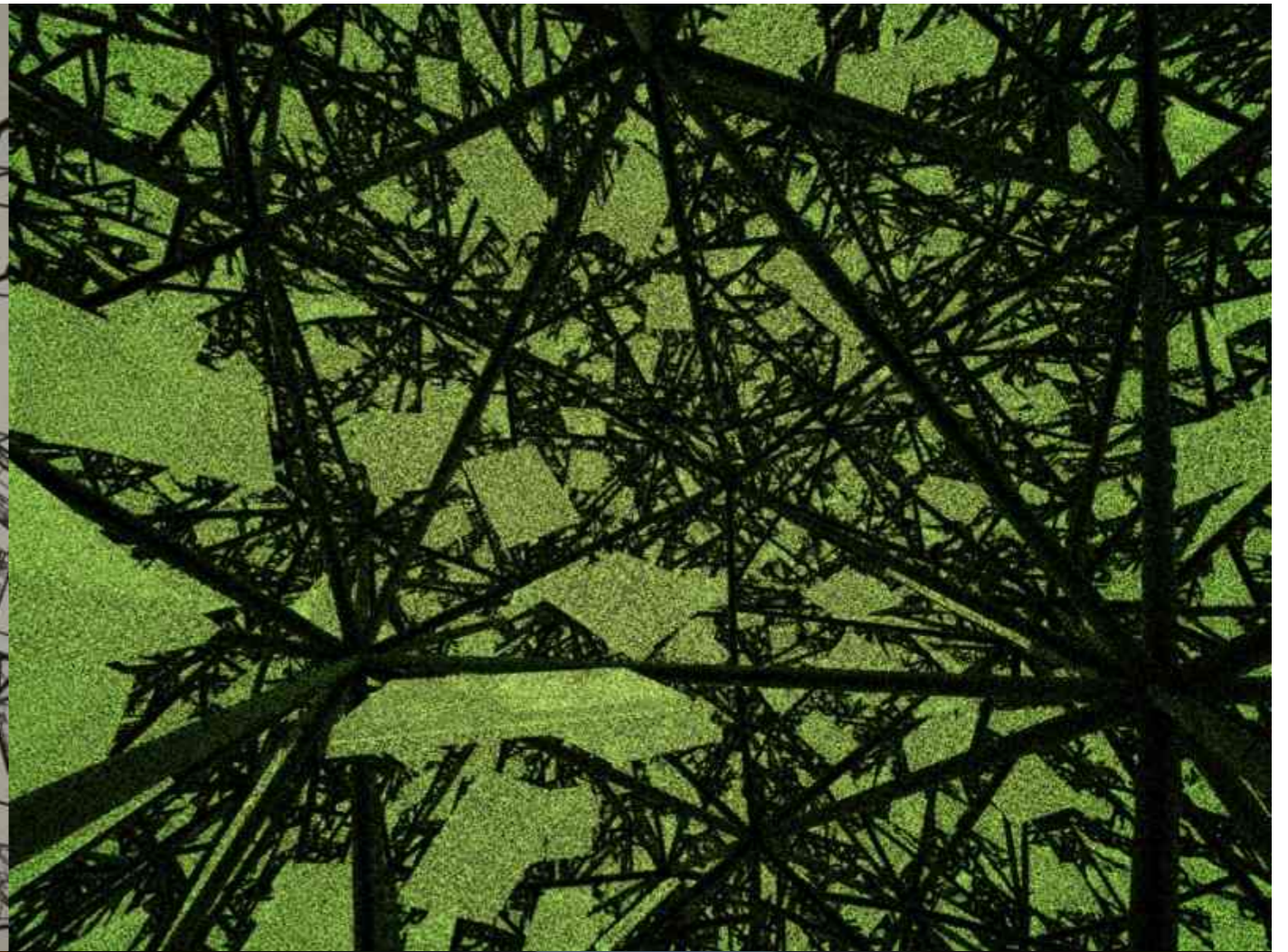
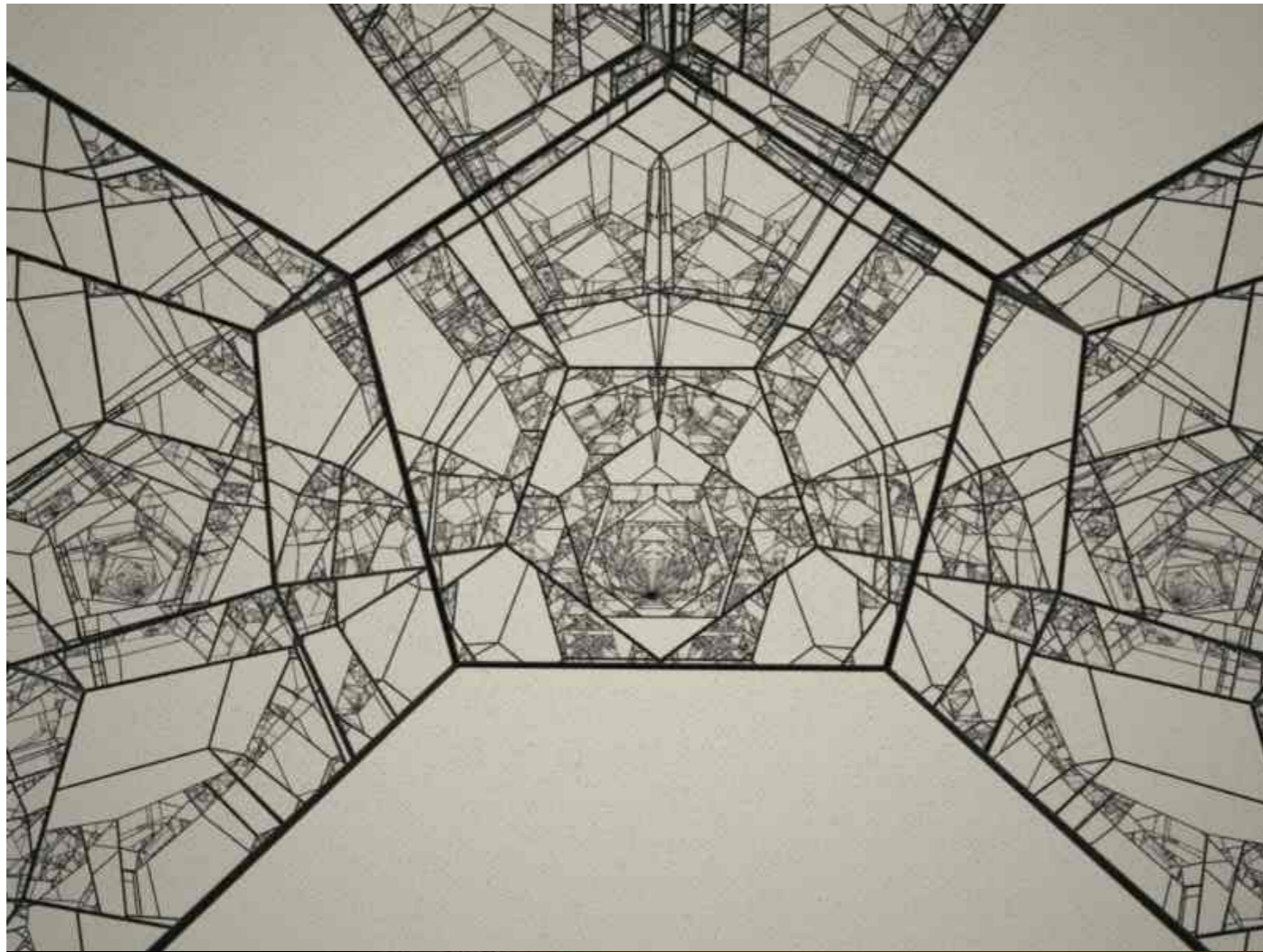

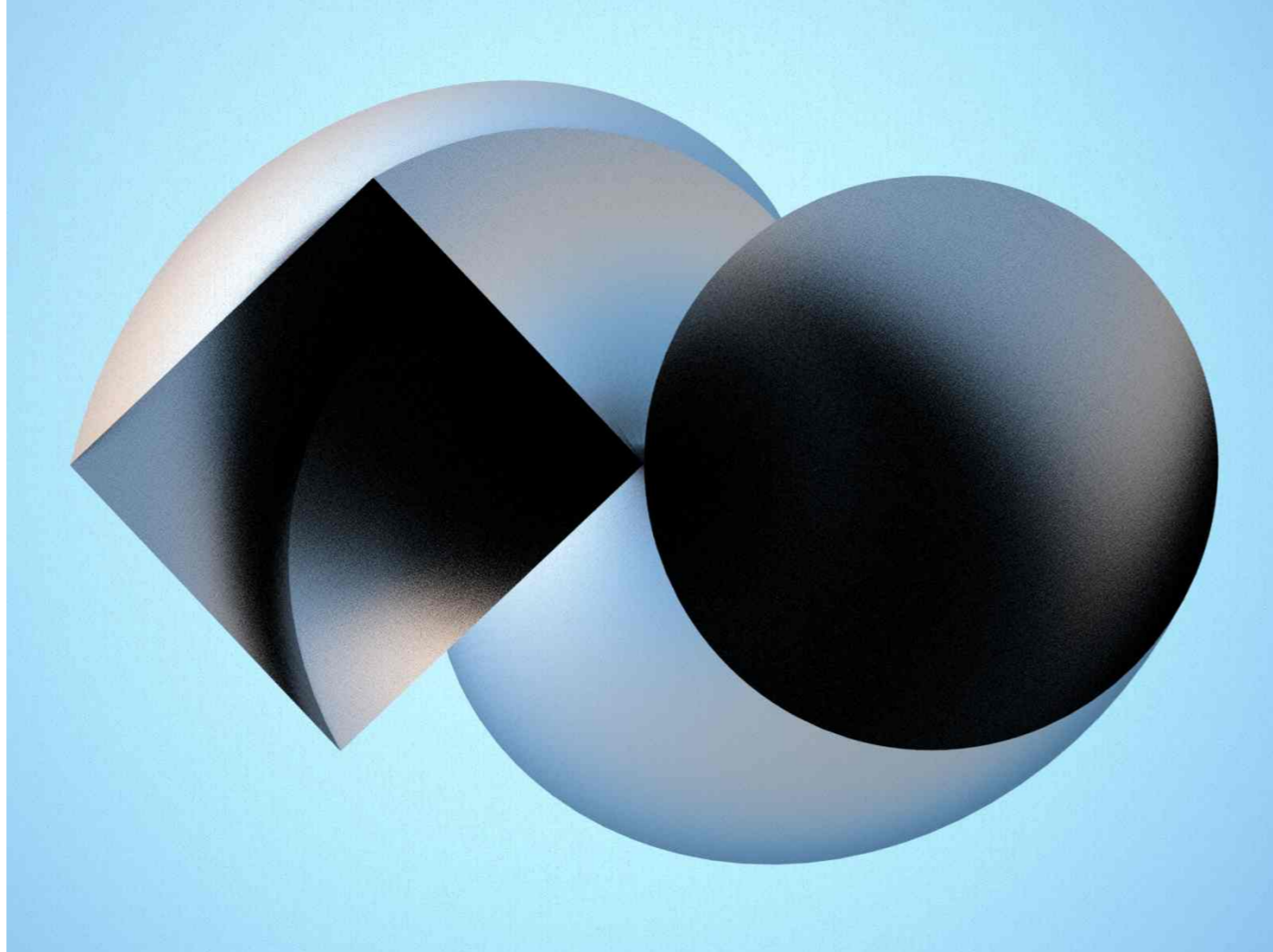
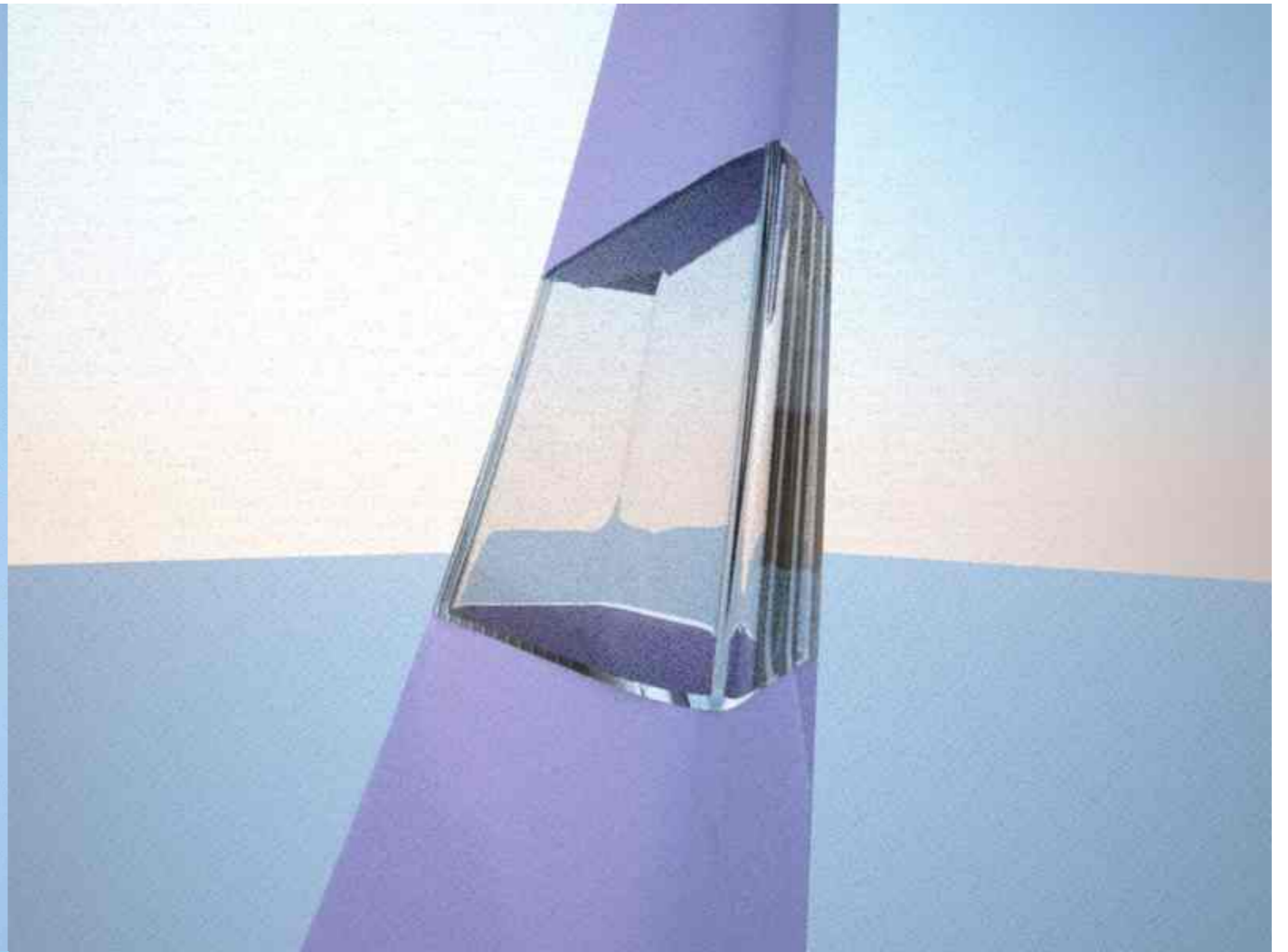
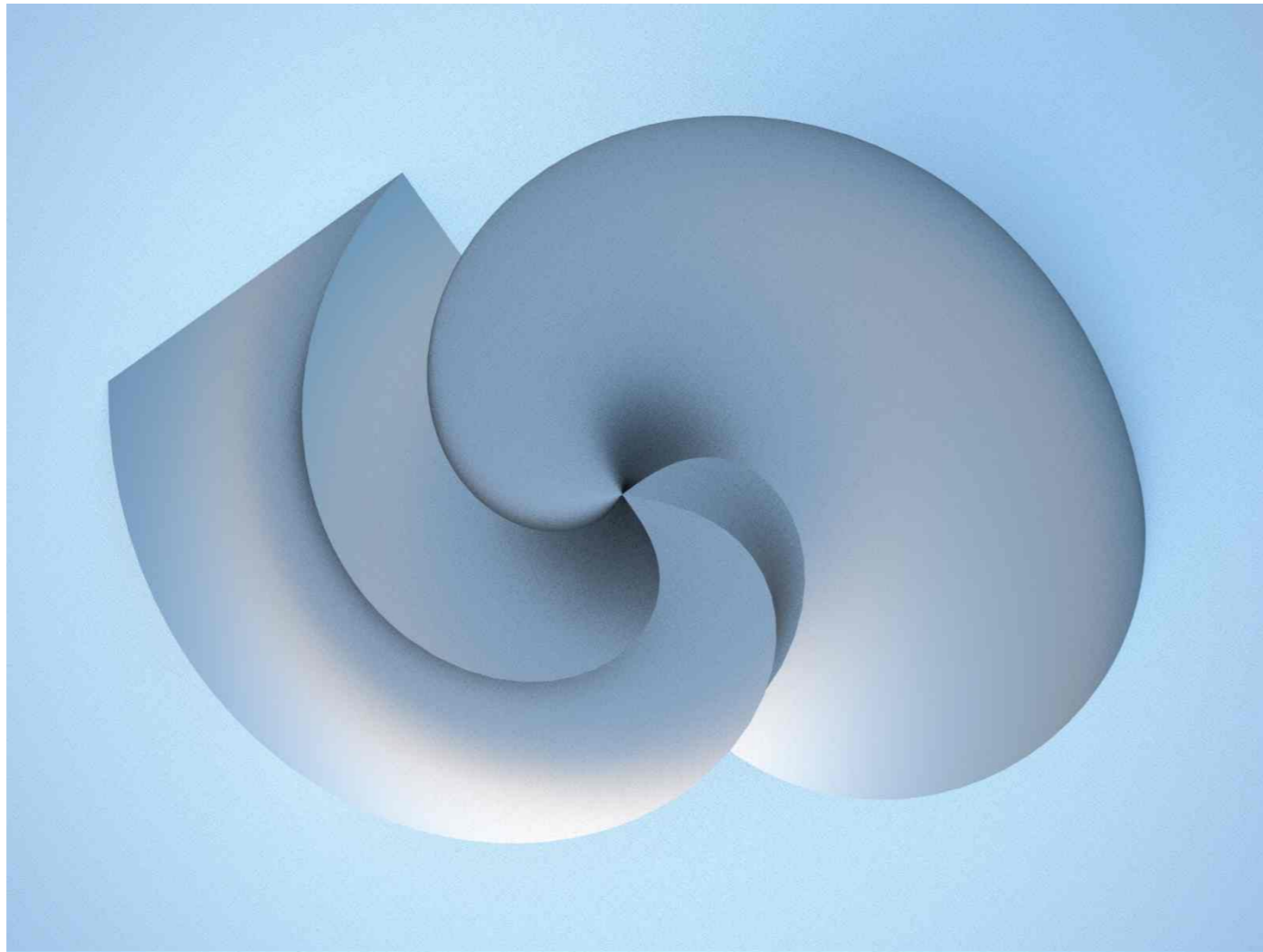

České vysoké učení technické v Praze, Fakulta architektury

ZADÁNÍ diplomové práce

Mgr. program navazující

jméno a příjmení: **Aleš Zahradka**

datum narození: 7.10.1986

akademický rok / semestr: **2011 – 2012 / LS**

ústav: **15119 ústav urbanismu**

vedoucí diplomové práce: **doc. Ing. arch. Jan Jehlík**

téma diplomové práce: **"Morfogeneze lokality Sacre Coeur na Smíchově"**

zadání diplomové práce:

1/ Tématem k řešení je regenerace území mezi parkem Sacré Coeur a Strahovským tunelem. Cílem diplomové práce je nalezení přiměřené formy využití a zástavby navazující na stávající strukturu Grafické ulice a oblasti Anděla, Plzeňské a Holečkovy ulice. Kromě toho je třeba se vypořádat s blízkostí velké dopravní zátěže a limitů dopravních staveb. Město zde bylo „přetrženo“ nadměrnými nároky dopravních staveb a v jeho důsledku došlo k nepřijatelnému oslabení urbánní struktury, jejíž nejdůležitějším atributem je prostorová kontinuita. Úkolem práce je nalézt základní formu a možnosti opětovného provázání městských i krajinných prostředí. Dvě tváře lokality, intimní a rušná, vytvářejí předpoklad pro nejednoznačné architektonické řešení a vyžadují poctivou inventarizaci vlivů a jejich pečlivé hierarchické uspořádání. Stejně tak je nezbytné nalézt a využít hodnotný potenciál místa, místa v dotyku se silným fenoménem Smíchova, současně také místa včleněného do krajinného masivu Strahovského vrchu. Práce proto odpoví na potenciál místa z hlediska jeho optimálního využití a prostorového uspořádání.

2/ Výsledkem práce bude dotvoření stávající urbánní struktury jako prvku integrujícího jak různé projevy zástavby, tak krajinné zázemí, tak technické stavby. S tím souvisí i limitní využití lokality z hlediska vlivů na obytné prostředí. Tyto limity budou reflektovány v zásadních principech proto, aby bylo lze nalézt optimální možnosti jak prostorového uspořádání, tak funkčního využití. Součástí zadání je proto i nalezení vhodného programu pro danou lokalitu i jednotlivé objekty. Proto bude projekt obsahovat jak metodu přístupu k takto obtížnému úkolu, tak základní koncept využití, přesné vyjádření prostorových vztahů, měřítko a proporce, vazeb na okolí a v neposlední řadě prověří pohyb pěších a komfort veřejného prostoru. Samotné objekty („urbánní masa“) budou navrženy v jejich elementárních tvarech s přesvědčivou strukturou a texturou vyjadřujícími budoucí atmosféru místa. Vnitřní prostory a dispozice budou navrženy v rovině základního ověření reálnosti, orientace a obslužnosti celé struktury (dopravní obslužnost, vertikální komunikace, základní využití, otevřenost/uzavřenost atp.). Z hlediska programu pro danou lokalitu je upřednostňováno využití odpovídající významu a poloze místa v rámci celého města i městské části. Stavební objekty, veřejné prostory a přímé vazby v rámci sousedství budou navrženy v rovnocenné informační intenzitě. Funkční skladba území, dopravní řešení a krajinařské řešení budou ilustrovány ve schemech.

Práce bude zpracována v těchto měřících:

- a) Širší vztahy 1:1000
- b) Řešené území 1:500
- c) Výseky - půdorysy, řezy, pohledy 1:200
- d) Detaily, schemata, vizualizace

Práce bude strukturována v těchto rovinách:

- a) Struktura oblasti, poloha místa
- b) Celkové urbanistické řešení
- c) Architektonické řešení jednotlivých objektů a veřejných prostorů

Práce bude mít tyto přílohy:

- a) Portfolio s průvodní zprávou (základní údaje, bilance, popis analýzy, konceptu a návrhu), všemi relevantními výkresy v příslušném zmenšení, fotodokumentací a případně ukázkou referenčních projektů
- b) Výkresy dle požadavků FA ČVUT (2xA0 nebo 4xA1)

3/ Součástí práce bude fyzický model v měřítku 1:500

Poznámka: měřítko výstupů mohou být po konzultaci výjimečně upravena, změna bude odůvodněna v závěrečné zprávě a bude potvrzena vedoucím práce

Datum a podpis studenta

Datum a podpis vedoucího DP

Datum a podpis děkana FA ČVUT

Zahradka
Jehlík
Janiš

**ČESKÉ VYSOKÉ UČENÍ TECHNICKÉ V PRAZE
FAKULTA ARCHITEKTURY**

AUTOR, DIPLOMANT: Aleš Zahrádka
AR 2011/2012, LS

NÁZEV DIPLOMOVÉ PRÁCE:

(ČJ) PLANETY NA SACRÉ COEUR - HLEDÁNÍ / PROŽÍVÁNÍ KOSMICKÝCH
ARCHETYPŮ/KVALIT V ARCHITEKTUŘE

(AJ) PLANETS AT SACRÉ COEUR - SEEKING / EXPERIENCING COSMOGENIC
ARCHETYPES / QUALITIES IN ARCHITECTURE

JAZYK PRÁCE:

Vedoucí práce: doc. Ing. arch. Jan Jehlík **Ústav:** 15119 ústavurbanismu

Oponent práce:

Klíčová slova
(česká): planety, astrologie, řecká mytologie, smíchov, archetypy

Anotace
(česká):

Ústředním tématem mé diplomové práce jsou archetypální kvality deseti planet, které znají esoterické nauky a které se dají nalézt ve všech rovinách naší reality. Pokoušel jsem se nalézt projevy těchto kvalit ve formě, prostoru a jeho zažívání člověkem. Druhým tématem je lokalita Sacré Coeur na Smíchově v Praze. Navrhuji soubor budov-prostorů pro kontemplaci. Každá budova je navržena v duchu jedné planetární kvality. Svým charakterem doplňují vedle se nacházející park Sacré Coeur a vyvažují obrovský ruch, hluk a shon tepající pár metrů dále pod kopcem. Je silným zážitkem být v "klidu na kopci" a dívat se "dolů na hemžení". Návrh tak podporuje onu zónu klidu. Svým měřítkem se stavba zařazuje do skupiny pražských dominant.

Anotace
(anglická):

Main theme of my thesis are archetypal qualities of ten planets - well known in esoteric - which you can find in all the levels in our Reality. I tried to find a manifestation of these principles in form, space and an experience of a human being. Second theme is a location Sacré Coeur in Prague. I propose a group of buildings-spaces meant for contemplation. Each building is designed in a spirit of one planet. They complement the Sacré Coeur park with it's character and they balance enormous rush and noise happening right next to the site. It is a strong experience to stay „in calm on the hill" and look „down on the rush". My design supports this calm zone. With it's scale the buildings become one of the Prague's urban dominant.

Prohlášení autora

Prohlašuji, že jsem předloženou diplomovou práci vypracoval spolu se svými přímými inspiračními zdroji, bez kterých by se mi nedostalo myšlenek a obrazů pro mou práci. Snažil jsem se příliš nepřijímat myšlenky již ve světě existující.

V Praze dne 17. května 2012

podpis autora-diplomanta

Tento dokument je nedílnou a povinnou součástí diplomové práce / portfolio a CD.

