

- NOVĚ NAVRŽENÝ OBJEKT
- ASFALTOVÁ PLOCHA
- BETONOVÁ PLOCHA
- HUTNĚNÁ ZEMINA SE ŠTĚRKEM
- POBYTOVÝ TRÁVNÍK
- MLATOVÁ CESTA
- MOBILIÁŘ
- BOČNÍ VSTUP DO KNIHOVNY
- BOČNÍ VSTUP DO PORADNY
- PÍTKO
- PŮVODNÍ STROM
- NAVRŽENÝ STROM
- S1** JAVOR MLÉČ „GLOBOSUM“  
ACER PLATANOIDES „GLOBOSUM“  
- strom s mříží, tvoří alej
- S2** JAVOR MLÉČ „GLOBOSUM“  
ACER PLATANOIDES „GLOBOSUM“  
- strom s mříží, tvoří alej
- S3** JAVOR MLÉČ „CRIMSON KING“  
ACER PLATANOIDES „CRIMSON KING“  
- kompozičně dominantní strom, s mříží
- S4** DUB LETNÍ  
QUERCUS ROBUR
- S5** LÍPA MALOLISTÁ  
TILIA CORDATA
- S6** BŘÍZA BĚLOKORÁ  
BETULA PENDULA
- S7** JASAN ZTEPILÝ  
FRAXINUS EXCELSIOR
- S8** JAVOR MLÉČ „GLOBOSUM“  
ACER PLATANOIDES „GLOBOSUM“
- S9** TRNOVNÍK AKÁT  
ROBINIA PSEUDOACACIA
- O** VEŘEJNÉ OSVĚTLENÍ
- M1** KRUHOVÁ LAVIČKA
- M2** LAVICE S ŽIDLEMI
- M3** ODPADKOVÝ KOŠ
- M4** PÍTKO

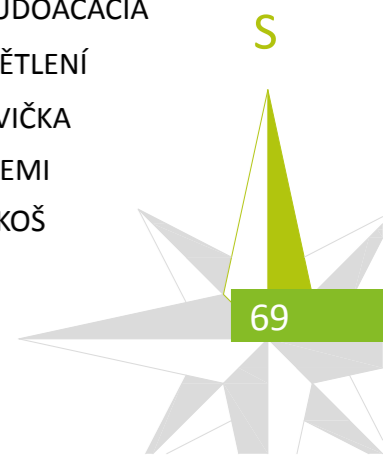

**BETONOVÁ PODLAHA 1:15**

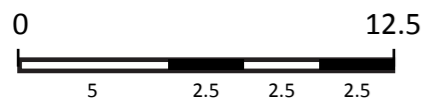
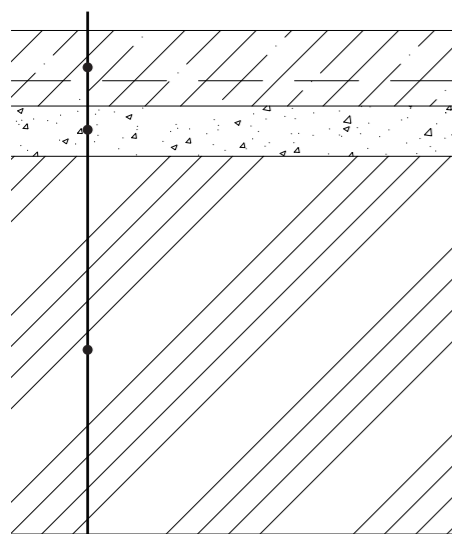

- VYMÝVANÝ BETON (150 mm)
- KARISÍŤ
- HUTNĚNÝ PODSYP (100 mm)
- ROSTLÝ TERÉN

**MLATOVÁ CESTA 1:15**

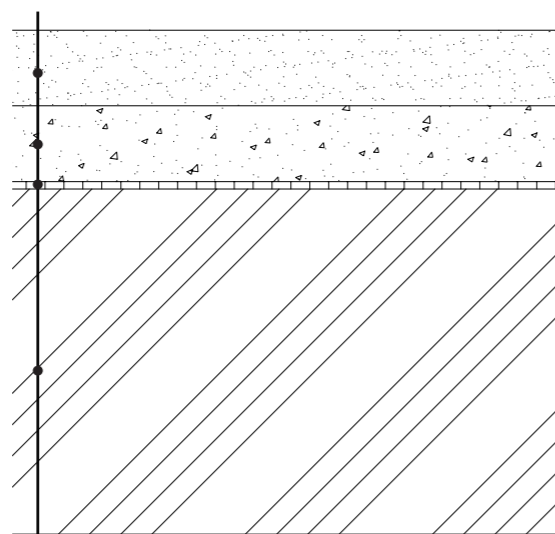

- SMĚS MZK (písková barva, frakce 4-8, 150 mm)
- HUTNĚNÝ ŠTĚRKOPÍSKOVÝ PODSYP (150 mm)
- GEOTEXTÍLIE
- ROSTLÝ TERÉN

**POBYTOVÝ TRÁVNÍK 1:15**

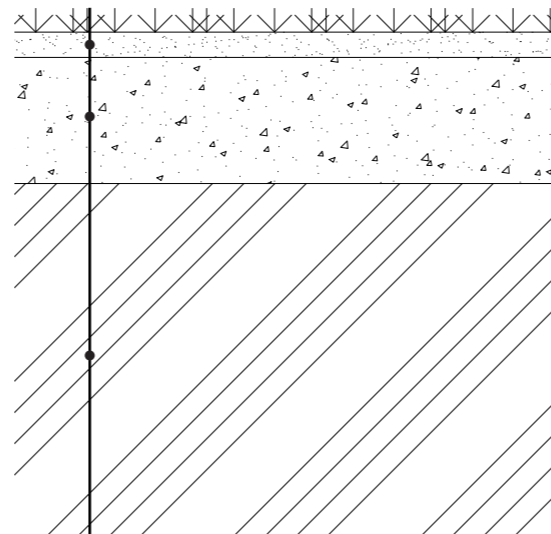

- TRAVNÍ DRN (50 mm)
- ORNICE (150 mm)
- ZHUTNĚNÁ A VYROVNANÁ PLÁŇ
- ROSTLÝ TERÉN

**O\_VEŘEJNÉ OSVĚTLENÍ**

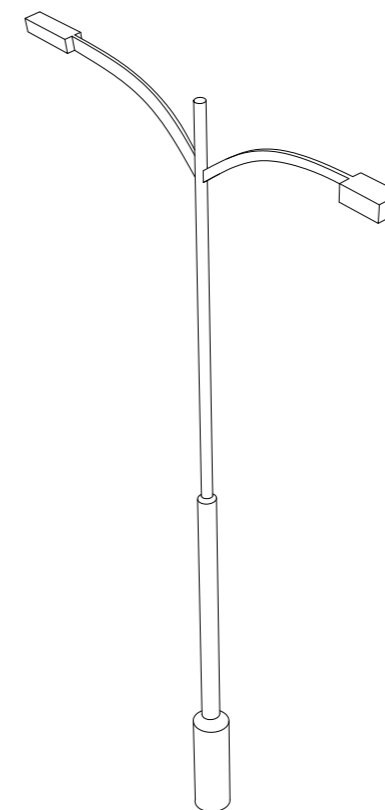

**M1\_KRUHOVÁ LAVIČKA  
mmcité LV530**

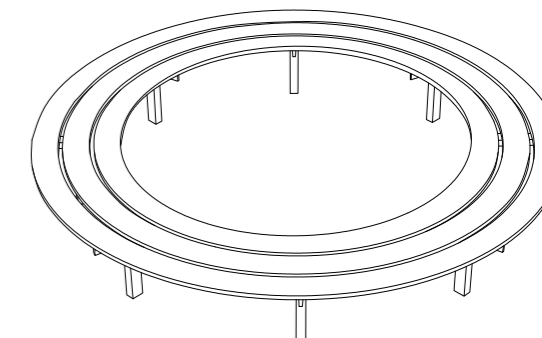

**M2\_STŮL S ŽIDLEMI  
stůl - mmcité LV910  
židle - mmcité LV157**

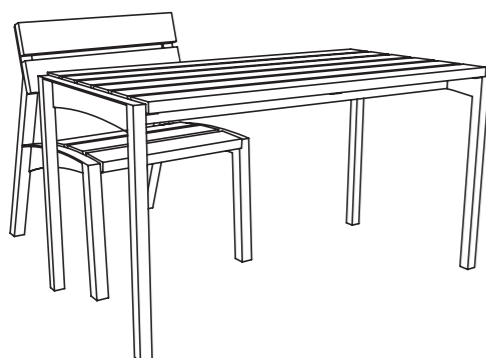

**M3\_ODPADKOVÝ KOŠ  
mmcité CR155**

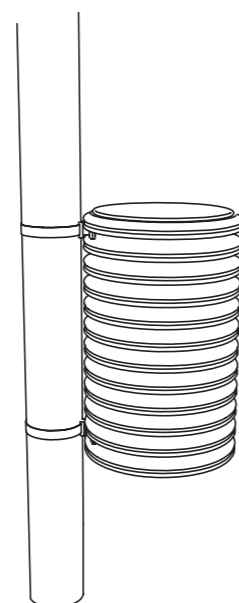

**M4\_PÍTKO  
mmcité HD410**

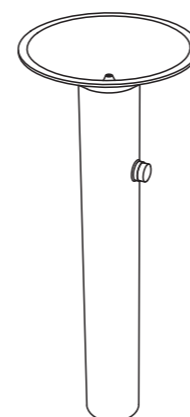

**S1\_PŮVODNÍ STROM S MŘÍŽÍ  
mmcité ART361**

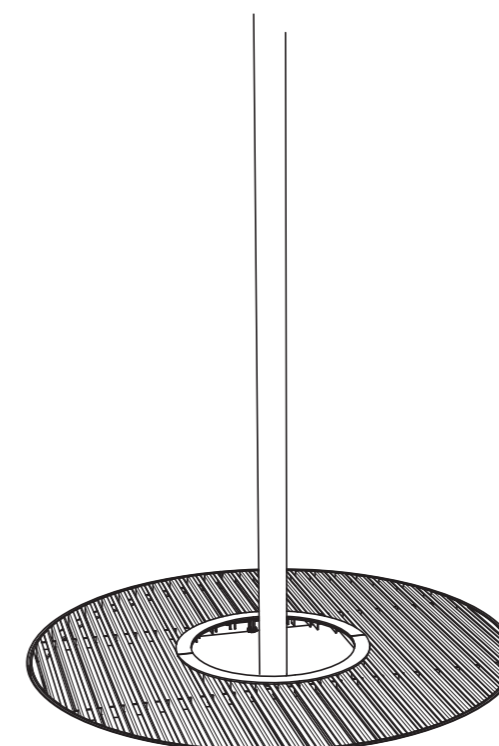

**S2\_NAVRŽENÝ STROM S MŘÍŽÍ  
mmcité ART360**

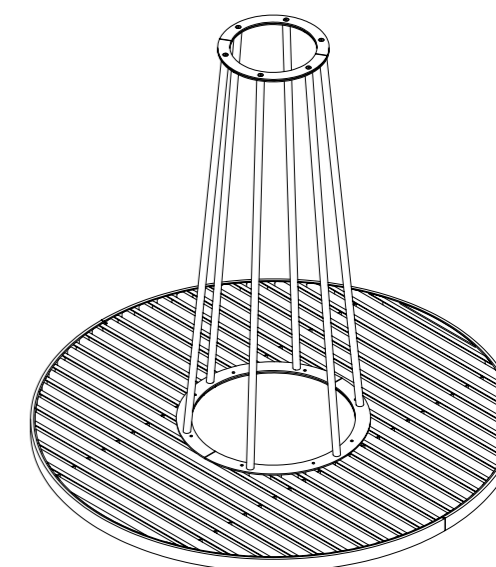



# D\_ZPEVNĚNÁ PLOCHA 1:200

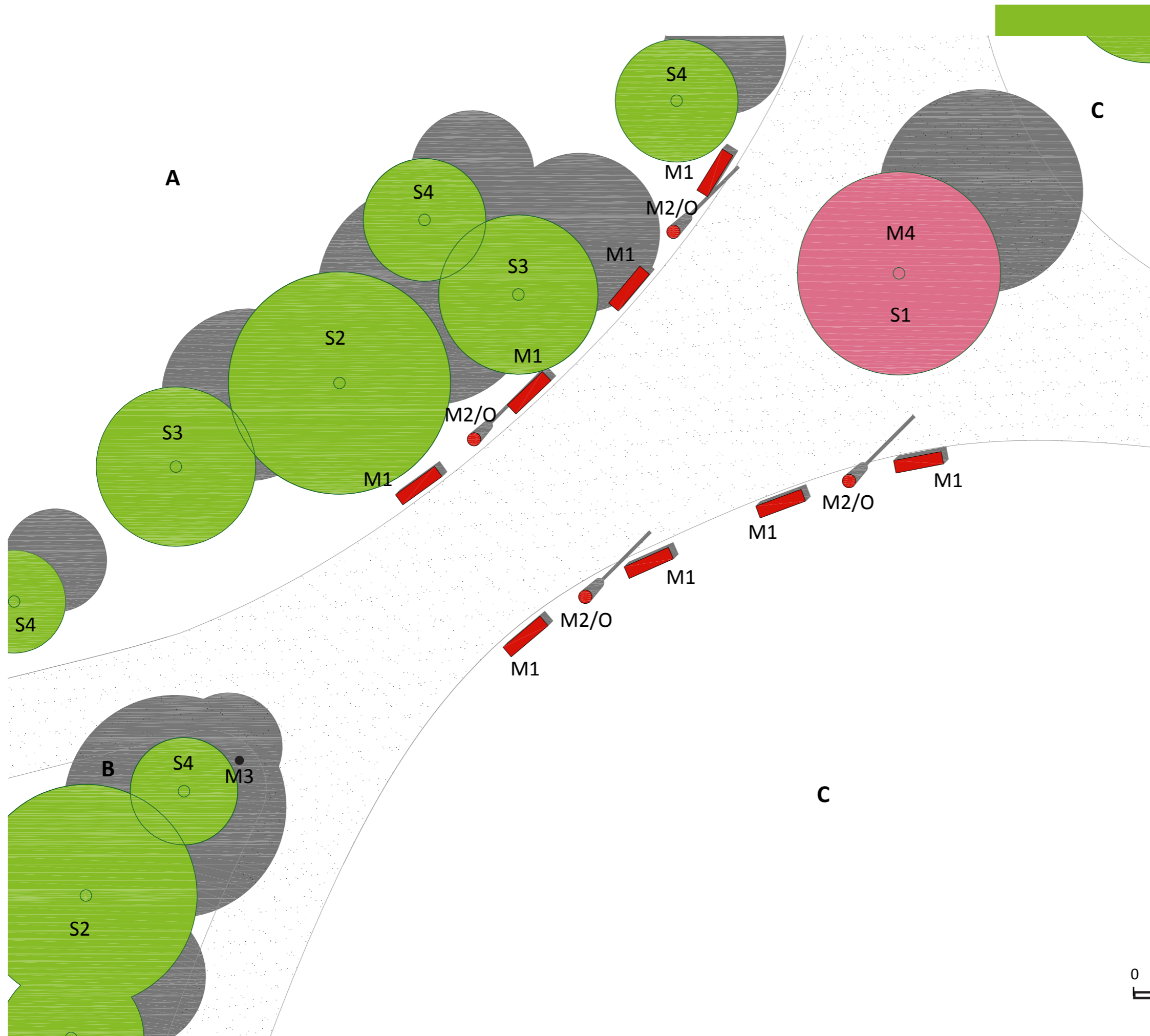

- MLATOVÁ CESTA
- A** POBYTOVÝ TRÁVNÍK
- B** TRÁVNÍK S LUČNÍMI KVĚTINAMI
- C** KVĚTNATÁ LOUKA
- MOBILIÁŘ
- PÍTKO
- NAVRŽENÝ STROM
- NAVRŽENÝ STROM
- S1** TŘEŠEŇ SARGENTOVA  
PRUNUS SARGENTII
- S2** LÍPA MALOLISTÁ  
TILIA CORDATA
- S3** JAVOR MLÉČ „CRIMSON KING“  
ACER PLATANOIDES „CRIMSON KING“
- S4** JAVOR KLEN „ERECTUM“  
ACER PSEUDOPLATANUS „ERECTUM“
- O** VEŘEJNÉ OSVĚTLENÍ
- M1** LAVIČKA
- M2** ODPADKOVÝ KOŠ
- M3** PÍTKO
- M4** MŘÍŽ U STROMU

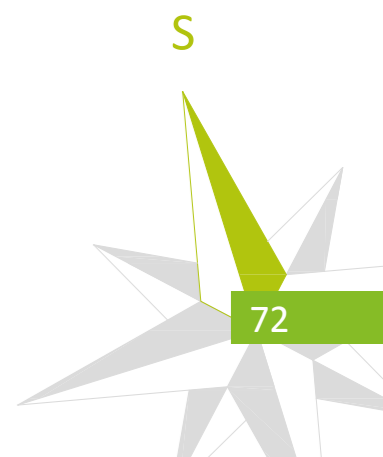
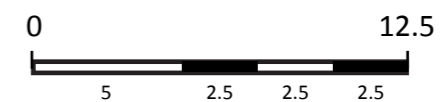

MLATOVÁ CESTA 1:15 \_P1

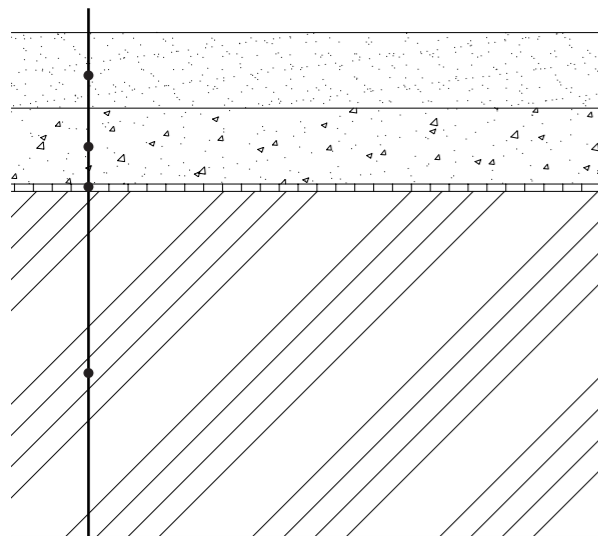

- SMĚS MZK (písková barva, frakce 4-8, 150 mm)
- HUTNĚNÝ ŠTĚRKOPÍSKOVÝ PODSYP (150 mm)
- GEOTEXTÍLIE
- ROSTLÝ TERÉN

M1\_LAVIČKA  
mmcité LV150

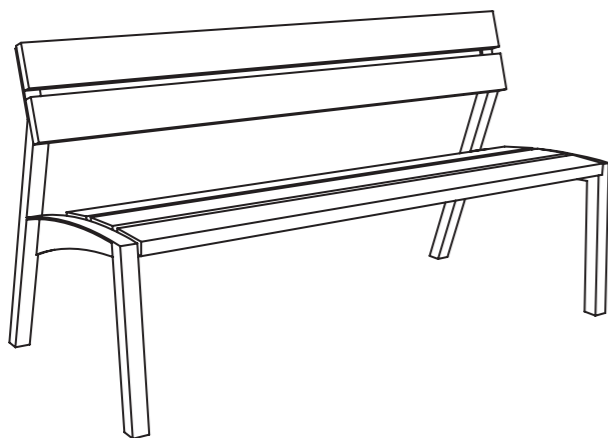

POBYTOVÝ TRÁVNÍK 1:15 \_P2

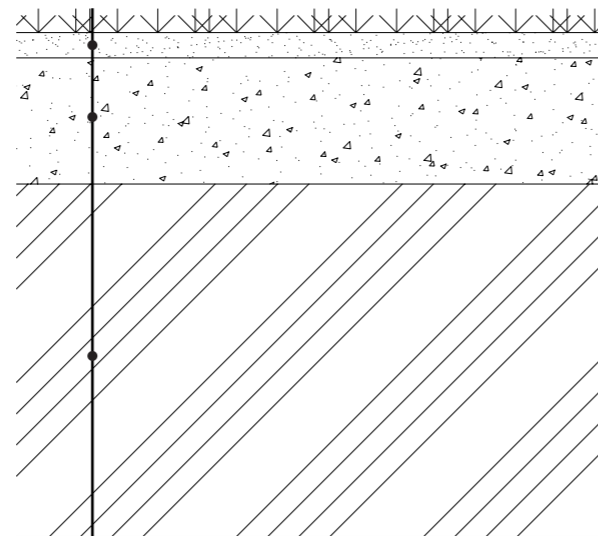

- TRAVNÍ DRN (50 mm)
- ORNICE (150 mm)
- ZHUTNĚNÁ A VYROVNANÁ PLÁŇ
- ROSTLÝ TERÉN

M2\_ODPADKOVÝ KOŠ  
mmcité CR155

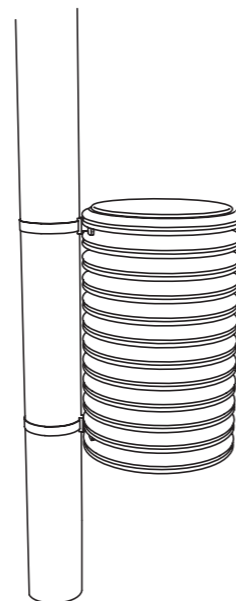

DETAIL PŘECHODU MEZI MLATOVOU CESTOU  
A TRÁVNÍKEM 1:15

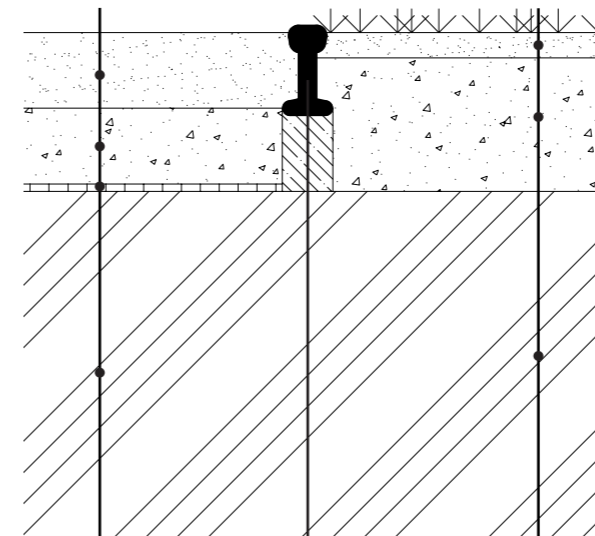

- P1
- OCELOVÝ OBRUBNÍK  
NA BETONOVÉM  
PODKLADKU
- P2

M3\_PÍTKO  
mmcité HD410

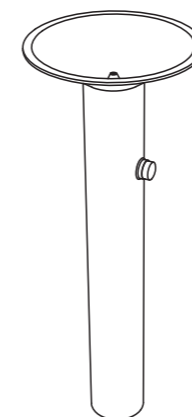

O\_VEŘNÉ OSVĚTLENÍ  
JEDNORAMENNÁ LAMPA

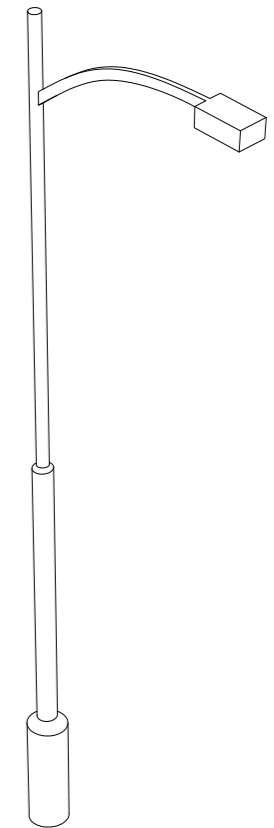

M4\_MŘÍŽ U STROMU  
mmcité ART361

