

POHŘBÍVÁNÍ

Diplomová práce byla zpracována v letním semestru 2014/2015 na základě předdiplomního projektu, který je přílohou tohoto projektu.

Vedoucí práce: Ing. arch. Boris Redčenkov
Odborný asistent: Ing. arch. Vítězslav Danda

Děkuji architektu Borisi Redčenkovi a architektu Vítězslavu Dandovi za odborné vedení diplomové práce.

letní semestr 2014_2015

České vysoké učení technické v Praze, Fakulta architektury

2/ ZADÁNÍ diplomové práce

Mgr. program navazující

Jméno a příjmení: Michaela Gregorová

datum narození: 17.7.1990

akademický rok / semestr: LS 2014/15

ústav: 15118 Ústav nauky o budovách

vedoucí diplomové práce: Ing. arch. Boris Redčenkov

téma diplomové práce: Hřbitov Cheb

přizpůsobení na DP

zadání diplomové práce:

1/ popis zadání projektu a očekávaného cíle řešení

Zadáním diplomové práce je návrh nového hřbitova a obřadní síně města Cheb v oblasti Špitálského vrchu. Projekt reaguje na nevyhovující polohu a špatný stav stávajícího hřbitova v Hradišti u Chebu, který se potýká s problémy jako je narušení pietní atmosféry a etické zacházení se zemřelými. Cílem je reagovat na vyvíjející se tendence v pohřebnictví, které vyplývají z vlastního průzkumu.

2/ součástí zadání bude jasně a konkrétně specifikovaný stavební program

Hlavní náplní projektu je návrh vhodného pietního místa pro ukládání lidských pozůstatků a zpopelněných lidských ostatků a návrh smuteční síně světského charakteru. Součástí návrhu bude studie umístění hřbitova, dispoziční řešení pohřebiště a kapacity hrobových zařízení.

3/ popis závěrečného výsledku, výstupy a měřítka zpracování

1) Návrh nového hřbitova - situace širších vztahů M 1:10 000, celková situace M 1:500/1:1000

- návrh hřbitova jako celku včetně zařízení, cest, zeleně, oplotení

2) Návrh obřadní síně - půdorysy, řezy, pohledy M 1:100/1:200, vizualizace

- Tisknuto ve vhodném měřítku

4/ seznam dalších dohodnutých částí projektu (model)

Portfolio

Poster

CD

Model

Datum a podpis studenta 2.3.2015

Michaela Gregorová

Datum a podpis vedoucího DP 2.3.2015

Boris Redčenkov

Datum a podpis děkana FA ČVUT

registrováno studijním oddělením dne

3.3.15

ČESKÉ VYSOKÉ UČENÍ TECHNICKÉ V PRAZE

FAKULTA ARCHITEKTURY

AUTOR, DIPLOMANT: Bc. Michaela Gregorová

AR 2014/2015, LS

NÁZEV DIPLOMOVÉ PRÁCE: POHŘBÍVÁNÍ V CHEBU

(ČJ)

(AJ) CEMETERY IN CHEB

JAZYK PRÁCE: ČESKÝ

Vedoucí práce: Ing. arch. Boris Redčenkov Ústav: 15118 Nauky o budovách

Oponent práce: Ing. arch. Prokop Tomášek

Klíčová slova
(česká):

POHŘBÍVÁNÍ, BEZOBĚDNÍ POKŘES, KREMAČE, CHEB

Anotace
(česká):

Projekt řeší otázku pohřbívání, loučení a vzpomínání obecně. Reaguje na současný vývoj společnosti - náboženství, stále se zvyšující počet kremací, problematiku narůstajícího počtu bezobřadních pohřbů, nevyzvednutých uren a nízkou návštěvnost hřbitovů. Zabývá se možnými modely pohřbívání a konkrétní řešení je alternativní formou.

Anotace
(anglická):

THE MAIN QUESTION OF THE PROJECT IS DYING A SAYING GOODBYE. IT DEALS WITH RELIGION, NUMBER OF CREMATION ETC. THE PROPOSAL IS A NEW WAY HOW TO SAY GOODBYE

Prohlášení autora

Prohlašuji, že jsem předloženou diplomovou práci vypracoval samostatně a že jsem uvedl veškeré použité informační zdroje v souladu s „Metodickým pokynem o etické přípravě vysokoškolských závěrečných prací.“

V Praze dne 29.5.2015

Gregorová M.
podpis autora-diplomanta

OBSAH

POHŘBÍVÁNÍ

ZADÁNÍ

ANALYTICKÁ ČÁST

INTERPRETACE

ARCHITEKTONICKÝ NÁVRH

ZADANÍ

Funerální architektura se stává tématem velmi aktuálním.

Je to důsledek chování a vývoje společnosti, která se za posledních padesát let, tedy od doby, kdy u nás vznikly architektonické typy smutečních síní a krematorií, diametrálně změnila. Je to reakce na změnu religiozity, na proměnu hodnot, myšlení i životního stylu. Je nástrojem, který může dnes odmítané a

Důvodem pro zpracování této studie byla potřeba zareagovat na současný stav pohřbívání ve městě Cheb. Srovnání současných požadavků ze strany společnosti se stávajícími možnostmi, přihlídnutí k vývojovým tendencím, reakce na současný stav a návrh odpovídajících modelů pro pohřbívání.

Pro projekt bylo nezbytné na problematiku pohřbívání pohlížet v širším kontextu. Prvotně zanalyzovat společnost a její chování z hlediska pohřbívání jako celek, zhodnotit současné možnosti pro rozloučení. Druhotně pohlédnout na konkrétní situaci v Chebu a definovat konkrétní varianty.

Na základě analytických podkladů získaných v průběhu práce vznikla varianta alternativního řešení, která výrazně ovlivnila původní zadání projektu.

Prezentovaný projekt řeší v první fázi otázku pohřbívání, loučení a vzpomínání obecně.

Reaguje na současný vývoj společnosti - náboženství, stále se zvyšující počet kremací, problematiku narůstajícího počtu bezobřadních pohřbů, nevyzvednutých uren a nízkou návštěvnost hřbitovů.

Na tomto základě vzniká myšlenka a koncept pro odlišný typ stavby.

Druhá fáze je architektonickým řešením.

Specifikuje místo pro stavbu na základě polohy vůči městu, morfologie terénu, zelených horizontů při pohledu z města, výhledů na město a historických i současných stezek. Odkazuje na zapomenutou historii.

Vzniká stavba definovaná funkčně a symbolicky, materiálově a krajinářsky.

Třetí fází je návrh a doplnění urbanistické struktury podporující dané místo.

S ohledem na územní plán je navržena nová struktura zástavby, doplněna struktura levé části břehu řeky Ohře, navrženy nové komunikace v návaznosti na dopravní koncepci města, pro navrženou stavbu jsou vyřešeny přístupové i příjezdové komunikace a parkovací plochy pro osobní i hromadnou dopravu.

Projekt je řešen v souladu s EN 15014 - Pohřebnictví, s ČSN 736110 - Projektování místních komunikací a vyhláškou č.389/2009Sb., o obecných a technických požadavcích zabezpečující bezbariérové užívání staveb. Norma ČSN 73 4301 - Obytné budovy.

ZÁMĚR

POHŘBÍVÁNÍ

ANALYTICKÁ ČÁST

CHOVÁNÍ SPOLEČNOSTI

ČESKÁ REPUBLIKA

CHEB

MÍSTA PRO POHŘBÍVÁNÍ

CHEB

HŘBITOV

SMUTEČNÍ SÍŇ

KREMATORIUM

HLEDÁNÍ NOVÉHO MÍSTA

POŽADAVKY

ANALÝZA VŮČI MĚSTU

ČESKÁ REPUBLIKA

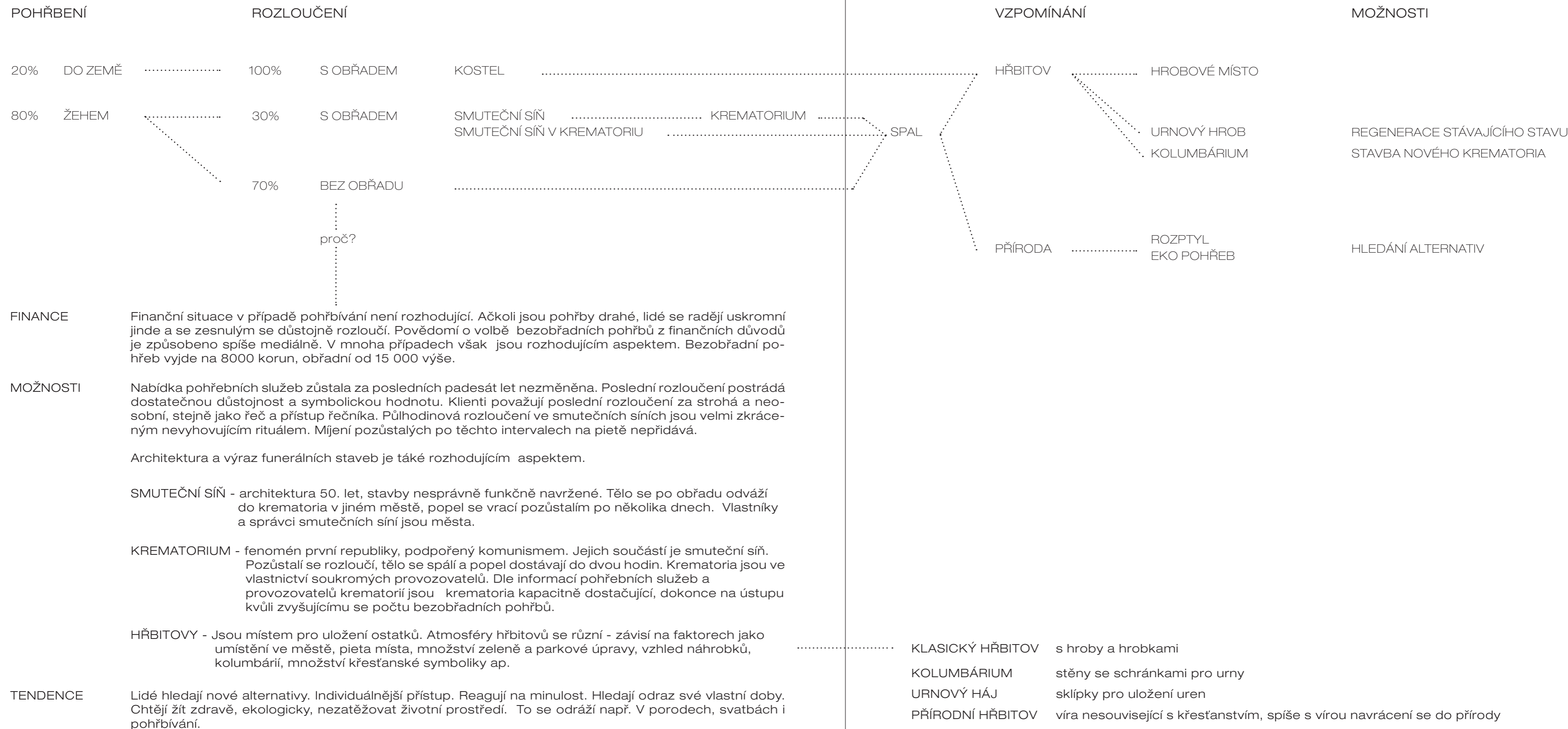

CHEB

POHŘBENÍ

34	DO ZEMĚ
356	ŽEHEM

ROZLOUČENÍ

34	S OBŘADEM	KOSTEL
138	S OBŘADEM	SMUTEČNÍ SÍŇ CHEB SMUTEČNÍ SÍŇ V KREMATORIU
218	BEZ OBŘADU	

Na Chebsku je extrémní počet bezobřadních pohřbů. Situace je způsobena náboženským vyznáním, vysokou nezaměstnaností, finanční situací obyvatel.

VZPOMÍNÁNÍ

34	HŘBITOV	34	HROBOVÉ MÍSTO
32	URNOVÝ HROB		
32	KOLUMBÁRIUM		
27	ROZPTYL		
17	MIMO HŘBITOV		
30	NEVYZVEDNUTO		

SPAL

DEMOGRAFICKÉ ÚDAJE OBYVATELSTVA

počet obyvatel		31 888
národnost	česká	31 108
	nevedeno	14 007
	vietnamská	1 730
	slovenská	1 196
	německá	498
	ukrajinská	246
religiozita	bez náboženské víry	19 413
	věřící hlásící se k církvi	3 611
	věřící nehlásící se k církvi	2 867
	nevedeno	23 845
preferance obřadu	Je mi to jedno	40,0%
	Sekulární obřad	26,7%
	Pohřeb bez obřadu	24,4%
	Církevní obřad	8,9 %



obec
Karlovarský kraj
96,37 km²

MÍSTA PRO POHŘBÍVÁNÍ
HŘBITOV A SMUTEČNÍ SÍŇ CHEB



- hřbitov se nachází uprostřed průmyslové zóny je vzdálený 2km od města. Špatně přístupný pěším nad úrovní hřbitovni zdi se nachází rychlostní komunikace několikrát byl vyhlášen zákaz pohřbívání kvůli hladině spodní vody kolumbária jsou nevzhledné betonové bloky

+ proběhla rekonstrukce hřbitova i kaple navýšení kapacity o 1500 hrobových míst vybudována NOV8 kanalizace, včetně drenážního systému

	kapacita
urnové hroby	1960
kolumbární schránky	1795
hrobová místa	1611

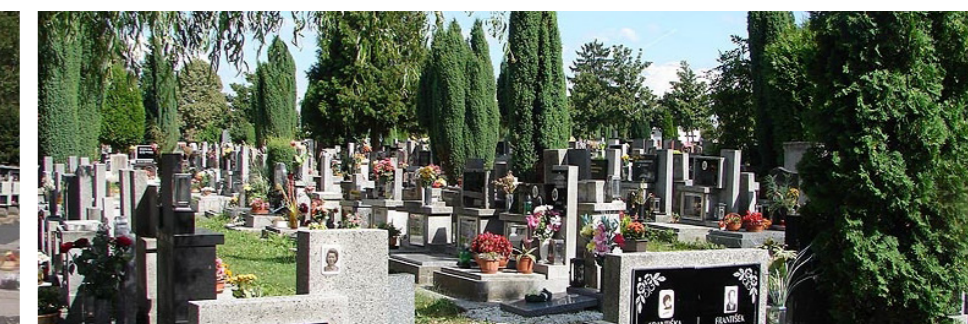

MÍSTA PRO POHŘBÍVÁNÍ KREMATORIUM KARLOVY VARY

Krematorium je jedním ze symbolů meziválečného Československa.

Se zhroutil rakousko-uherská monarchie dochází i k pádu neotřesitelného ritu pohřbívání do země, povolení kremace na našem území, je propagována jako nový, moderní a pokrokový způsob pohřbívání. Komunistům kremaci hojně podproroval a napomohl jejímu rozšíření u nás.

Vyjímečné stavby krematorií, které prezentují pokrokovost myšlení, si žádaly takovou architektonickou koncepci, jež by byla adekvátně inovativní vzhledem k reformnímu poslání nových objektů.

Na českém území jich vzniklo 27.

V současné době je pro spalování zemřelých v Chebu užíváno krematorium v Karlových Varech. Dle pohřební služby v Chebu je kapacitně dostačující, ne-li na ústupu. Faktorem je zvyšující se počet bezobřadních pohřbů.

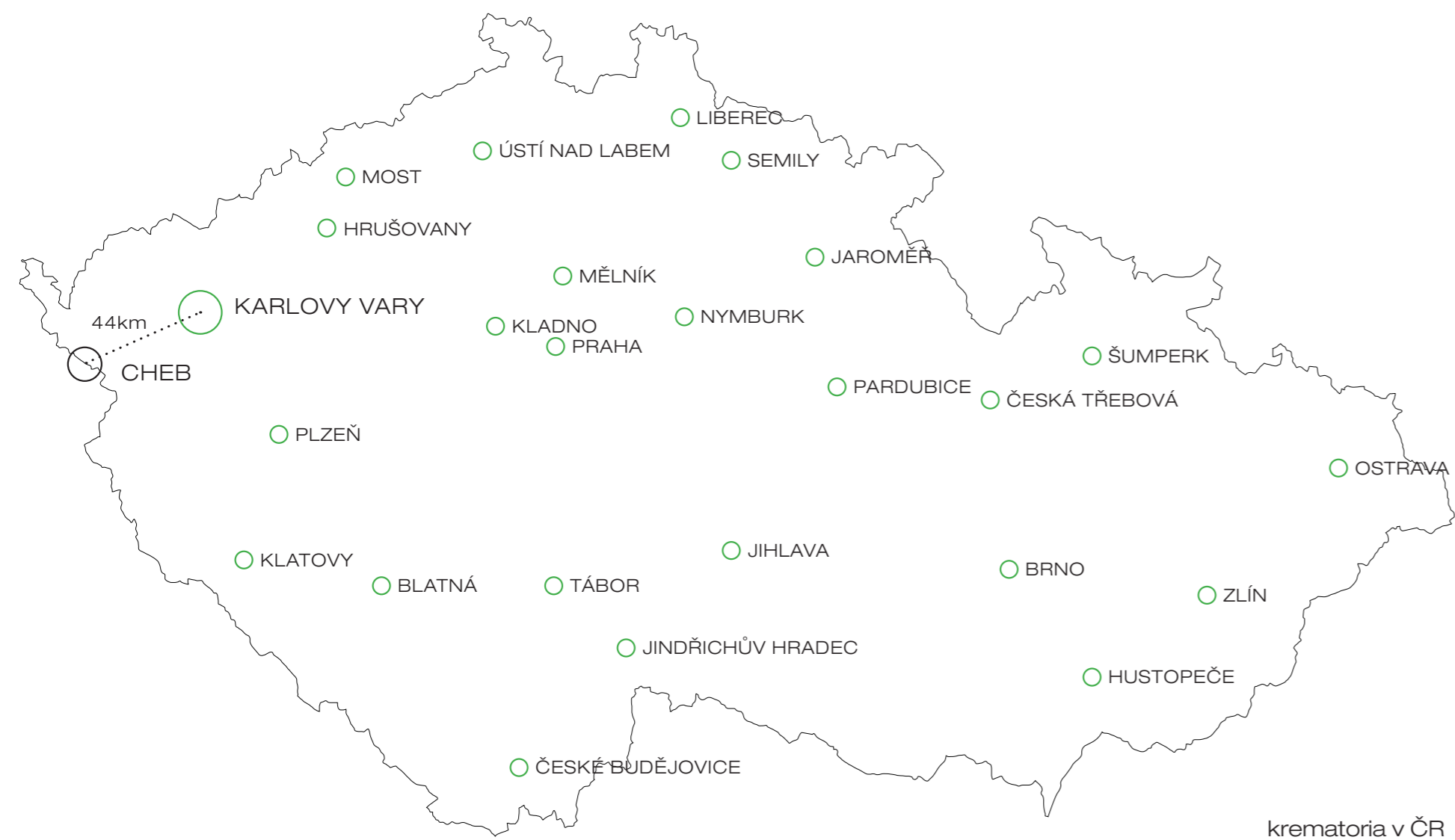

POHŘBÍVÁNÍ

INTERPRETACE

REGENERACE STÁVAJÍCÍHO HŘBITOVA A SMUTEČNÍ SÍNĚ

VARIANTA A

Chebský hřbitov i smuteční síň jsou v současné době kapacitně dostačující. Jeho umístění však ruší jakoukoli pietu - v jeho okolí jsou průmyslové haly a nad úrovní hřbitovní zdi byla na násypu vybudována rychlostní komunikace. Dostupnost z města je možná městskou hromadnou dopravou, komunikace pro pěší vede kolem železnice nebo po rychlostní komunikaci.

Volím možnost nového místa pro rozloučení.

NOVÉ MÍSTO

POŽADAVKY Pro splnění určených cílů projektu bylo hledáno místo s vazbou na město, lehce vzdálené, ne odlehlé. Viditelné, s pietou. Místo s atmosférou.

Bylo nám navrženo místo **Špitálského vrchu**, 1km vzdáleného od města. Kopec s výhledem na město i okolní krajinu, s klidem, pietou, se zapomenutou historií germánské mohyly. Se zelenými horizonty viditelnými z města.

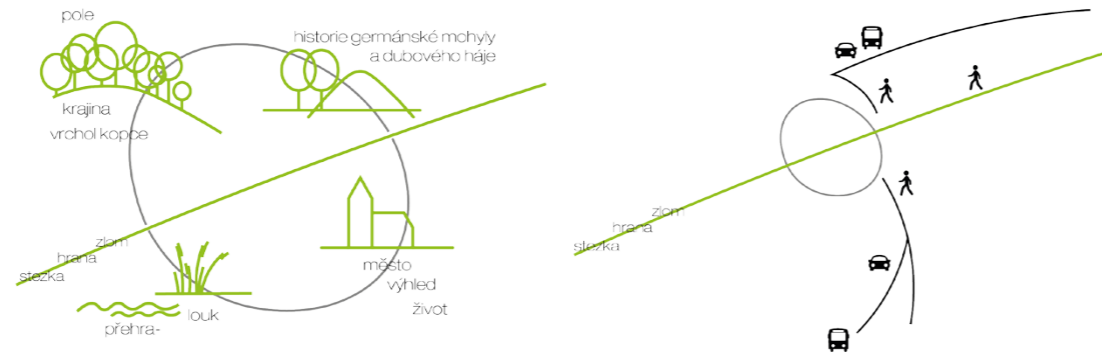

ANALÝZA VŮČI MĚSTU



KRAJINA VS MĚSTO

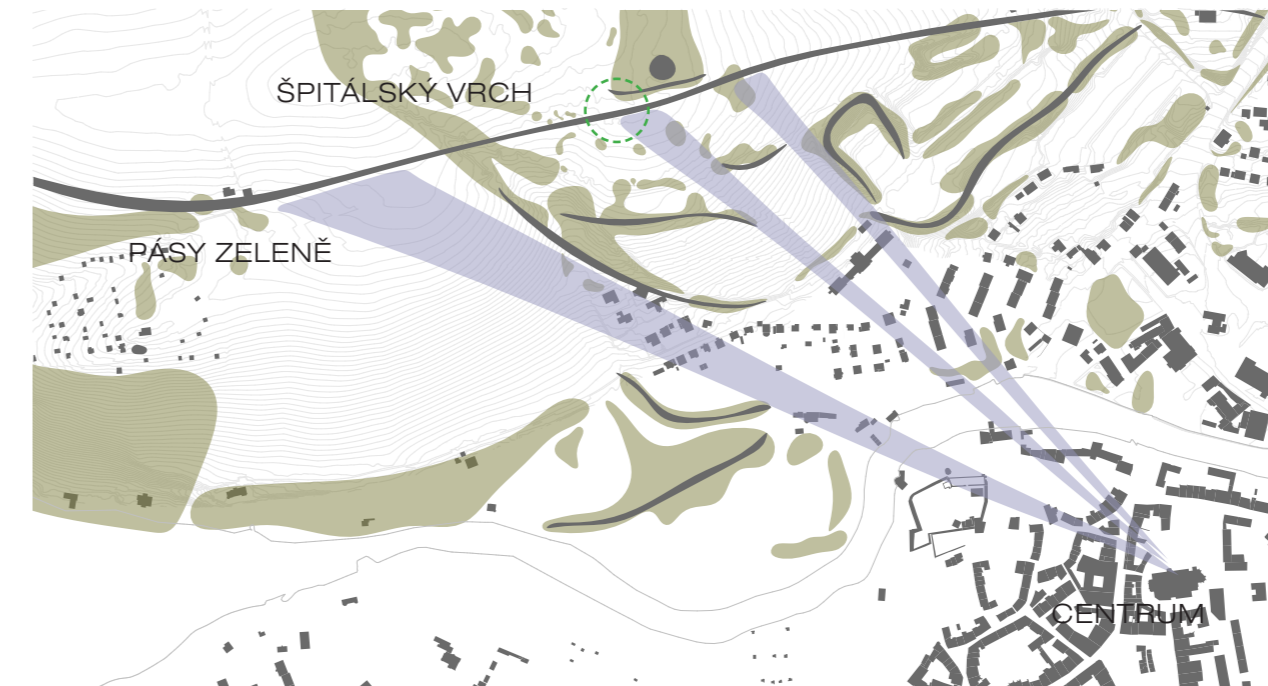

TERÉN, ZELENÉ HORIZONTY, VÝHLEDY

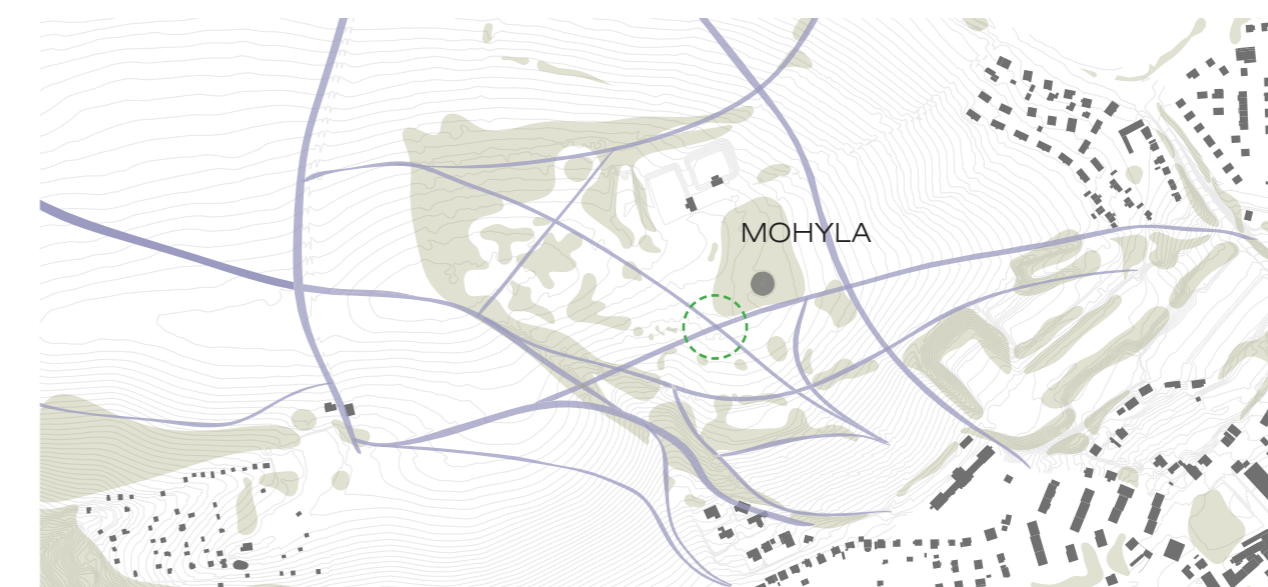

HISTORICKÉ STEZKY A POLOHA MOHYLY

MOHYLA

Je ruinami pomníku Friedricha Ludwiga Jahna, mylně prezentovaného jako patriota bojujícího za zájmy německé vlasti. Turnerské spolky se však s nacionální ideologií příliš neztotožňovaly.

Mohyla realizovaná mezi lety 1891-1913 byla spojená s množstvím komplikací. Výběh místa trval několik let. Původní umístění pomníku bylo plánováno na „jakémkoli místě posvěceném německým kultovním dávnověkem.“ Po dlouhodobém neúspěchu vybrat místo se požadavek změnil „kdekoli na území Habsburské monarchie“.

Chebsko bylo vybráno za účelem „ukázat rozpuštěnému češství, že tato marka byla, je i bude německá.“

Ačkoli byla mohyla umístěna na místě viditelném z chebského náměstí, po jejím odhalení se o ni nikdo nezajímal. Symbolem Chebu byl Špalíček a staré štítové domy. Mohyla zůstala nepochopená.

Vrcholek mohyly - zlaté orlice a kamenný památník byl zničen československou armádou v roce 1945. Germánská mohyla zůstala stát uprostřed německého lesa.

Mohyla dnes upadla v zapomnění společně s odsunem německého národa. Kolektivní povědomí o ní neexistuje. V chebské encyklopedii je uvedeno, že byl celý pomník vyhozen do vzduchu. Památka je nyní pohřbena. Nikdo nemá zájem vydat se na špitálský vrch, aby ji objevil a obeznámil se s její strategickou polohou.

Jak k místům v oblasti bývalých Sudet přistupuje dnešní společnost? Mají se zamlčovat? Nechat zchátrat? Mají mít nový obsah?

Nic z toho neznamená návaznost na agresivitu, již byla stavba poplatná. Může být podnětem k pochopení vlastní identity. Dějiny Němců žijících kdysi v pohraničí jsou dějinami země, v níž dnes žijeme my. Popíráním této historie v podstatě popíráme sami sebe.



STAVBA NOVÉHO KREMATORIA A HŘBITOVA

VARIANTA B

Cheb by si zasloužil vzhlednější hřbitov i reprezentativnější smuteční síň, lépe krematorium. Stále je část lidí loučících se obřadem nad rakví. Statistiky republiky i města Cheb z uplynulých let však vypovídají o převažujícím množství bezobřadních pohřbů a krematoria jsou na ústupu. Krematorium v Karlových Varech je kapacitně dostačující.

Místo vybrané pro projekt neshledávám pro jeho atmosféru a potenciál vhodné pro stavbu smuteční síně a krematoria. Pokouším se tedy hledat jiné alternativy, které by reagovaly a vypovídaly o dnešních tendencích pohřbívání a chování společnosti.

HLEDÁNÍ ALTERNATIV PRO DŮSTOJNÉ ROZLOUČENÍ A VZPOMÍNÁNÍ

VARIANTA C

S přihlédnutím ke všem výše uvedeným podkladům navrhuji místo, které slouží k důstojnému rozloučení, manipulaci s popelem i vzpomínání. Které má charakter přírodní a parkový, primárně nepřipomíná smrt a nevyvolává úzkost.

POHŘBÍVÁNÍ

ARCHITEKTONICKÝ NÁVRH

KONCEPT

PROBLEMATIKA

MYŠLENKA

NÁVRH

VÝKRESOVÁ ČÁST

ŠIRŠÍ VZTAHY

PŮDORYS

ŘEZY

POHLEDY

DETAILY

ŠIRŠÍ VZTAHY

OBRAZOVÁ ČÁST

VIZUALIZACE

KONCEPT

PROBLEMATIKA Pohřeb žehem v České republice převažuje až 80 % nad uložením ostatků zemřelého do země. Tyto údaje patří ve světě procentuálně mezi nejvyšší. Data ukazují, že drtivá většina pozůstalých se často spokojí s kremací bez rozloučení a bez smutečního obřadu.

Častým důvodem pohřbu bez obřadu je tabuizace a vytěsnění smrti z našich životů, finanční situace pozůstalých, nespokojenost s možnostmi rozloučení a v neposlední radě stav a podoba míst určených k poslednímu rozloučení.

Právě tyto důvody se dnes stávají stěžejními pro hledání osobitějšího přístupu a nových alternativ v pohřbívání. Lidé hledají odkaz své vlastní doby.

Možností, jak s popelem v případě kremace naložit, se nabízí několik. Nejčastější možností je rozptyl nebo uložení do urnového hrobu či kolumbária. Novinkou je pak také projekt ekologických uren pokládáných ke kořenům stromů. Zastánci této formy věří v opětovné splnutí mrtvého s přírodou.

Podle dostupných údajů pohřebních služeb je ale v případě kremace stále větším problémem počet nevyzvednutých uren. Také převažující ateismus a pro dnešní generaci už ne příliš jasná křesťanská symbolika způsobují, že opuštěné hřbitovy zarůstají zelení.

Vše je jen otázkou náboženství, výpovědi společnosti. Ačkoliv jsme z velké části nevěřící společnost, stále máme hodnoty jako jsou rodina, přátelství, láska a úcta - i k zemřelým.

Pokud tedy bude architektura a atmosféra místa odpovídat současným předpokladům a požadavkům společnosti, může být místo pohřbívání i nástrojem důstojného rozloučení, vzpomínání a uchování vzpomínek.

MYŠLENKA

V krajině nad městem, v blízkosti zapomenuté germánské mohyly, navrhují vzdušnou, lehkou stavbu - pietní místo. Důstojný prostor k rozloučení i vzpomínání, k zastavení, pohledu do krajiny či na město. Místo, které primárně nepřipomíná smrt, ale spíše park, ve kterém se manipuluje pouze s popelem. Místo, kde může být popel rozprášen či uložen, které je alternativou i pro ty, pro které obřad znamená setkání blízkých, sklopení hlavy, zamyšlení se - třeba i beze slov.

Pietní místo je umístěno na Špitálském Vrchu - v klidné, asi kilometr vzdálené krajině od centra města.

NÁVRH

Návrh pracuje s charakterem prostředí. Hluběji krajinu definuje a konkretizuje, přidává na atraktivnosti a upozorňuje na zapomenutou historii. Umístění a orientace stavby je ovlivněna polohou přístupových stezek, morfologií terénu, výhledovými horizonty a návazností na mohyly. Velikost místa je navržena s ohledem na strávený čas.

Pěší stezka vedoucí z města k pietnímu místu nechává rušný život za zády. Člověk stoupá do klidné krajiny, vnímá zátěž a napětí. Zanechává ostatky, loučí se a vrací k živému městu. Tento proces koresponduje s fázemi truchlení - přijetí ztráty, prožití zármutku a zadaptování se v reálném světě.

Historická stezka na horizontu kopce je předělem, hranou a zlomem. Mezi městem a krajinou, lehkostí a těžkostí, vzduchem a půdou, světlem a stínem, rozprášením a uložením.

Stezka tvoří i předěl konstrukce. Jsou na ní nástupní plochy konstrukce, která využívá terén - stoupá a je vyhlídkou, klesá a vytváří prostor pro kolumbária.

Charakter lehké části před horizontem je podpořen strukturově i materiálově - svisle kotvené kovové pruty jsou nosnou konstrukcí rampy a zároveň strukturou vytvářející prostupnou, pohledově kompaktní hmotu. Pruty jsou kovové, kónického tvaru, pružné ve větru. Subtilní betonová rampa má nejvyšší bod a nejširší průřez v místě výhledu na město.

Těžká část za horizontem je definovaná průřezem v terénu. Rampa se s narůstající hloubkou rozšiřuje. Je lemována kolumbárními schránkami obloženými kamenem.

Košaté koruny českých lip srdčitých korespondují s těžkostí korun germánských dubů. Vytváří atmosféru pro uložení ostatků pod hrubě opracované kameny umístěné v nízké trávě mezi stromy.

Rozptyl a vsyp popela je navržen v lehké části konstrukce, kolem rampy, mezi pruty. Pro svou světlost, štíhlost a prostupnost koruny je navržena bříza bělokorá. Roste ve vyšší trávě, kde je navržena struktura cest vytvářející variabilitu pro výběr místa rozptylu. Jejich výška koresponduje s výškou rampy. Člověk pak prochází mezi korunami stromů.

V části orientované na město je pohledová louka.

Veškerá přírodní struktura nezůstává pouze uvnitř, prorůstá do okolní krajiny.

Celek je památkem, tvar symbolem, cesta vzpomínkou.

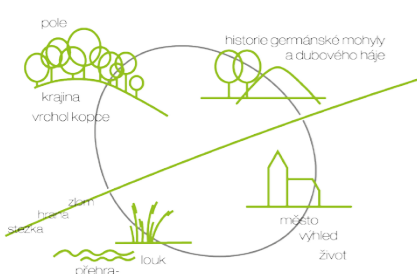

CHARAKTER ÚZEMÍ

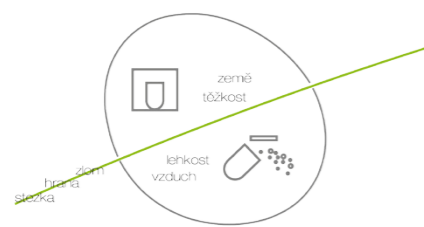

DRUH POHŘBÍVÁNÍ

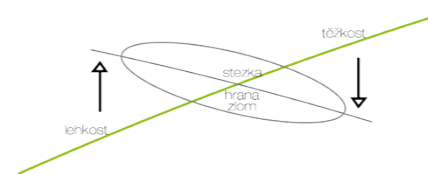

HMOTA

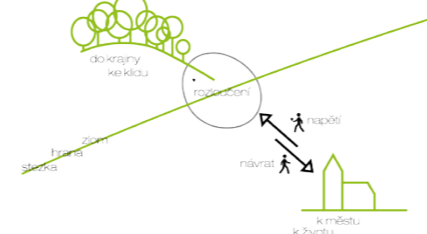

VZOREC TRUCHLENÍ

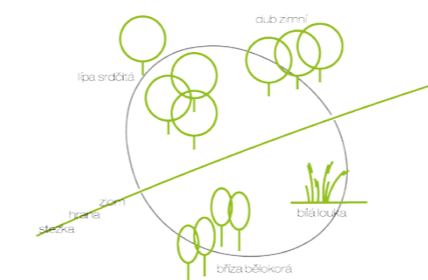

ZELEŇ

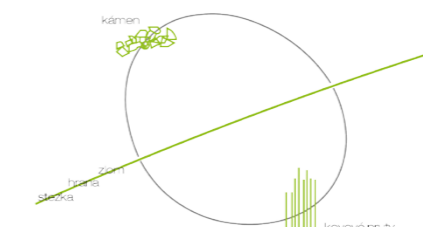

MATERIÁLY

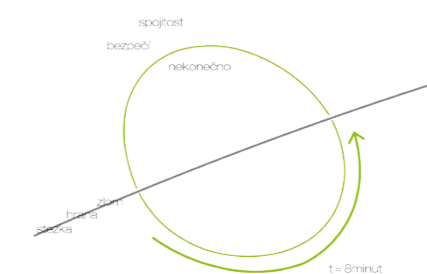

ČAS

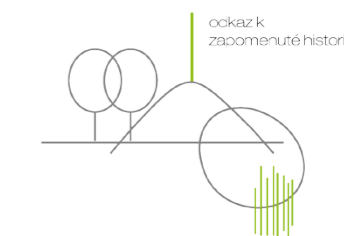

OŽIVENÍ HISTORIE

NÁVRH ŠIRŠÍCH VZTAHŮ

V návaznosti na centrum města jsou navrženy nové komunikace, zvláště mosty, které napomůžou plynulosti dopravy. Ovlivní také přístup z centra města ke Špitálskému Vrchu. Je doplněn prstenec zeleně v centru města, chybějící zástavba doplněna o vhodné funkce.

Zástavba rodinných domů plánovaná dle územního plánu na Špitálském vrchu je navržena tak, aby kolem místa pro rozloučení a vzpomínání zůstalo zachováno klidné pásmo, které nenaruší pietu.

V zástavbě rodinných domů je navržena síť zeleně, která navazuje na výhledové zelené horizonty a nechává tak kopec součástí krajiny.

V blízkosti pietního místa je navržena zastávka MHD a parkoviště pro 30 automobilů.

Do těsné blízkosti objektu se dostanou pouze pěší.



NOVĚ NAVRŽENO
STÁVAJÍCÍ STAV

VÝKRESOVÁ ČÁST
PŮDORYS

..... VRCHOV ŠPITALSKÉHO VRCHU

STAVAJÍCÍ ZELEŇ

ZAPOMENUTÁ GERMÁNSKÁ MOHYLA.....
PRUT UMÍSTĚNÝ NA VRCHOL MOHYLY.....

PARKING
50 míst

KOLUMBÁRNÍ SCHRÁNKY
TAVENÝ ŮEDIČ

SEČENO 1xTYDNEN

PARKOVÁ SMĚS DO STÍNU

LÍPA SRDČITÁ

ZÁZEMÍ
TECHNICKÁ MÍSTNOST

SPRÁVCE
WC ŽENY

WC INVALIDÉ
WC MUŽI

PŘÍVOD VODY

HISTORICKÁ STEZKA

RAMPA 1:16

VSYP

ZELENÝ CHODNÍČEK
SEČENO 1xMĚSÍC

LAVICE V TERÉNÍM ZLOMU

MATEŘIDOUŠKA

BŘÍZA BĚLOKORÁ

ROZPTYL

LOUKA, ZELENÝ CHODNÍČEK
SEČENO 1xTYDEN

515

510

..... STAVAJÍCÍ DUBOVÝ LES
SACHOVNICOVÝ RASTR

..... ZELENÝ HORIZONT VIDITELNÝ Z MĚSTA

..... URNOVÉ HROBY

..... EKO URNY 2m OD KORUNY STROMU
NÁHROBKY Z HRUBÉHO KAMENE

..... MLATOVÁ CESTA

..... POHLEDOVÁ BÍLÁ LOUKA

..... KOVOVÉ KÓNICKÉ PRUTY

..... ŽB RAMPA

..... PĚŠÍ STEZKA Z MĚSTA

ŘEZY



0

10

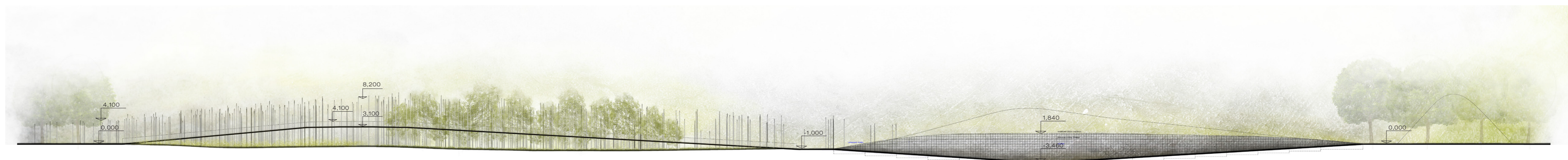

MATEŘÍDOUŠKA

PODPOROU DOMÁCÍCH BIOTOPŮ SE ZAMEZÍ RŮSTU PLEVELE A KOPŘIV. JE NAVRŽENA MEZI PRUTY.



BÍLÁ LOUKA

VÝBĚR KVĚTIN LADĚNÝ PODLE BÍLÉ BARVY KVĚTŮ PŮSOBÍ ČISTÝM VZDUŠNÝM DOJMEM.

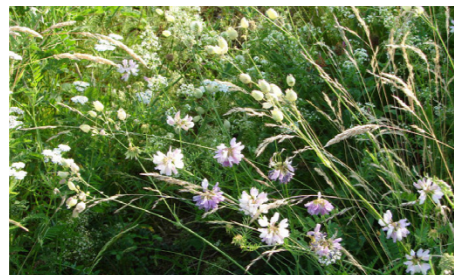

BŘÍZA BĚLORÁ

SVĚTLÝ KMEN A PROSTUPNÁ KORUNA NAVOZUJÍ LEHKOU ATMOSFÉRU, KORESPONDUJÍ S PRUTY.

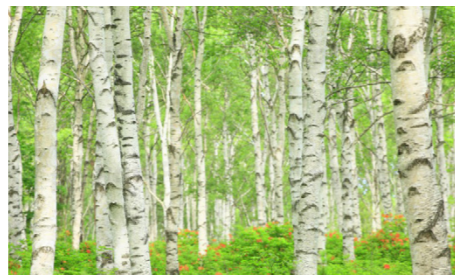

LOUKA ZELENÝ CHODNÍČEK

MŮŽE BÝT I LOUKOU I CHODNÍČKEM, ZÁLEŽÍ NA SEKÁNÍ. JE NAVRŽEN MEZI BŘÍZAMI.



LÍPA SRDČITÁ

PRO SVOU NEPROSTUPNOU A TĚŽKOU KORUNU JE SAZENA V ČÁSTI URNOVÝCH HROBŮ.



PARKOVÁ SMĚS DO STÍNU

NAVRŽENO V ČÁSTI URNOVÝCH HROBŮ VE STÍNU LIP A DUBŮ, KDE JSOU ZHORŠENÉ SVĚTELNÉ POMĚRY.



DUB

TŘI STROMY ZE STOLETÉHO DUBOVÉHO HÁJE JSOU SOUČÁSTÍ OBJEKTU.



GERMÁNSKÁ MOHYLA

NA JEJÍ VRCHOL JE UMÍSTĚN JEDEN PRUT, ABY NENUCENĚ PŘIPOMENUL ZAPOMENUTÝ OBJEKT.



ŘEZ

B-B'

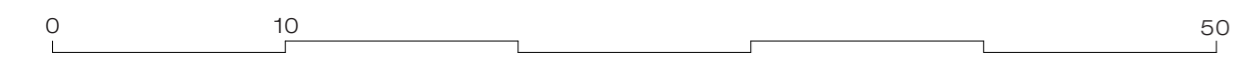

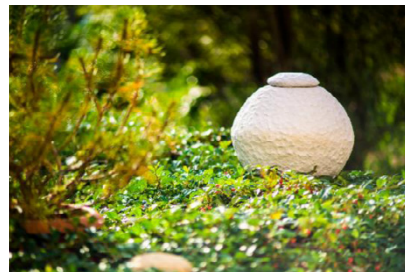

EKOLOGICKÉ POHŘBIVÁNÍ



KAMENNÝ NÁHROBEK

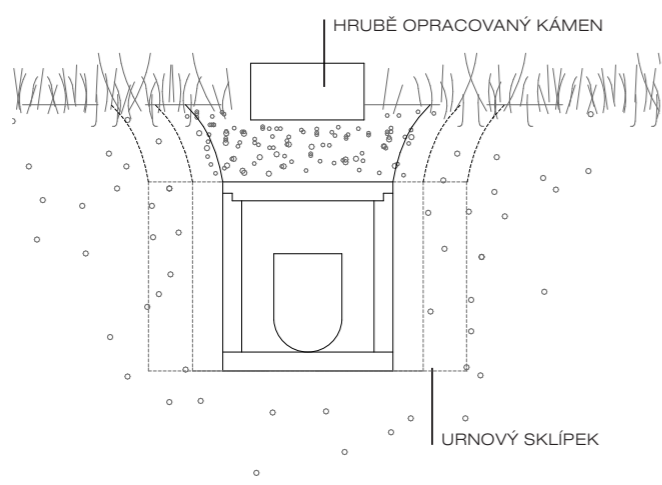
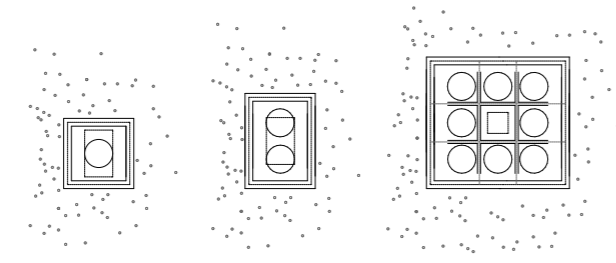

URNOVÉ HROBY M1:20

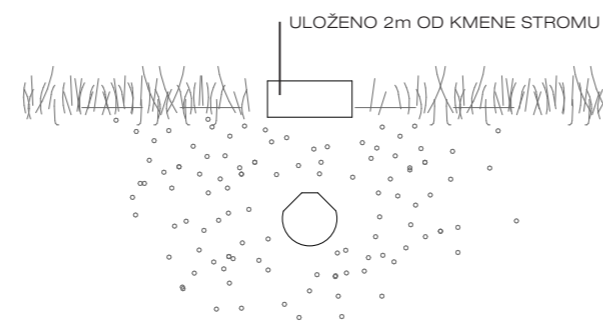

EKOLOGICKÉ URNY M1:25

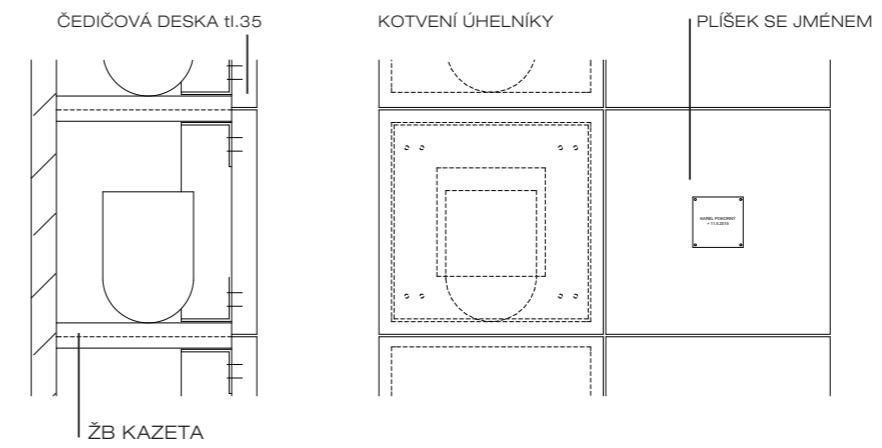

KOLUMBÁRNÍ SCHRÁNKY M1:15



SCHÉMA PRO ULOŽENÍ PREFABRIKOVANÝCH KAZET



TAVENÝ ČEDIC - FIRMA EUTIT

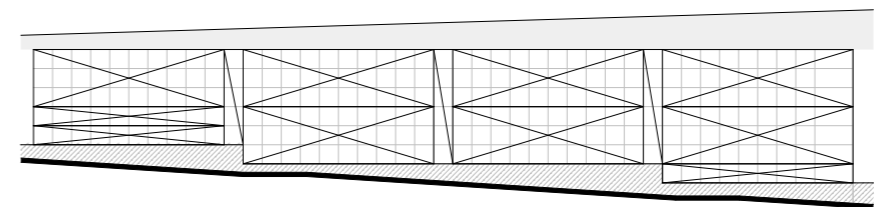

ČEDIČOVÉ PÍŠTALY VYSKYTUJÍCÍ SE NA CHEBSKU

ŘEZ

C-C'

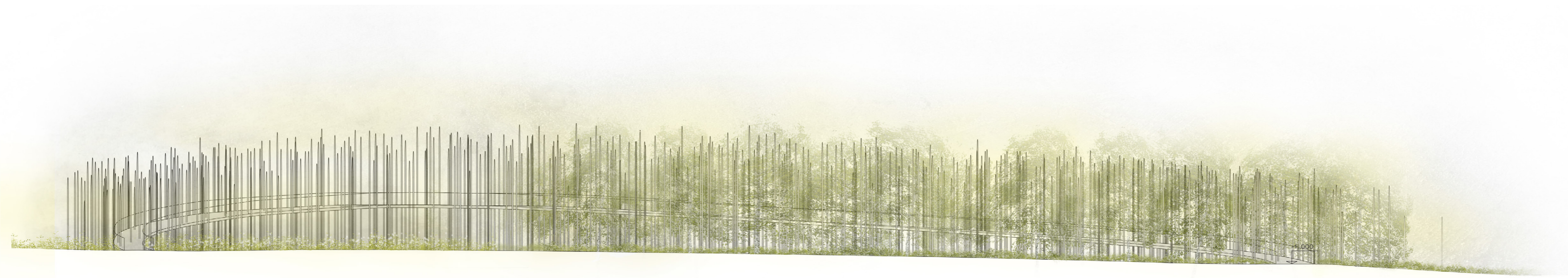

4,000



Jindřich Patocka 1948 - 2016
 Pavlína Jiráňová 1951 - 2028
 Pavlína Jiráňová 1951 - 2028

JMÉNA ZEMŘELÝCH - POPEL
 ROZPTÝLEN - VYRAŽENY NA PRUTECH



KOVOVÉ PRUTY KÓNICKÉHO TVARU
 POZINKOVÁ ÚPRAVA

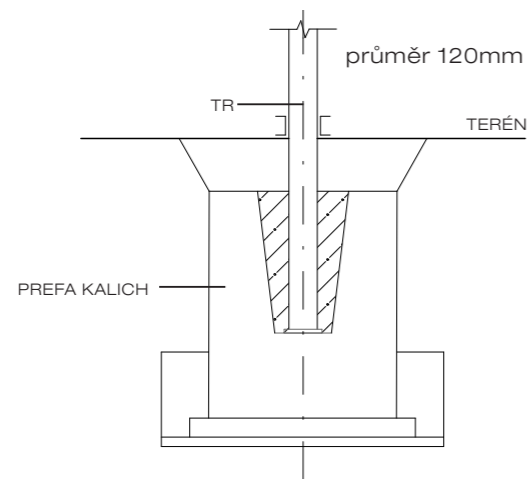

KOTVENÍ NOSNÉHO SLOUPU M1:40

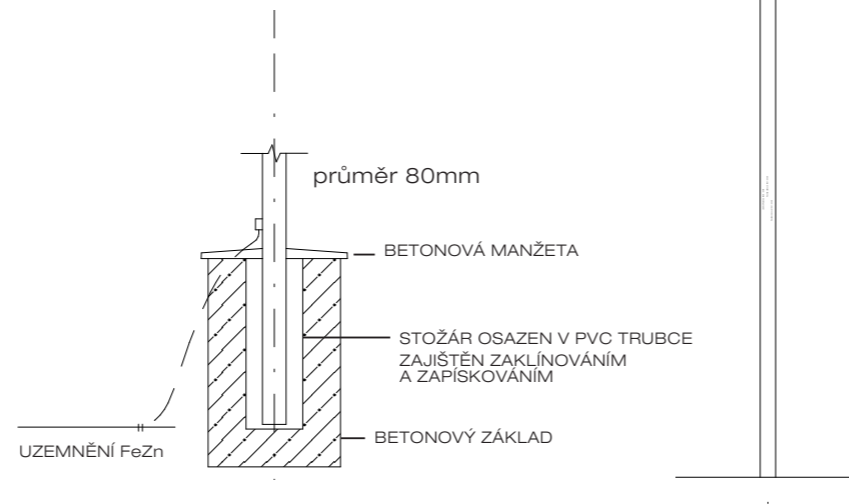

KOTVENÍ PRUTU M1:40

VÝŠKA PRUTU 4 - 11m
 PRŮŘEZ PRUTU 80mm

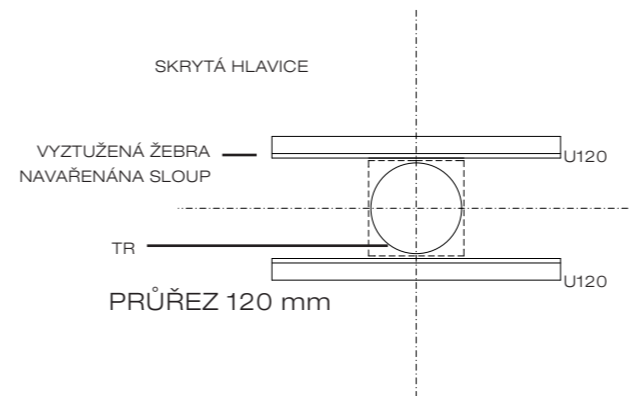
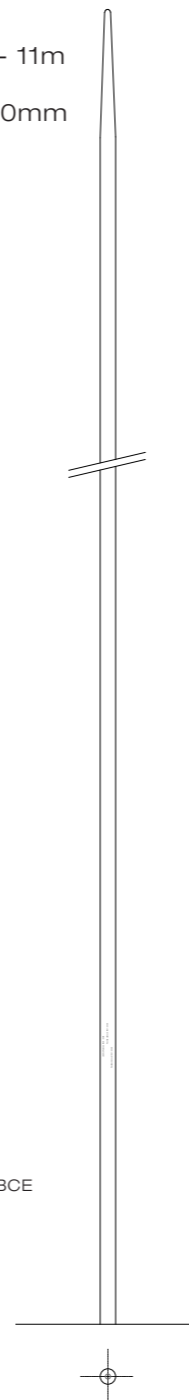

NOSNÝ SLOUP PROCHÁZEJÍCÍ BETONOVOU DESKOU - PUDORYS, ŘEZ

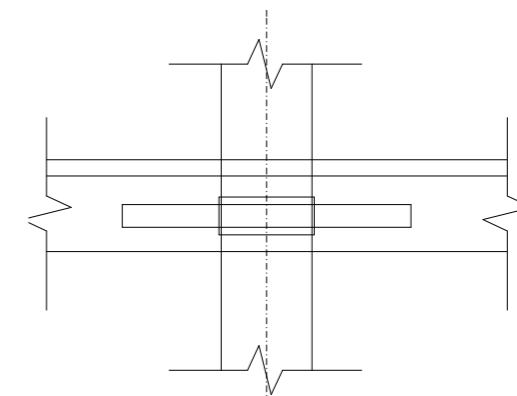

ŽELEZOBETONOVÁ RAMPA tl. 200mm
 PVRCHOVÁ ÚPRAVA-ČESANÝ BETON

POHLED

ZÁPADNÍ

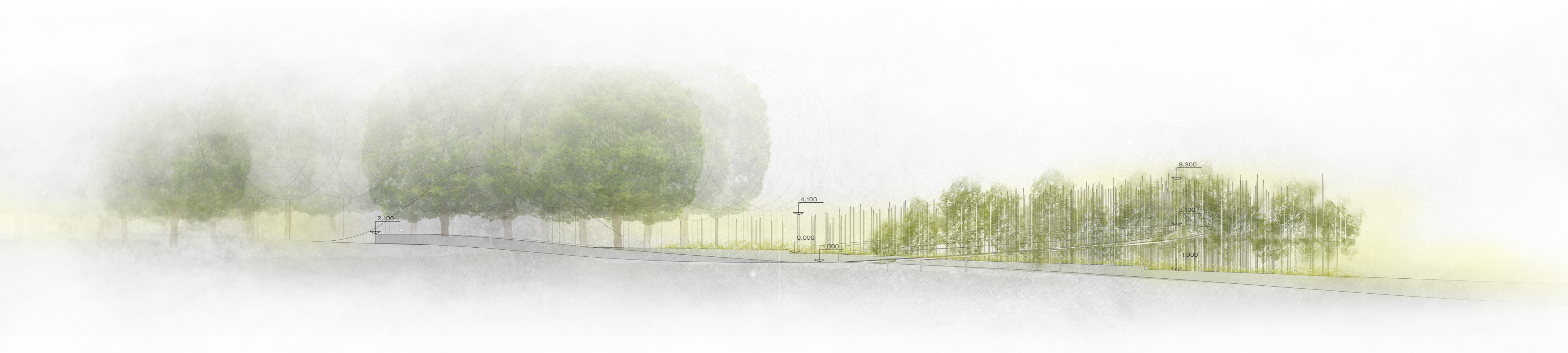

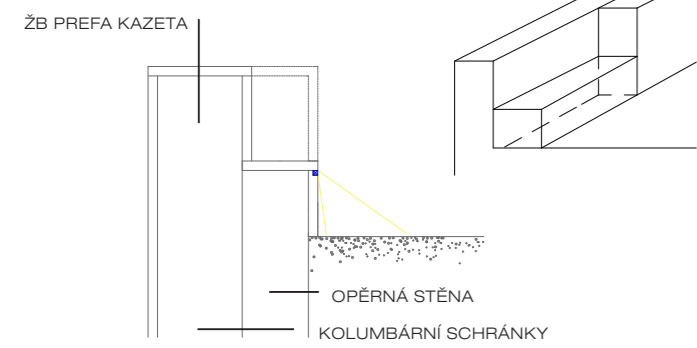

MOBILIÁŘ M1:40

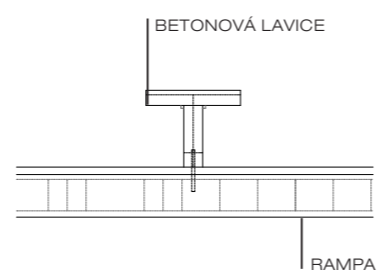
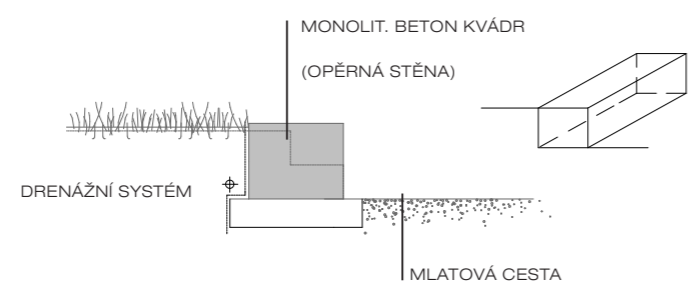

RAMPA

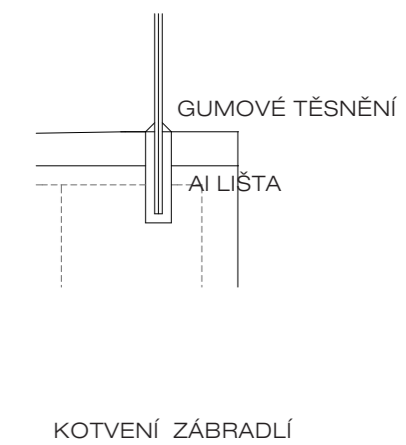
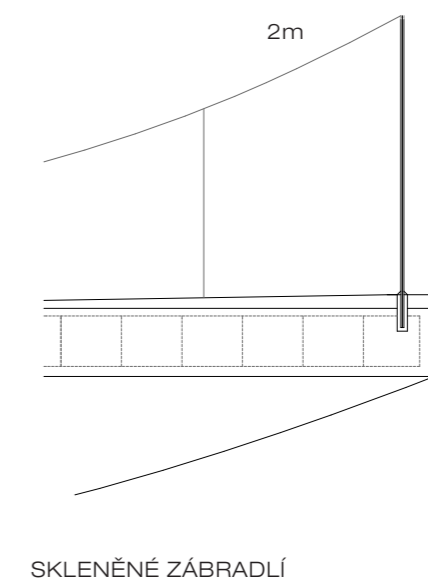
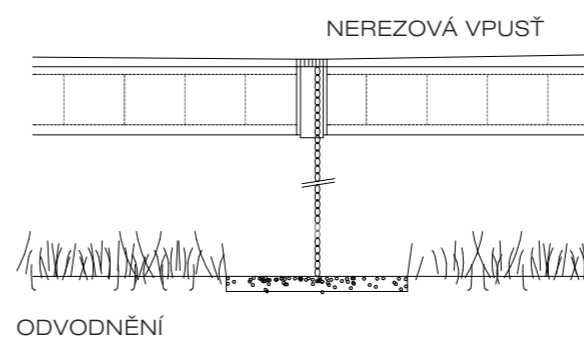

KOTVENÍ ZÁBRADLÍ

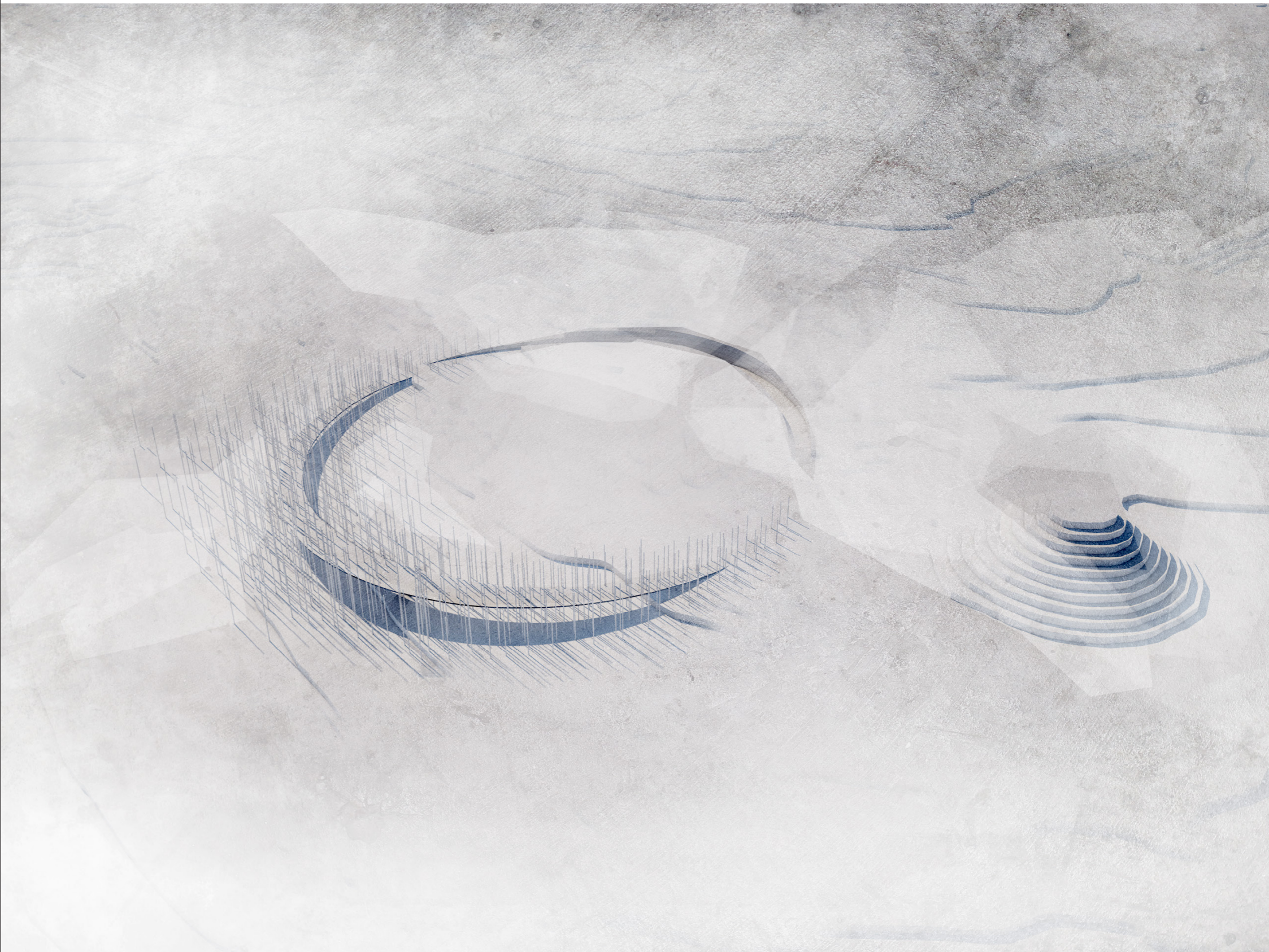





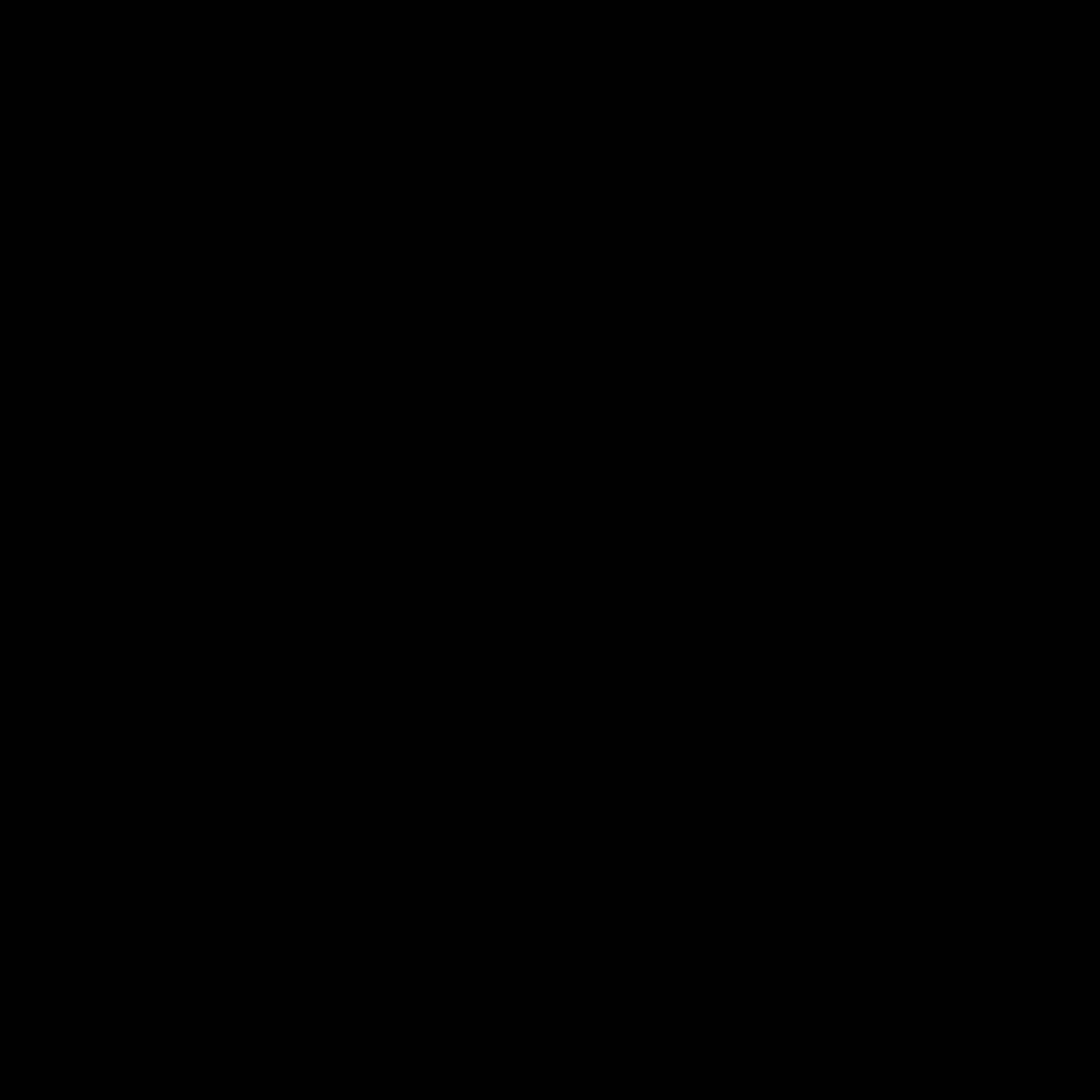

Diplomní projekt MICHAELA GREGOROVÁ ateliér Redčenkov/Danda letní semestr 2014_2015 FA ČVUT