

Diplomová práce

České vysoké učení technické v Praze,
fakulta Architektury

BcA. Daria Nikalayenka

Ústav číslo / název: 15150 / Ústav designu

Vedoucí diplomové práce: MgA. Jan Jaroš

Název diplomové práce: Uzavřený pelíšek s oddělitelnou přenoskou

České vysoké učení technické v Praze, Fakulta architektury.

2/ ZADÁNÍ diplomové práce

Mgr. program navazující

Jméno a příjmení: *DARIA NIKALAYENKA*

datum narození: *14.06.1996*

akademický rok / semestr: *2019-20 / 10 SEMESTR*

obor: *DESIGN*

ústav: *150 150*

vedoucí diplomové práce: *MgA. JAN JAROŠ*

téma diplomové práce: *NÁBYTEK NEBO DOPLNĚK PRO MENŠÍ DOMÁČÍ*
viz přihláška na DP *ZVÍŘATA*

zadání diplomové práce:

1/ popis zadání projektu a očekávaného cíle řešení

*PELIŠEK A PŘENOSKA PRO ZVÍŘATA ZV.1.
PRODUKT JE URČEN PRO DOMÁČÍ ZVÍŘATA (KOčky A PSY)
MALÝCH RAS.*

2/

Pro AU/ součástí zadání bude jasné a konkrétně specifikovaný stavební program
Pro DI/ součástí zadání budou jasné a konkrétně specifikované jednotlivé fáze projektu, které jsou
nezbytnou součástí řešení

*REŠEŘSE - ANALYTICKÁ ČÁST, VÝSTUP ANALÝZY, FORMULACE VIZE,
PROVĚŘOVÁNÍ VARIANT*

3/ popis závěrečného výsledku, výstupy a měřítka zpracování

*PORTFOLIO 2x (A3 NA ŠÍŘKU)
PIAKÁT
2x CD*

4/ seznam dalších dohodnutých částí projektu (model)

MODEL V MĚŘÍTKU

Datum a podpis studenta

27.02.2020

Datum a podpis vedoucího DP

14.1.2020

Datum a podpis děkana FA ČVUT

registrováno studijním oddělením dne

14.1.2020

ČESKÉ VYSOKÉ UČENÍ TECHNICKÉ V PRAZE FAKULTA ARCHITEKTURY

AUTOR, DIPLOMANT: Daria Nikalayenka
AR 2019/2020, LS

NÁZEV DIPLOMOVÉ PRÁCE:

(ČJ) Uzavřený pelíšek s oddělitelnou přenoskou

(AJ) Covered pet lounge with removable carrier

JAZYK PRÁCE: český

Vedoucí práce: MgA. Jan Jaroš Ústav: 15150

Oponent práce: Ing. David Haninger

Klíčová slova (česká): nábytek pro domácí zvířata, cestovní přenoska, pelíšek, psi a kočky malých ras

Anotace (česká): Cílem této práce je navržení produktu pro domácí zvířata (psy a kočky malých ras). Produkt v sobě spojuje dva nejčastěji kupované předměty pro domácí zvířata: pelíšek (pro odpočinek a soukromí zvířete) a přenosku (pro pohodlné a bezpečné cestování, jak pro chovatele tak i pro zvířata). Zároveň řeší vizuálně postrádající stránku druhého zmíněného a s ním ztotožněné asociace vězeňské cely, které evokují nevhodné chování ke zvířatům.

Anotace (anglická): The aim of this work is to develop a product concept for pets (dogs and cats of small breeds). The product combines two most frequently purchased items for pets: a lounger (for resting and privacy of an animal) and a carrier (for comfortable and safe travelling of an animal). At the same time, the product solves the visual disadvantage of carrier and the association with the prison cell caused by it, which leads to inappropriate behavior towards animals.

Prohlášení autora

Prohlašuji, že jsem předloženou diplomovou práci vypracoval samostatně a že jsem uvedl veškeré použité informační zdroje v souladu s „Metodickým pokynem o etické přípravě vysokoškolských závěrečných prací.“

V Praze dne 25.5.2020

podpis autora-diplomanta

Tento dokument je nedílnou a povinnou součástí diplomové práce / portfolia a CD.

Obsah

Úvod

- výběr tématu
- nahlížení do problematiky
- záměr a filosofie projektu
- předmět výzkumu a návrhu

Teoretická část

- human-animal interactions (HAI)
- změna statusu domácího zvířete během času

Přínos pro zdraví,
sociální a emoční aspekty života

- domácí mazlíčci jako členové rodiny
- redukce stresu
- podpora zdravého životního stylu
- rozvoj kognitivních schopností u dětí
- vývoj řeči u dětí
- alergie a imunita
- zdroj fyzického a duchovního blahobytu

Domácí mazlíčci v životě seniorů
- udržování kvality života

Domácí zvířata a společnost
- tvorba komunit
- tvorba sociálního kapitálu
- vztah mezi člověkem a zvířetem (emocionální a sociální funkce)

- co ovlivňuje trh se zbožím pro domácí mazlíčky
- současné trendy a zkušenosti chovatelů
- potenciální uživatelé
- referenční produkty
- pravidla přepravy zvířat v různých dopravních prostředcích
- odpovídající velikosti přenosky

Výstup analýzy

- reakce na problémy
- možnosti rozvoje

Formulace vize

- strategie vývoje designu
- klíčové okruhy řešené v budoucím projektu

Inspirace

Prověřování variant

- výzkum navrhování
- konfrontace jednotlivých variant
- skici s popisem

Syntéza – výsledný návrh

- koncept vypracovaný do konkrétního návrhu
- popis výsledného designu

Reflexe

Zdroje

ÚVOD

Na začátku bych ráda napsala několik slov o výběru tématu pro diplomovou práci. Jak to probíhá?

Náhodou, když si kupujete jídlo k večeři nebo běžíte na běžícím pásu, sedíte v baru s přáteli nebo doma na balkóně, když jdete, stojíte, jedete... naprosto nečekaně a najednou - to je to, čemu říkáme prozření a myslíme si „to je ono“.

Nebo druhá možnost - vědomě, když víte, že rozhodně chcete vyrábět nábytek nebo osvětlení a rozhodně nechcete elektrické spotřebiče, a pak začnete procházet všechny oblasti života člověka, jeho potřeby, studujete segmenty trhu, výhody a nevýhody, zkoumáte a vybíráte.

Tak jak to doopravdy probíhá?

Abych byla upřímná, nevím. Žádná z těchto možností se mi nepříhodila.

1. @aeroflot_kills

Myslím, že celý proces navrhování začíná ještě dlouho předtím, přesněji řečeno, než vědomě vůbec začal. Když jsme zpracovávali témata ateliérových prací, vždy jsem měla trochu obavy, že by někdo přišel se stejným nápadem jako já, což ve skutečnosti není nemožné, ale v rámci ateliéru se to nikdy nestalo a vždy mě to příjemně překvapilo - jsme všichni odlišni i ve svém uvažování.

2. @laskoviiveter

Jsme ovlivňováni mnoha impulsy, naše vnímání je neustále utvářeno a závisí na prostředí, ve kterém jsme vyrůstali a žijeme, na výchově a vzdělání, zkušenostech.

Proces navrhování nikdy nekončí, to, jak si všímáme nevhodného umístění spínačů nebo jak nemůžeme otevřít dveře na první dobrou, nechápeme, jak funguje aplikace, nebo jak zapnout mixér - všechna naše pozorování, nápady, úspěšné nebo nepřilíš zdařilé, implementované nebo ponechané v šuplíku, mění celý náš pohled na proces navrhování a designerské činnosti. Jednou z věcí, kterou jsme se na fakultě bezpochyby naučili, je všimát si a analyzovat, pokládat otázky “proč?” a “jak to funguje?”.

Abych byla upřímná, skoro do poslední chvíle jsem nevěděla, co bude předmětem mé diplomové práce. Pravděpodobně něco pro člověka, protože v dnešní konzumní společnosti se určitě najde místo pro další, bezpochyby unikátní a důležitý “vynález”.

Ale pak jsem narazila na článek, spoustu článků, které hovořily o přístupu různých leteckých společností k domácím zvířatům a tragických přípězích cestujících a jejich domácích mazlíčků. Tyto incidenty vzbudily rozsáhlou veřejnou podporu na sociálních sítích a ovlivnily vznik petice, která vyžaduje změnu statusu zvířat ze „zavazadel“ na „ cestující se zvláštními potřebami“.

1. @aeroflot_kills

“24. ledna 2020 cestující Aeroflotu Maxim Chumachenko, který letěl z New Yorku do Sofie s přestupem v Šeremetěvu, uvedl, že dvě jeho kočky při přepravě zemřely na zranění. U třetí kočky byla diagnostikována omrzlina. Cestující předal všechna zvířata do zavazadlového prostoru, jak vyžadovala pravidla letecké společnosti. Jedna kočka zemřela přímo v letadle, druhá - na stole veterinárního lékaře. Cestující viděl, jak pracovníci letiště hází přenosky s jinými zvířaty, stejně jako hází s kufry. Na letišti dostal rozbité přepravky, jedna byla dokonce svázána provazem, aby se nerozpadla“¹.

2. @laskoviiveter

Po tragické smrti dvou koček během přepravy společností Aeroflot na letišti Šeremetěvo začali uživatelé sociálních sítí odmítat odevzdávat své domácí mazlíčky do prostoru se zavazadly a vytvořili hnutí proti nedůstojnému přístupu leteckých společností ke zvířatům. Fotografie se zvířaty a výzvou ke změně pravidel pro jejich přepravu jsou zveřejněny na sociálních sítích pod hashtagy **#iamnotbaggage**, **#iamnotluggage**, **#iamafriend** **#iamapassenger**. Pod hashtagy lze najít stovky fotografií zvířat v kufrech nebo přenoskách. Jejich majitelé spolu s fotografií zveřejňují své příběhy a komentáře k aktuální situaci.

Cestující viděl jak pracovníci letiště hází přenosky s jinými zvířaty, stejně jako hází s kufry. Na letišti dostal rozbité přepravky, jedna byla dokonce svázána provazem, aby se nerozpadla, kočky ale nepřežily.



1. @aeroflot_kills



2. @laskoviiveter

Na webové stránce Change.org vznikla PETICE - «My Dog Is NOT luggage» (Můj pes není zavazadlo)

1. @aeroflot_kills

Petici vytvořila další cestující společnosti Aeroflot ještě před tragickou událostí s kočkami.

2. @laskoviiveter

“Anastasia Štern letěla do Berlína s přestupem v Moskvě, její pes byl zapomenut na letišti, a proto nebyl vydán při přiletu do země určení.

Nikdo z pracovníků letiště o stavu, poloze psa a příčině chyby nic nevěděl.

Komentáře zaměstnanců byly následující: „Váš pes je pro nás kufr. A očividně jsme ho nechali na letišti.“

Zaměstnanec, který s cestující hovořil, nevěděl, jak ověřit fakt, zda-li přepravka se psem byla naložena do letadla či nikoli, nevěděl, jak je v takových případech rozdělena odpovědnost, ani jaký je kontrolní postup.Podle přepravních pravidel je maximální doba pro vrácení zavazadel tři dny. V tomto případě to bylo 12 hodin, ale situace by mohla být jiná, kdyby neexistovaly vhodné lety, pes by byl dehydratovaný a hladový.“

“Change the status of animals from “Baggage” to “Passenger with special needs”.

“Změnit status zvířat ze „zavazadla“ na „cestující se zvláštními potřebami.”

Dnešní problémy lidské společnosti vyžadují, aby si člověk uvědomil svou jednotu s přírodou.

1. @aeroflot_kills

Avšak povědomí člověka o jednotě s přírodou může vzniknout pouze díky odpovídající environmentální výchově, jejímž hlavním úkolem je utváření vhodného přístupu k přírodě a zvířatům, jako přírodním bytostem. V tomto případě je aktuální otázka koncepčního rámce pro studium psychologického vztahu osoby s jinými biologickými druhy, zejména s domácími zvířaty.

2. @laskoviiveter

Historicky, po dobu tisíciletí, zvířata - společníci (kočky a psi) žili vedle člověka a po dobu více než století žijí v domě člověka, zcela sdílejí s ním domácnost a jsou důležitou součástí jeho životního prostředí.

Podle odborníků na celém světě neustále roste počet domácích zvířat. Spolu s tím se status domácích mazlíčků hodně změnil. Nyní plní funkci sociálního partnera, jsou čím dál více vnímání osobou jako plnoprávní členové rodiny, společníci, pro některé dokonce jako adoptované děti. Kromě toho, stejně jako my, zvíře dokáže prožít trvalé stabilní emoce ve formě důvěry, náklonnosti, přátelství, empatie ve vztahu ke své skupině i k člověku.

1. @aeroflot_kills

Pokud je to skutečně tak a stav mazlíčků ve společnosti se změnil stejně jako i náš přístup k nim, tak proč se vůbec potkáváme s týráním zvířat, proč doteď nevymizelo?

2. @laskoviiveter

Nemohou za to částečně designeři a vzhled produktů pro zvířata?

1. @aeroflot_kills

Promítají se tyto změny zcela nebo alespoň částečně do designu výrobků pro domácí zvířata představených na trhu?

Vezmeme jako příklad přenosky pro domácí zvířata.

1. @aeroflot_kills

Proč, když mluvíme o tom, že náš mazlíček je pro nás přítel a dokonce člen rodiny, přenosky pro ně vypadají tak, jak vypadají? Typická přenoska pro domácí zvířata nyní vypadá jako věžeňská cela.

2. @laskoviiveter

Zamyslela jsem se nad tím, že není zcela nemožné, aby osoba, která nevhodně hází přenosku se zvířetem do zavazadlového prostoru, si nevědomě vytváří asociaci:

1. @aeroflot_kills

přenoska = cela = trest = špatné chování

2. @laskoviiveter

Možná, kdyby byla přenoska vizuálně atraktivní, vyvolávala by pozitivní asociace, a tudíž opatrné zacházení.

1. @aeroflot_kills

Stejně jako lidé i zvířata si vytvářejí asociace. V tomto konkrétním případě ale v opačném pořadí:

2. @laskoviiveter

špatné chování = trest = přenoska = cela

,a proto spojují přenosku s negativním místem a po pár nepříjemných zkušenostech z ní mají strach.

1. @aeroflot_kills

Pokud tuto asociaci přerušíme změnou formy, možná můžeme lidi naučit, aby je nepoužívali k trestu.

^[1] www.themoscowtimes.com. «I'm Not Baggage», Led. 28. 2020.

Přenoska Vašich mazlíčků není vězeňská cela, tak proč to tak vypadá?

Typická přenoska pro domácí zvířata nyní vypadá hodně jako vězeňská cela pro lidi. A stejně jako i lidé, zvířata si vytvářejí asociace.

Pokud tuto asociaci porušíme změnou formy, možná můžeme lidi naučit, aby nepoužívali klece k trestu.



3. @cmannphoto



4. www.catlifetoday.com



5. @anitapeples



6. Lincoln Rogers/Shutterstock

TEORETICKÁ ČÁST

Před zahájením navrhování jsem se chtěla více ponořit do problémů, lépe pochopit podstatu vztahu mezi člověkem a zvířetem.

Antropozoologie, věda o interakci mezi člověkem a zvířetem (HAI- human-animal interactions), zkoumá celé spektrum vztahů mezi lidmi a zvířaty, včetně těch, které se vyskytují ve volné přírodě, mezi společenskými zvířaty a jejich majiteli, za účasti hospodářských zvířat, zvířat využívaných k léčbě lidí, zvířat chovaných v zoologických zahradách i laboratorním prostředí.²

Svou pozornost jsem výhradně zaměřila na společenská zvířata, abych prozkoumala všechny známé studie zaměřené na zjištění, jak kontakt člověka se zvířaty ovlivňuje zdravotní, sociální a emoční aspekty jeho života. V této souvislosti se interakce lidí a zvířat považuje za vzájemné, dynamicky se rozvíjející vztahy, jejichž podoba určuje fyzický a fyziologický dopad na zdraví a blahobyt lidí a jejich domácích mazlíčků. Tento jev je také definován termíny „spojení mezi člověkem a zvířetem“ (HAB – human-animal bond) a „spojení mezi člověkem a zvířetem společníkem“ (HCAB - human-companion animal bond).³

2. McCune, S., et al., Evolution of research into the mutual benefits of human-animal interaction. *Animal Frontiers*, 2014. 4(3): p. 49-58.

3. Matchock, R.L., Pet ownership and physical health. *Current Opinion in Psychiatry*, 2015. 28(5).

Po dobu tisíciletí byla zvířata centrem lidského života.

Víme, že od samého výskytu lidského druhu byla zpočátku divoká, a poté i hospodářská zvířata nesmírně důležitá z hlediska poskytování potravy a dalších materiálů, dopravních prostředků a také byla nedílnou součástí kulturního a náboženského života člověka.

Chov zvířat jako společníků můžeme spojit s materiálním blahobytem a šířením materialismu. Nyní existuje nevyvratitelný důkaz, že taková praxe byla lidstvu známa po dobu tisíciletí.

Jeden z nejstarších archeologických nálezů - pozůstatky domácích psů pohřbených s lidmi - byl objeven v Izraeli a severní Evropě (jejich věk se odhaduje na 11 000 až 14 000 let). Podobné pozůstatky člověka a psa byly nalezeny na středozápadě Severní Ameriky. To naznačuje, že domorodí Američané chovali psy před 8 000 lety. Pozůstatky nalezené na středomořském ostrově Kypr potvrzují hypotézu, že kočky, dlouho považované za domestikované ve starověkém Egyptě před 4 000 lety, byly nejbližšími společníky člověka po dobu posledních 9 500 let. Existují důkazy o popularitě domácích mazlíčků ve starověkém Egyptě, starověkém Řecku a starověkém Římě a bylo také prokázáno, že psi a kočky byli chováni jako domácí zvířata na císařských nádvořích v Japonsku a Číně.⁴

Pokud tedy vezmeme v úvahu, že se chov domácích zvířat rozšířil v Evropě a Severní Americe na konci 18. století (tj. před 300 lety), je zřejmé, že naše současné vztahy se společenskými zvířaty jsou pouze moderním projevem starodávného spojení mezi lidmi a domácími zvířaty.

4. Serpell, J.A. (2011). Historical and cultural perspectives on human-pet interactions. In P. McCordle, S. McCune, J. Griffin, L. Esposito & L. Freund (Eds.), *Animals in Our Lives: Human-Animal Interaction in Family, Community, & Therapeutic Settings* (pp. 11-22). Baltimore, MD: Paul H. Brookes Publishing Company.

Naše současné vztahy se společenskými zvířaty jsou pouze moderním projevem starodávného spojení mezi lidmi a domácími zvířaty.

Přínos pro zdraví, sociální a emoční aspekty života

Domácí mazlíčci jako členové rodiny.

Dítě s psím mazlíčkem, který mu poskytl podporu

Jedním z aspektů sociálního a emočního vývoje, který si zaslouží velkou pozornost, je spojení mezi lidmi a domácími zvířaty, které je pro lidi důležitým faktorem sociální podpory. Děti i jejich rodiče nazývají domácí mazlíčky „členy rodiny“, zatímco děti je často považují za své „nejlepší přátele“. Mnoho dětí se obrací ke zvířatům za morální podporou a duchovní útěchou. Výsledky jedné studie ukázaly, že 75 % účastníků ve věku 10 až 14 let hledá společnost zvířat, pokud jsou něčím naštvaní nebo rozesmtnění.⁵ Podle výsledků jiné studie provedené ve Spojeném království děti často staví své vztahy s domácími zvířaty nad vztahy s lidmi, kteří tvoří jejich prostředí, a psi a kočky jsou jimi považováni za stvoření, kterým svěřují své problémy, ve společnosti zvířat tak získávají morální podporu a klid mysli.⁶

Dítě s psím mazlíčkem, který mu poskytl podporu

Dítě s psím mazlíčkem, který mu poskytl podporu

Dítě s psím mazlíčkem, který mu poskytl podporu

Blízké vztahy se psy a kočkami také přispívají k rozvoji schopnosti dětí soucítit, spoluprožívat (tj. identifikovat pocity jiné bytosti s jejich vlastními a postavit se „na místo druhého“), formovat pozitivnější chování (tj. jednat také v zájmu někoho jiného).⁷

Dítě s psím mazlíčkem, který mu poskytl podporu

Dítě s psím mazlíčkem, který mu poskytl podporu

Dítě s psím mazlíčkem, který mu poskytl podporu

Dítě s psím mazlíčkem, který mu poskytl podporu

Dítě s psím mazlíčkem, který mu poskytl podporu

Dítě s psím mazlíčkem, který mu poskytl podporu

^[1] Dítě s psím mazlíčkem, který mu poskytl podporu

^[2] Dítě s psím mazlíčkem, který mu poskytl podporu

^[3] Dítě s psím mazlíčkem, který mu poskytl podporu

krevní tlak dítěte a dospělého a přítomnost zvířete tímto způsobem působí na lidi jakéhokoli věku, bez ohledu na situaci. Schopnost zvířat poskytovat neocenitelnou sociální podporu vysvětluje jejich uklidňující účinek na člověka.

Dítě s psím mazlíčkem, který mu poskytl podporu

Dítě s psím mazlíčkem, který mu poskytl podporu

Dítě s psím mazlíčkem, který mu poskytl podporu

Dítě s psím mazlíčkem, který mu poskytl podporu

Dítě s psím mazlíčkem, který mu poskytl podporu

Dítě s psím mazlíčkem, který mu poskytl podporu

Dítě s psím mazlíčkem, který mu poskytl podporu

Dítě s psím mazlíčkem, který mu poskytl podporu

Dítě s psím mazlíčkem, který mu poskytl podporu

Dítě s psím mazlíčkem, který mu poskytl podporu

Dítě s psím mazlíčkem, který mu poskytl podporu

Dítě s psím mazlíčkem, který mu poskytl podporu

Dítě s psím mazlíčkem, který mu poskytl podporu

Dítě s psím mazlíčkem, který mu poskytl podporu

Dítě s psím mazlíčkem, který mu poskytl podporu

Dítě s psím mazlíčkem, který mu poskytl podporu

Dítě s psím mazlíčkem, který mu poskytl podporu

Dítě s psím mazlíčkem, který mu poskytl podporu

Dítě s psím mazlíčkem, který mu poskytl podporu

Dítě s psím mazlíčkem, který mu poskytl podporu

Dítě s psím mazlíčkem, který mu poskytl podporu

Dítě s psím mazlíčkem, který mu poskytl podporu

Dítě s psím mazlíčkem, který mu poskytl podporu

Dítě s psím mazlíčkem, který mu poskytl podporu

Dítě s psím mazlíčkem, který mu poskytl podporu

Dítě s psím mazlíčkem, který mu poskytl podporu

Dítě s psím mazlíčkem, který mu poskytl podporu

Dítě s psím mazlíčkem, který mu poskytl podporu

Děti často staví své vztahy s domácími zvířaty nad vztahy s lidmi.

Ve společnosti zvířat získávají morální podporu a klid mysli.

Dítě s psím mazlíčkem, který mu poskytl podporu

Dítě s psím mazlíčkem, který mu poskytl podporu

Dítě s psím mazlíčkem, který mu poskytl podporu

Dítě s psím mazlíčkem, který mu poskytl podporu

Dítě s psím mazlíčkem, který mu poskytl podporu

Dítě s psím mazlíčkem, který mu poskytl podporu

Dítě s psím mazlíčkem, který mu poskytl podporu

Dítě s psím mazlíčkem, který mu poskytl podporu

Dítě s psím mazlíčkem, který mu poskytl podporu

Dítě s psím mazlíčkem, který mu poskytl podporu

Dítě s psím mazlíčkem, který mu poskytl podporu

Dítě s psím mazlíčkem, který mu poskytl podporu

Dítě s psím mazlíčkem, který mu poskytl podporu

Dítě s psím mazlíčkem, který mu poskytl podporu

Dítě s psím mazlíčkem, který mu poskytl podporu

Dítě s psím mazlíčkem, který mu poskytl podporu

Dítě s psím mazlíčkem, který mu poskytl podporu

Dítě s psím mazlíčkem, který mu poskytl podporu

Dítě s psím mazlíčkem, který mu poskytl podporu

Dítě s psím mazlíčkem, který mu poskytl podporu

Dítě s psím mazlíčkem, který mu poskytl podporu

Dítě s psím mazlíčkem, který mu poskytl podporu

Dítě s psím mazlíčkem, který mu poskytl podporu

Dítě s psím mazlíčkem, který mu poskytl podporu

Dítě s psím mazlíčkem, který mu poskytl podporu

Dříve

Dítě s psím mazlíčkem, který mu poskytl podporu

Dítě s psím mazlíčkem, který mu poskytl podporu

Dítě s psím mazlíčkem, který mu poskytl podporu

Dítě s psím mazlíčkem, který mu poskytl podporu

Dítě s psím mazlíčkem, který mu poskytl podporu

Dítě s psím mazlíčkem, který mu poskytl podporu

Dítě s psím mazlíčkem, který mu poskytl podporu

Dítě s psím mazlíčkem, který mu poskytl podporu

Dítě s psím mazlíčkem, který mu poskytl podporu

Dítě s psím mazlíčkem, který mu poskytl podporu

Dítě s psím mazlíčkem, který mu poskytl podporu

Dítě s psím mazlíčkem, který mu poskytl podporu

Dítě s psím mazlíčkem, který mu poskytl podporu

Dítě s psím mazlíčkem, který mu poskytl podporu

Dítě s psím mazlíčkem, který mu poskytl podporu

Dítě s psím mazlíčkem, který mu poskytl podporu

Dítě s psím mazlíčkem, který mu poskytl podporu

Dítě s psím mazlíčkem, který mu poskytl podporu

Dítě s psím mazlíčkem, který mu poskytl podporu

Dítě s psím mazlíčkem, který mu poskytl podporu

Dítě s psím mazlíčkem, který mu poskytl podporu

Dítě s psím mazlíčkem, který mu poskytl podporu

Dítě s psím mazlíčkem, který mu poskytl podporu

Dítě s psím mazlíčkem, který mu poskytl podporu

Dítě s psím mazlíčkem, který mu poskytl podporu

Dítě s psím mazlíčkem, který mu poskytl podporu

Dítě s psím mazlíčkem, který mu poskytl podporu

Dítě s psím mazlíčkem, který mu poskytl podporu

Dítě s psím mazlíčkem, který mu poskytl podporu

Dítě s psím mazlíčkem, který mu poskytl podporu

Jak se během času změnil status domácího mazlíčka?

Dítě s psím mazlíčkem, který mu poskytl podporu

Dítě s psím mazlíčkem, který mu poskytl podporu

Dítě s psím mazlíčkem, který mu poskytl podporu

Vývoj řeči u dětí.

Role zvířat ve vývoji řeči u dětí není zřejmá, ale je zajímavé poznamenat, že slova „pes“ a „kočka“ jsou v dětském slovníku nejčastější¹¹. Tyto pojmy děti často hledají v encyklopediích¹².

Studie provedené za účasti nizozemských dětí, které používají internet, ukázaly, že vyhledávání informací o zvířatech je většinou hodnoceno jako nejpozitivnější zkušenost s používáním internetu¹³. Tento objev hovoří ve prospěch existence u člověka vrozeného zájmu o zvířata a ukazuje schopnost zvířat motivovat a stimulovat děti k osvojování znalostí.

Alergie a imunita.

Existuje důvod se domnívat, že kontakt dítěte se psy a kočkami snižuje riziko vzniku některých typů alergických reakcí v pozdějším věku a přítomnost zvířat doma může přispět k rozvoji imunitního systému u dítěte, což pozitivně ovlivňuje školní docházku v důsledku snížení rizika nachlazení.

Předpokládá se, že takové zvýšení školní docházky je důsledkem posílení imunitního systému dětí z rodin, kde jsou domácí zvířata chována.

Tento účinek je zvláště výrazný u malých dětí (ve věku 5-8 let), zatímco nárůst školní docházky u dětí z rodin chovajících zvířata dosahuje tří týdnů.

11. DeLoache, J.S. et al (2011). How very young children think about animals How Animals Affect Us: Examining the Influence of Human-Animal Interaction on Child Development and Human Health (pp. 85-99). Washington, DC: American Psychological Association.

12. Beck, A.M. (2011). Animals and child health and development. In P. McCardle, S. McCune, J. A. Griffin, L. Esposito & L. S. Freund (Eds.), Animals in Our Lives: Human- Animal Interaction in Family, Community, and Therapeutic Settings (pp. 43-52). Baltimore, MD: Paul H. Brookes Publishing Company.

13. Valkenburg, P., & Soeters, K. (2001). Children's positive and negative experiences with the Internet: An exploratory survey. Communication Research, 28(5), 652-675.

Zdroj fyzického a duchovního blahobytu.

Co lze říci o vztahu mezi zvířaty a lidmi, z hlediska jejich příznivých účinků na lidské zdraví? Existuje poměrně dobře podložená teorie, podle níž jsou domácí mazlíčci zdrojem sociální podpory pro člověka a tato podpora slouží jako nárazník pro každodenní stres¹⁴⁻¹⁶.

Lidé, kteří sdílejí svůj domov s domácími mazlíčky, vykazují zdravější fyziologickou reakci na stres, zejména mají nižší srdeční frekvenci a krevní tlak, méně výraznou reakci kardiovaskulárního systému a vyšší odolnost vůči menším stresům¹⁴⁻¹⁵.

Je prokázáno, že chování zvířat v domě a používání léčby zahrnující zvířata pomáhá lidem lépe se vypořádat s fyziologickými projevy stresu¹⁷⁻¹⁸. Kromě reakce kardiovaskulárního systému, za chronický psychický stres může zvýšené uvolňování kortizolu, hormonu, který potlačuje imunitní funkci. Některé studie ukázaly, že komunikace se zvířaty nebo terapie s účastí zvířat snižuje produkci kortizolu¹⁹⁻²⁰ a frekvenci vědomých projevů úzkosti.

14. Allen, K. et al (2001). Pet ownership, but not ACE inhibitor therapy, blunts home blood pressure responses to mental stress. Hypertension, 38, 815-820.

15. Allen, K. et al (2002). Cardiovascular reactivity and the presence of pets, friends, and spouses: The truth about cats and dogs. Psychosomatic Medicine, 64, 727-739.

16. Kikusui, T. et al (2006). Social buffering: Relief from stress and anxiety. Philosophical Transactions of The Royal Society B (Biological Sciences), 361, 2215-2228.

17. Siegel, J. et al (1999). AIDS diagnosis and depression in the Multicenter AIDS Cohort Study: The ameliorating impact of pet ownership. AIDS Care, 11(2), 157-170.

18. Souter, M.A., & Miller, M. D. (2007). Do animal-assisted activities effectively treat depression? A meta-analysis. Anthrozoos, 20(2), 167-180.

19. Barker, S.B. et al (2010). Exploratory study of stress-buffering response patterns from interaction with a therapy dog. Anthrozoos, 23(1), 79-91.

20. Odendall, J., & Meintjes, R. (2003). Neurophysiological correlates of affiliative behavior between humans and dogs. Veterinary Journal, 165(3), 296-301.

Studie hormonálních základů spojení mezi člověkem a zvířetem nám umožnila dospět k závěru, že během pozitivního vzájemného vlivu člověka a psa hladina oxytocinu u obou dosahuje maxima. Tento „hormon štěstí“ je také produkován při úzkém fyzickém kontaktu (například mezi matkou a dítětem), což inhibuje produkci kortizolu. Takové snížení tvorby stresového hormonu vysvětluje pocit klidu, ke kterému obvykle dochází při interakci se zvířaty²¹.

Lidem, kteří dostávají omezenou sociální podporu, trávení času se psy nebo kočkami pomáhá lépe snášet stres, zvířata jsou ozdravujícím, podpůrným a příjemným doplňkem k různým typům léčby.

Během pozitivního vzájemného vlivu člověka a psa hladina oxytocinu u obou dosahuje maxima, stejný „hormon štěstí“ je také produkován při úzkém fyzickém kontaktu, například mezi matkou a dítětem.

21. Uvnas-Moberg, K. et al (2011). Promises and pitfalls of hormone research in human- animal interaction. In P. McCardle, S. McCune, J. A. Griffin & V. Maholmes (Eds.), How Animals Affect Us: Examining the Influence of Human-Animal Interaction on Child Development and Human Health (pp. 53-81). Washington, DC: American Psychological Association.

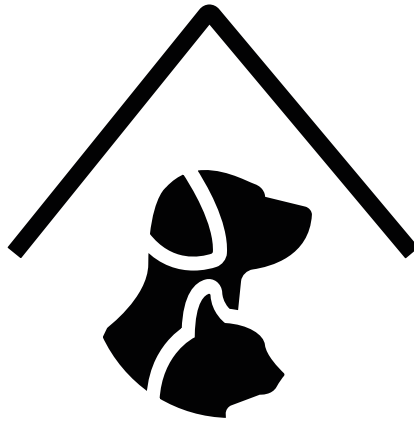

64%

Čechů má ve své domácnosti domácího mazlíčka.

40%

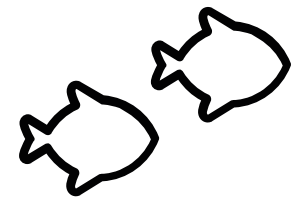
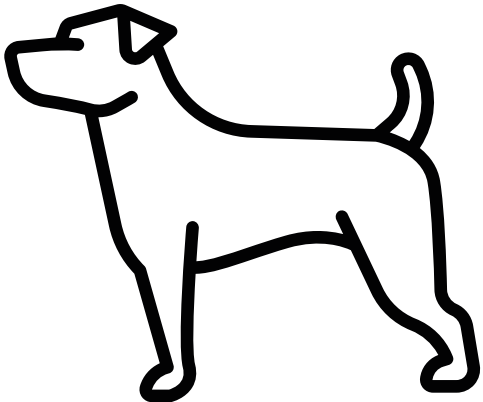

11%

37%

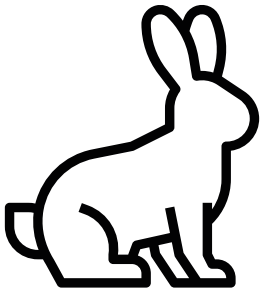
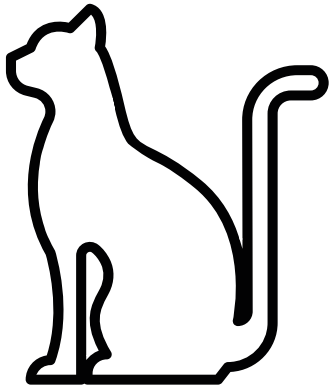

7%

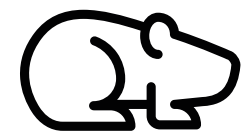

5%

Domáci mazlíčci v životě seniorů.

Udržování kvality života.

Ve vyspělých zemích se zvyšuje podíl starších lidí na celkové populaci. Důvodem zvýšení průměrné délky života je zvýšení kvality léčby nemocí, jakož i šíření znalostí o správné výživě a zdravém životním stylu. „Zdravé stárnutí“ znamená udržování nezávislosti a vysoké kvality života udržováním fyzické, duševní a sociální pohody.

Dnes se ve vyspělých zemích mohou lidé dožít až 80 let bez výrazné ztráty dovedností v oblasti obstarávání sebe sama, ženy tuto schopnost zachovávají téměř úplně.

Ve vyspělých zemích se zvyšuje podíl starších lidí na celkové populaci. Důvodem zvýšení průměrné délky života je zvýšení kvality léčby nemocí, jakož i šíření znalostí o správné výživě a zdravém životním stylu. „Zdravé stárnutí“ znamená udržování nezávislosti a vysoké kvality života udržováním fyzické, duševní a sociální pohody.

Dnes se ve vyspělých zemích mohou lidé dožít až 80 let bez výrazné ztráty dovedností v oblasti obstarávání sebe sama, ženy tuto schopnost zachovávají téměř úplně.

Dnes se ve vyspělých zemích mohou lidé dožít až 80 let bez výrazné ztráty dovedností v oblasti obstarávání sebe sama, ženy tuto schopnost zachovávají téměř úplně.

Domáci zvířata motivují starší lidi, aby zůstali aktivní, byli venku a udržovali si schopnost normálního fungování.

Domáci zvířata motivují starší lidi, aby zůstali aktivní, byli venku a udržovali si schopnost normálního fungování. Péče o zvíře se pro ně stává jakýmsi smyslem života. Pro starší lidi, sociální podpora, kterou získávají od zvířete, má velkou hodnotu, protože jakmile člověk zestárne, sociální vazby s okolím slábnou a zvíře dokáže tuto nerovnováhu dokonale vyvážit.

Na základě studií bylo zjištěno, že starší lidé s omezeným společenským kontaktem, ale s hlubokým připoutáním ke zvířatům, byli vystaveni nejběžnějším onemocněním výrazně méně než lidé, kteří takové připoutání postrádají.

Na základě studií bylo zjištěno, že starší lidé s omezeným společenským kontaktem, ale s hlubokým připoutáním ke zvířatům, byli vystaveni nejběžnějším onemocněním výrazně méně než lidé, kteří takové připoutání postrádají.²²

Starší majitelé psů si déle udržují relativně vysokou úroveň fyzické aktivity

Starší majitelé psů si déle udržují relativně vysokou úroveň fyzické aktivity²³.

Domáci zvířata motivují starší lidi, aby zůstali aktivní, byli venku a udržovali si schopnost normálního fungování.

Domáci zvířata a společnost. Tvorba komunit.

Každý, kdo byl na procházce se psem, si všiml, že domácí mazlíčci se pravidelně stávají příležitostí pro komunikaci mezi lidmi. V mnoha situacích jsou silným katalyzátorem pozitivní sociální interakce a mají schopnost vytvořit půdu pro komunikaci navzdory rasovým, kulturním, fyzickým a sociálně-ekonomickým rozdílům mezi lidmi. Lidé se zastavují, aby se pobavili s jinými majiteli psů nebo se shromažďují na psích hřištích, neboť cítí potřebu utvářet komunitu, ve které jsou více sjednoceni, chráněni a nakonec zlepšují svůj život.

Každý, kdo byl na procházce se psem, si všiml, že domácí mazlíčci se pravidelně stávají příležitostí pro komunikaci mezi lidmi. V mnoha situacích jsou silným katalyzátorem pozitivní sociální interakce a mají schopnost vytvořit půdu pro komunikaci navzdory rasovým, kulturním, fyzickým a sociálně-ekonomickým rozdílům mezi lidmi. Lidé se zastavují, aby se pobavili s jinými majiteli psů nebo se shromažďují na psích hřištích, neboť cítí potřebu utvářet komunitu, ve které jsou více sjednoceni, chráněni a nakonec zlepšují svůj život.

Výzkum, jehož předmětem byl vliv zvířat na schopnost lidí utvářet společenství, byl postaven na konceptu sociálního kapitálu. Pojem sociálního kapitálu je obtížně definován, je však založen na myšlence určitých vazeb spojujících lidi do komunit a předpokládá uznání hodnoty spojení mezi lidmi v těchto komunitách. Lidé vytvářejí sociální kapitál v procesu vzájemné interakce, například tím, že se stanou dobrovolníky, tím, že si pomáhají navzájem, účastní se komunitních aktivit, pracují na společném cíli, vyměňují si mezi sebou užitečné dovednosti, kontakty a zdroje.

Výzkum, jehož předmětem byl vliv zvířat na schopnost lidí utvářet společenství, byl postaven na konceptu sociálního kapitálu. Pojem sociálního kapitálu je obtížně definován, je však založen na myšlence určitých vazeb spojujících lidi do komunit a předpokládá uznání hodnoty spojení mezi lidmi v těchto komunitách. Lidé vytvářejí sociální kapitál v procesu vzájemné interakce, například tím, že se stanou dobrovolníky, tím, že si pomáhají navzájem, účastní se komunitních aktivit, pracují na společném cíli, vyměňují si mezi sebou užitečné dovednosti, kontakty a zdroje. Během těchto pozorování je možné pochopit, jak se psí hřiště může stát odrazovým můstkem pro vytváření a posilování sociální komunity, může poskytovat lidem příležitosti navazovat vztahy, vyměňovat si informace, které potřebují, zavést činnosti pro péči o psy (venčení) a organizovat dobrovolnictví.

Kombinace zdravotních výhod a sociálního kapitálu má za následek snížení úmrtnosti, zlepšení zdraví lidí a omezení šíření duševních poruch

Kombinace zdravotních výhod a sociálního kapitálu má za následek snížení úmrtnosti, zlepšení zdraví lidí a omezení šíření duševních poruch²⁴.

Studie provedené v jiných vědních oborech odhalily korelaci mezi významným sociálním kapitálem a poklesem násilné trestné činnosti, vývojem dětí a zlepšením kvality řízení komunit

Studie provedené v jiných vědních oborech odhalily korelaci mezi významným sociálním kapitálem a poklesem násilné trestné činnosti, vývojem dětí a zlepšením kvality řízení komunit²⁴.

Společenské výhody, které zvířata přinášejí společnosti, se netýkají pouze jejich majitelů. Studie v této oblasti ukázaly, že i ti lidé, kteří nemají vlastní domácí mazlíčky, jsou přesvědčeni, že jejich přítomnost v jakékoli komunitě pomáhá sousedům navázat vzájemný kontakt

Společenské výhody, které zvířata přinášejí společnosti, se netýkají pouze jejich majitelů. Studie v této oblasti ukázaly, že i ti lidé, kteří nemají vlastní domácí mazlíčky, jsou přesvědčeni, že jejich přítomnost v jakékoli komunitě pomáhá sousedům navázat vzájemný kontakt²⁵ a ti, kteří někdy chovali zvíře doma, déle udržují sociální vazby a společenskost²⁶.

Usnadnění interakce a vztahů mezi lidmi

empatie a pozornost k ostatním lidem
vzájemná pomoc
občanská odpovědnost a zapojení do komunity
zvyšování tolerance a důvěry
sociální spojení a podpora
aktivní účast na komunitních záležitostech
dobrá pověst v komunitě

Usnadnění interakce a vztahů mezi lidmi

empatie a pozornost k ostatním lidem
vzájemná pomoc
občanská odpovědnost a zapojení do komunity
zvyšování tolerance a důvěry
sociální spojení a podpora
aktivní účast na komunitních záležitostech
dobrá pověst v komunitě

Usnadnění interakce a vztahů mezi lidmi

empatie a pozornost k ostatním lidem
vzájemná pomoc
občanská odpovědnost a zapojení do komunity
zvyšování tolerance a důvěry
sociální spojení a podpora
aktivní účast na komunitních záležitostech
dobrá pověst v komunitě

Usnadnění interakce a vztahů mezi lidmi

empatie a pozornost k ostatním lidem
vzájemná pomoc
občanská odpovědnost a zapojení do komunity
zvyšování tolerance a důvěry
sociální spojení a podpora
aktivní účast na komunitních záležitostech
dobrá pověst v komunitě

Usnadnění interakce a vztahů mezi lidmi

empatie a pozornost k ostatním lidem
vzájemná pomoc
občanská odpovědnost a zapojení do komunity
zvyšování tolerance a důvěry
sociální spojení a podpora
aktivní účast na komunitních záležitostech
dobrá pověst v komunitě

Usnadnění interakce a vztahů mezi lidmi

empatie a pozornost k ostatním lidem
vzájemná pomoc
občanská odpovědnost a zapojení do komunity
zvyšování tolerance a důvěry
sociální spojení a podpora
aktivní účast na komunitních záležitostech
dobrá pověst v komunitě

Usnadnění interakce a vztahů mezi lidmi

empatie a pozornost k ostatním lidem
vzájemná pomoc
občanská odpovědnost a zapojení do komunity
zvyšování tolerance a důvěry
sociální spojení a podpora
aktivní účast na komunitních záležitostech
dobrá pověst v komunitě

Usnadnění interakce a vztahů mezi lidmi

empatie a pozornost k ostatním lidem
vzájemná pomoc
občanská odpovědnost a zapojení do komunity
zvyšování tolerance a důvěry
sociální spojení a podpora
aktivní účast na komunitních záležitostech
dobrá pověst v komunitě

Usnadnění interakce a vztahů mezi lidmi

empatie a pozornost k ostatním lidem
vzájemná pomoc
občanská odpovědnost a zapojení do komunity
zvyšování tolerance a důvěry
sociální spojení a podpora
aktivní účast na komunitních záležitostech
dobrá pověst v komunitě

Usnadnění interakce a vztahů mezi lidmi

empatie a pozornost k ostatním lidem
vzájemná pomoc
občanská odpovědnost a zapojení do komunity
zvyšování tolerance a důvěry
sociální spojení a podpora
aktivní účast na komunitních záležitostech
dobrá pověst v komunitě

^[1] 22. Garrity, T. F. et al (1989). Pet ownership and attachment as supportive factors in the health of the elderly. Anthrozoos, 3(1), 35-44.

^[2] 23. Thorpe R.J. et al (2011). Dog walking as physical activity for older adults. In R. A. Johnson, A. M. Beck & S. McCune (Eds.), The Health Benefits of Dog Walking for Pets People (pp. 75-88). West Lafayette, Indiana: Purdue University Press.

^[3] 24. Wood, L. et al. (2009). Living Well Together: How Companion Animals Can Help Strengthen Social Fabric: Petcare Information & Advisory Service Pty Ltd and the Centre for the Built Environment and Health (School of Population Health), The University of Western Australia.

^[4] 25. Wood, L. J. et al (2007). More than a furry companion: The ripple effect of companion animals on neighborhood interactions and sense of community. Society and Animals, 15, 46-56.

^[5] 26. Nagasawa, M., & Ohta, M. (2010). The influence of dog ownership in childhood on the sociality of elderly Japanese men. Animal Science Journal, 81, 377-383.

95%
lídí mluví se svými
mazlíčky a myslí si,
že zvíře jim rozumí.

Vztah mezi člověkem a zvířetem

Emocionální funkce:

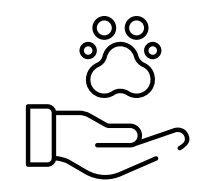

- emocionální připoutanost
- společnost
- přátelství
- nepodmíněná láska
- náklonnost

Sociální funkce:

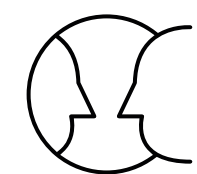

Projektivní funkce
kde mazlíček slouží jako
symbolické rozšíření
společenského já.

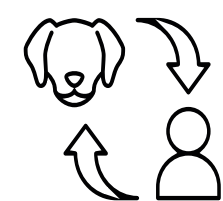

Náhradní funkce
kde přítomnost domácího
mazlíčka slouží jako
náhražka pro lidskou
společnost.

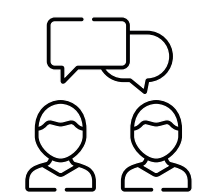

Společenská funkce
kde mazlíček usnadňuje
mezilidskou interakci
působením jako sociální
katalyzátor.

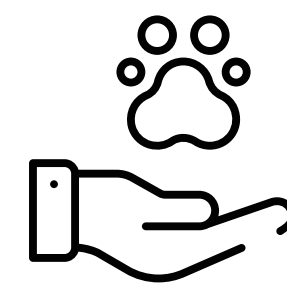

Humanizace

Lidé čím dále, tím více považují
domácí zvíře za člena rodiny
nebo sobě rovnou bytost, ne-li
dokonce člověka.

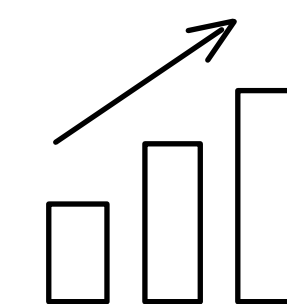

Ekonomie

Současná relativně stabilní
ekonomická situace je dobrým
podnětem pro rozvíjení a
zdokonalování různých odvětví,
mezi kterými jsou produkty pro
domácí mazlíčky.

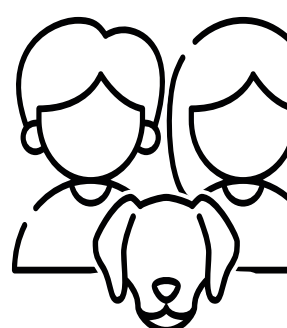

Demografická situace

Česká republika se potýká
s demografickým stárnutím
obyvatelstva. Ve spojitosti s
klesajícím počtem dětí, roste
počet domácích zvířat.

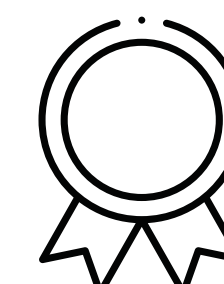

Premiumizace

Objevení se na trhu speciálních
nebo premiových produktů,
vyhovujících
vysokým požadavkům majitelů
domácích zvířat.

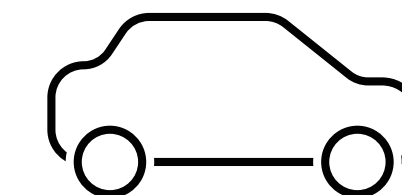

Životní styl

Díky rychlému tempu životního
stylu, mobilitě a rozmanitosti
způsobů cestování, co se týče
výběru dopravních prostředků,
domácí mazlíčci už nejsou
překážkou, ale naopak se
stávají part'ákem na cesty.

Co ovlivňuje trh se zbožím pro domácí mazlíčky?

Trendy	Zkušenosti
rozumná cena a zároveň příjemný vzhled	typy bydlení: rodinné domy, byty
možnost variability funkce	prostory, ve kterých se mazlíčci pohybují: obývací pokoj, dvorek, ložnice, prostor vyhrazený pro zvířátko (domeček, klec)
kompatibilita s interierovými prvky	očekávání chovatelů: dostupná cena, kvalita, udržitelnost, vzhled, funkčnost
stejná estetická hodnota, se kterou jsou navrhované výrobky pro lidi, by měla být použita i u výrobků pro domácí zvířata	nákupní zkušenosti: přenoska, klec, domeček, vodítko, jídlo, hračky
kvalitní a udržitelné materiály	

V poslední době růst spotřeby v segmentu se zbožím pro domácí zvířata poukazuje na větší propojení a interakci chovatelů se svými mazlíčky.

Toto se obzvláště projevuje u některých skupin:

- Ženy
- Lidé staršího věku
- Rodiče po odchodu dětí
- Dvojice bez dětí
- Svobodní

Současné trendy a zkušenosti chovatelů?

Potenciální uživatelé?



Vybavení pro domácí zvířata



6. www.karlie.de

CARGO PRO
2 132 Kč



7. www.karlie.de

AVIATION CARRIER NOMAD
869 - 4 356 Kč

«Firma Karlie vyrábí opravdu velký sortiment pro snad všechna zvířátka, která mohou lidé doma chovat. Jedná se o německou společnost s více jak 40 letou praxí. Karlie nabízí kromě standardní výbavy, jako přepravky, napáječky, oblečky a hračky také různé nadstandardní vychytávky.»

www.rogz.cz



Přepravní boxy pro psy



8. www.4pets-products.com

PRO 1
9 490 Kč

«4PETS je divizí švýcarské firmy Brüggli. Od roku 2004 se 4PETS věnuje vývoji a produkci výrobků pro snadné a bezpečné cestování s domácími mazlíčky. Přepravní boxy pro psy, skládací schůdky i tašky na pejsky s možností upevnění k autosedačce. Všechny výrobky jsou z hlediska bezpečnosti testovány a pravidelně excelují na předních pozicích v hodnocení crash testů. Bezpečnost a pohodlí mazlíčka na prvním místě, příslovečná švýcarská kvalita a preciznost, praktické a snadné využití.»

www.welovedogs.cz



10. www.goleta.cz/

999 Kč



11. www.goleta.cz/

SONY
999 - 1799 Kč



Férová věc. Pro tebe.



12. www.tectake.cz

1075 Kč



13. www.tectake.cz

2 380 - 5970 Kč

«TecTake s.r.o. je mezinárodní a dynamická společnost pro elektronické obchodování se širokým sortimentem týkající se bydlení, domácnosti, volného času a zálib. Zákazník dostane díky TecTake vše z jedné ruky. Ať už se jedná o péči o vozidlo, vybavení pro táboření, nábytek, vybavení pro zahradu či pro grilování nebo příslušenství pro domácí zvířata. Vybavíme naše zákazníky všemi věcmi, které zkvalitňují každodenní život a usnadňují práci.»

www.tectake.cz

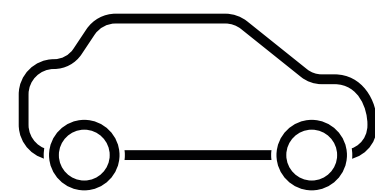

Soukromé auto

Podle zákona o přepravě zvířat:

Řidič je kromě povinností uvedených v § 4 povinen zajistit bezpečnost přepravované osoby nebo zvířete a bezpečnou přepravu nákladu.

Při přepravě živých zvířat nesmí být ohrožena bezpečnost řidiče, přepravovaných osob ani zvířat a ani bezpečnost provozu na pozemních komunikacích.

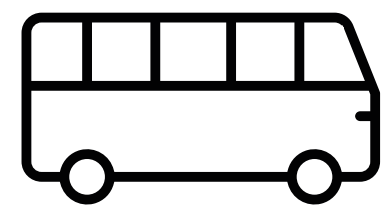

MHD

Podle zákona o přepravě zvířat:

Pes bez schránky může být přepravován, pouze má-li bezpečný náhubek a je-li držen na vodítku na krátko.

Je-li pes umístěn v uzavřené schráně do rozměru 25x45x70 cm, přepravuje se zdarma, jinak za 16 Kč.

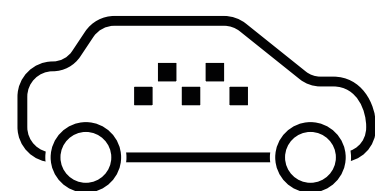

Taxi

Podle interních pravidel:

Pouze některé taxi služby zajišťují přepravu domácích mazlíčků.

Přeprava domácích mazlíčků je možná pouze ve speciální přepravce, nebo v zavazadlovém prostoru, nebo na podlaze vozu.

Vždy odpovídáte za škody na voze taxi způsobené Vámi, nebo Vaším domácím mazlíčkem.



Letadlo

Podle interních pravidel dopravní společnosti:

Zvíře musí být umístěno v uzavíratelné schráně určené pro přepravu zvířat s pevným a nepropustným dnem.

Maximální rozměry schránky nesmí přesáhnout 43 x 30 x 27 cm (délka, šířka, výška) a její celková hmotnost včetně zvířete 8 kg.

poplatek 59 EUR / 1530 CZK za každý směr cesty.



XS

Yorkshire Terrier, Maltese, Pomeranian, Toy Fox Terrier, Japanese Chin, Papillon, Jack Russell Terrier...

50 x 30 x 40 cm



S

Boston Terrier, Border Terrier, Fox Terrier, Manchester Terrier, Miniature Poodle, Poodle...

60 x 40 x 48 cm

Odpovídající velikost přenosky



M

Basset Hound, Beagle, Brittany Spaniel, Bull Terrier, Cocker Spaniel, English Setter, Springer Spaniel....

75 x 45 x 50 cm



L

Chow-Chow, Dalmatian, Golden Retriever, Gordon Setter, Irish Setter, Ibizan Hound, Irsih Water Spaniel, Labrador Retriever....

90 x 55 x 65 cm

Odpovídající velikost přenosky



XL

Afghan, Akita, Laska Malamute, Anatolian Shepherd, Bernese Mountain Dog, Bloodhound, Bouvier Des Flandres, Briard, Bullmastiff, Collie...

105 x 75 x 80 cm

Pravidla přepravy zvířat v různých dopravních prostředcích?

VÝSTUP ANALÝZY

Na počátku byla definice mého projektu velmi obecná: nábytek nebo doplněk pro domácí zvířata (kočky a psy) malých ras. Proto bylo pro mě velmi důležité lépe porozumět všem aspektům vztahu mezi člověkem a domácími zvířaty, abych shromáždila chybějící části celého obrazu a rozhodla, co bude předmětem mého návrhu.

Velká část teoretické analýzy byla zaměřena na studium integrace domácích mazlíčků a lidí, což na první pohled může vypadat, jako článek z nějakého časopisu s titulem “proč si každá rodina musí pořídit domácí zvíře”, nicméně zkoumání vztahů mezi lidmi a jejich zvířaty mi pomohlo porozumět celému rozsahu spojení a působení jednoho na druhého z hlediska psychologického, fyzického či sociálního. Toto porozumění bylo nezbytné pro vytvoření úplného názoru na produkty představené na trhu, současných trendech a cílové skupině, zkušenostech a očekávaních chovatelů od produktů, které pořizují.

Vztahy mezi lidmi a domácími mazlíčky lze popsat jako velmi unikátní a dlouhodobé spojení. Tyto vztahy prospívají jak lidem, tak i zvířatům a přesahují hranice pouhé komunikace. Lidé považují domácí mazlíčky za plnohodnotné členy svých rodin - své přátele, partnery ve hrách a své ochránce. Zvířata evokují lásku k sobě, dávají lidem radost a pocit klidu a bezpečí.

Neustále jsem si pokládala několik otázek:

Pokud můžeme považovat za pravdivé tvrzení o pozitivních zážitcích spojených s chováním domácích zvířat a jejich příznivý vliv na mnohé aspekty našeho života (psychologické, fyzické, sociální), tak proč se vůbec doted' potkáváme s nevhodným chováním nebo týráním zvířat, proč doted' nevytizelo?

Nemohou za to částečně designeři a vzhled některých produktů pro zvířata, které jsou k vidění na trhu?

Promítají se změny postavení zvířat a našeho vztahu k nim zcela nebo alespoň částečně do designu výrobků pro domácí zvířata představených na trhu?

Proč, když mluvíme o tom, že náš mazlíček je pro nás přítel a dokonce člen rodiny, některé produkty pro ně vypadají tak, jak vypadají?

Například přenoska pro domácí mazlíčky nyní vypadá jako věžeňská cela. Možná, kdyby byla přenoska vizuálně atraktivní, vyvolávala by pozitivní asociace, a tudíž opatrné zacházení. Pokud negativní asociaci přerušíme změnou formy, možná můžeme lidi naučit, aby je nepoužívali k trestu. (viz. úvod)

Jsme zodpovědní za to, aby byl náš svět milejší k našim domácím mazlíčkům, aby měl více příležitostí je obklopovat péčí a láskou, aby naše domovy a ulice byly pro ně bezpečným a klidným místem, aby zcela zmizelo týrání a nevhodné chování. Je jenom na nás vytvořit pro ně lepší podmínky, nabízet jim vhodnou výživu, udržovat jejich zdraví a fyzickou zdatnost, poskytovat jim nezbytnou socializaci.

FORMULACE VIZE

Záměrem mé diplomové práce je navrhnout takový produkt pro domácí zvířata, který by svou formou co nejlépe znázorňoval aktuální změnu postavení domácích zvířat ve společnosti a byl zcela ztotožněn s pozitivními vztahy mezi lidmi a zvířaty.

Produkt, který by v sobě spojil dva nejčastěji kupované předměty pro domácí zvířata: pelech a přenosku a zároveň by vyřešil vizuálně postrádající stránku druhého zmíněného a s ním ztotožněné asociace věžeňské cely, které evokují nevhodné chování ke zvířatům.

Mnou navržené produkty by měly plnit dvě základní funkce:

- pelíšek pro odpočinek a soukromí zvířete
- přenoska pro pohodlné a bezpečné cestování, jak pro chovatele tak i pro zvířata

Bylo by vhodné najít cestu, která by zcela umožnila tyto dvě funkce a tyto dva odlišné produkty spojit, po stránce vzhledové a praktické, aby se daly používat zvláště, byly funkční a mobilní, ale zároveň by spolu tvořily jeden sourodý celek.

Má to být produkt, který bude harmonicky implementován do moderní domácnosti, bude kompatibilní s interiérovými prvky nebo se dokonce stane plnohodnotnou součástí interiéru.

Produkt, který bude navržen se stejnou estetickou hodnotou, se kterou jsou navrženy výrobky pro lidi, se zachováním jednoduchosti a čistoty tvaru, plynulých linií a zaoblených hran.

Chci, aby finální výrobek byl elegantní a minimalistický.

Chci odbourat stereotyp, že výrobky pro domácí zvířata jsou něčím těžkopádným, křiklavým, barevným a vizuálně neatraktivním, něčím, co si pořídíte jenom z toho důvodu, že to potřebujete a nemáte moc z čeho vybrat a víte, že pak to stejně schováte do nejbzdálenějšího rohu.

Odpovědí na otázku “Může-li být výrobek pro domácí zvířata plnohodnotnou součástí moderního a minimalistického interiéru?” má být bezvýhradné ANO! Chci se pokusit implementovat do návrhu kvalitní, ekologické a udržitelné materiály, pohrát si s barevností, ale v tom dobrém slova smyslu.

Zkrátka, chci spojit vizuální a technickou stránku výrobku, jak si nejlépe umím představit.

«

Nejprve bylo nutné civilizovat vztah člověka k člověku. Nyní je nutné civilizovat vztah člověka k přírodě a zvířatům.

»

Victor Hugo

Směr navrhování

Cílová skupina:

domácnosti se středním nebo vyšším příjmem

Produkt:

uzavřený pelíšek s oddělitelnou přenoskou

Vymezení směru a cílu:

přilákání nových zakazníků

barevné schéma

standardizované prvky

více možností použití / variabilita funkcí

produkt jako součást interiéru

kompatibilita s interiérovými prvky

estetické hodnoty

udržitelnost

kvalita

INSPIRACE

Najít inspiraci mezi produkty pro domácí mazlíčky byl úkol obtížně proveditelný.

Český trh bohužel, nebo bohudík nenabízí ani jednu lokální firmu, která by se zaměřovala na design a výrobu moderních a vkusných produktů pro domácí zvířata, které by se navíc hodily do minimalistického a stylového bydlení. Často postrádají vizuální stránku, ale i tu funkční, co se týče používaných materiálů, kvality a životnosti produktů. Neodpovídají tak nárokům chovatelů, které přistupují k výběru věci pro své domácí mazlíčky stejně jako ke koupi nábytku. Pro většinu chovatelů je zásadním cílem dopřát svým čtyřnohým přátelům jen to nejlepší, kvalitní a dlouhodobě funkční.

Inspiraci jsem hledala napříč Evropou a USA a našla jsem ji u zcela originálních a jedinečných značek, které se zaměřují převážně na ruční výrobu a přírodní materiály. Značky, kterým zaleží na spokojenosti jak chovatelů, tak i jejich čtyřnohých členů rodiny.



15. www.miacara.com

MIACARA COVO

14 955 Kč



17. www.miacara.com

MIACARA TORRE NATURAL

14 955 Kč



18. www.miacara.com



16. www.miacara.com



19. www.miacara.com

MIACARA ANELLO

4 990 Kč



20. www.miacara.com



21. www.miacara.com
MIACARA LETTO
24 495 Kč



22. www.miacara.com



25. www.labbvenn.com
LABBVENN LULU
7 495 Kč



26. www.labbvenn.com
LABBVENN KIKKO
10 775 Kč



27. www.labbvenn.com



23. www.miacara.com
MIACARA BRANDINA
15 595 Kč



24. www.miacara.com



28. www.labbvenn.com
LABBVENN LOUE
11 995 Kč



29. www.labbvenn.com

PROVĚŘOVÁNÍ VARIANT

První návrhy byly zaměřené na koncept produktu pro domácí zvířata, který by se skládal ze dvou částí - horní a dolní. Dolní by plnila funkci pelíšku a používala by se samostatně v interiéru. Horní část by byla samostatná. Jejím nasazením na dolní část by tak vznikala uzavřená cestovní přenoska, která by se používala na cesty. Tento postup uvažování jsem rychle zamítla z důvodu vznikající potřeby skladování horní součástky, která by se používala jen příležitostně, pro vytváření přenosky. Skladování horní části by bylo poměrně obtížné a nepraktické pro uživatele. Většina výrobků, sládajících se z více částí, dopadá tak, že jeden z nich se během času ztratí (například při stěhování) a následkem toho je nepoužitelnost ani jedné z částí.

V následujících návrzích jsem hledala nejvhodnější možnost spojení dvou funkcí v jednom výrobku. Ale stále jedna z nich byla potlačena ve prospěch té druhé, což mělo vliv i na vizuální stránku. Vždycky šlo o výběr buď a nebo. Buď to vznikla více přenoska nebo více pelíšek. V žádném případě jsem nechtěla, aby jedna ze součástí byla potlačena ve prospěch té druhé.

Chtěla jsem najít nejvhodnější spojení, jak po stránce technické, tak i vizuální, aby výrobek působil jedním celkem.

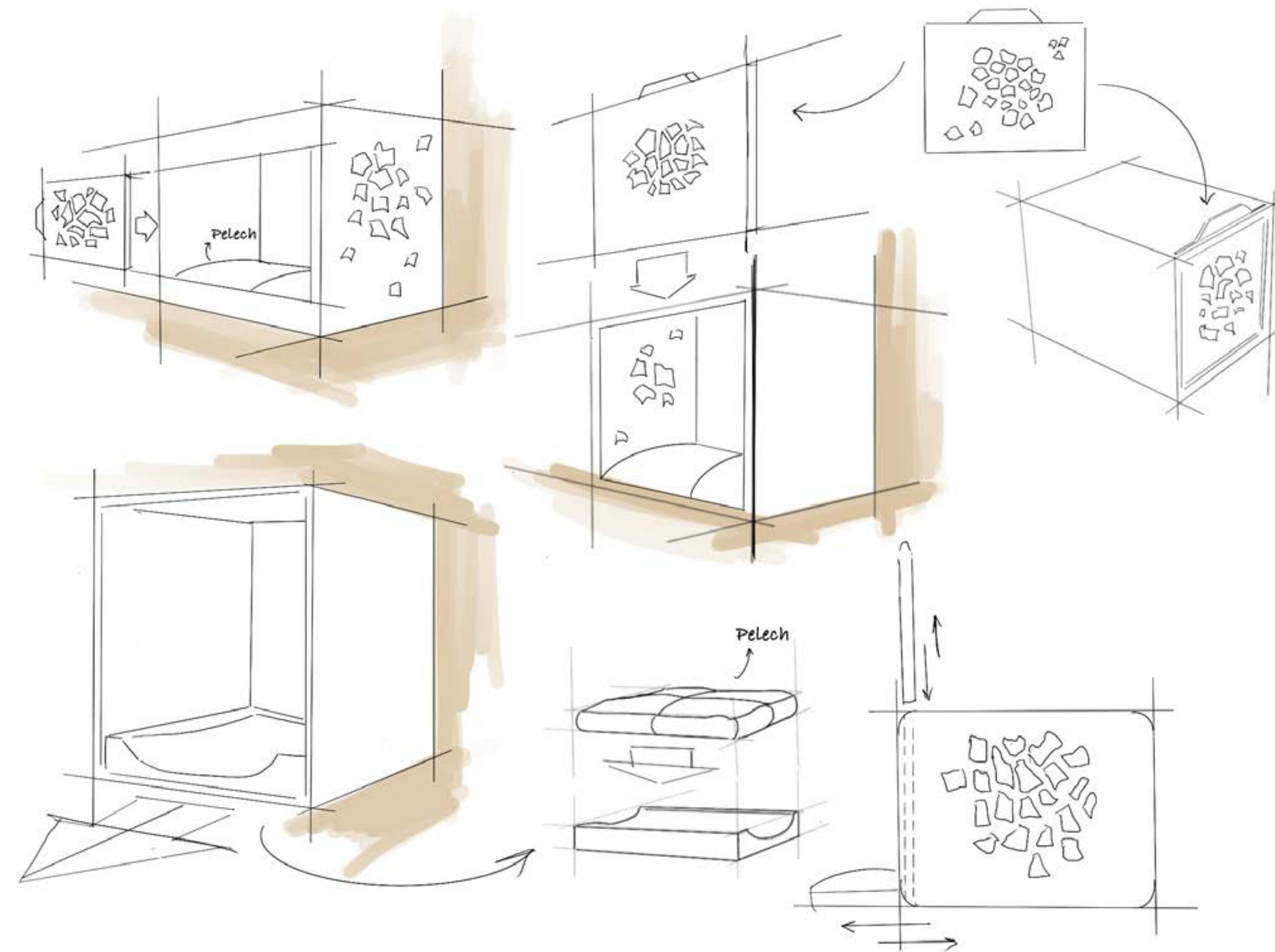
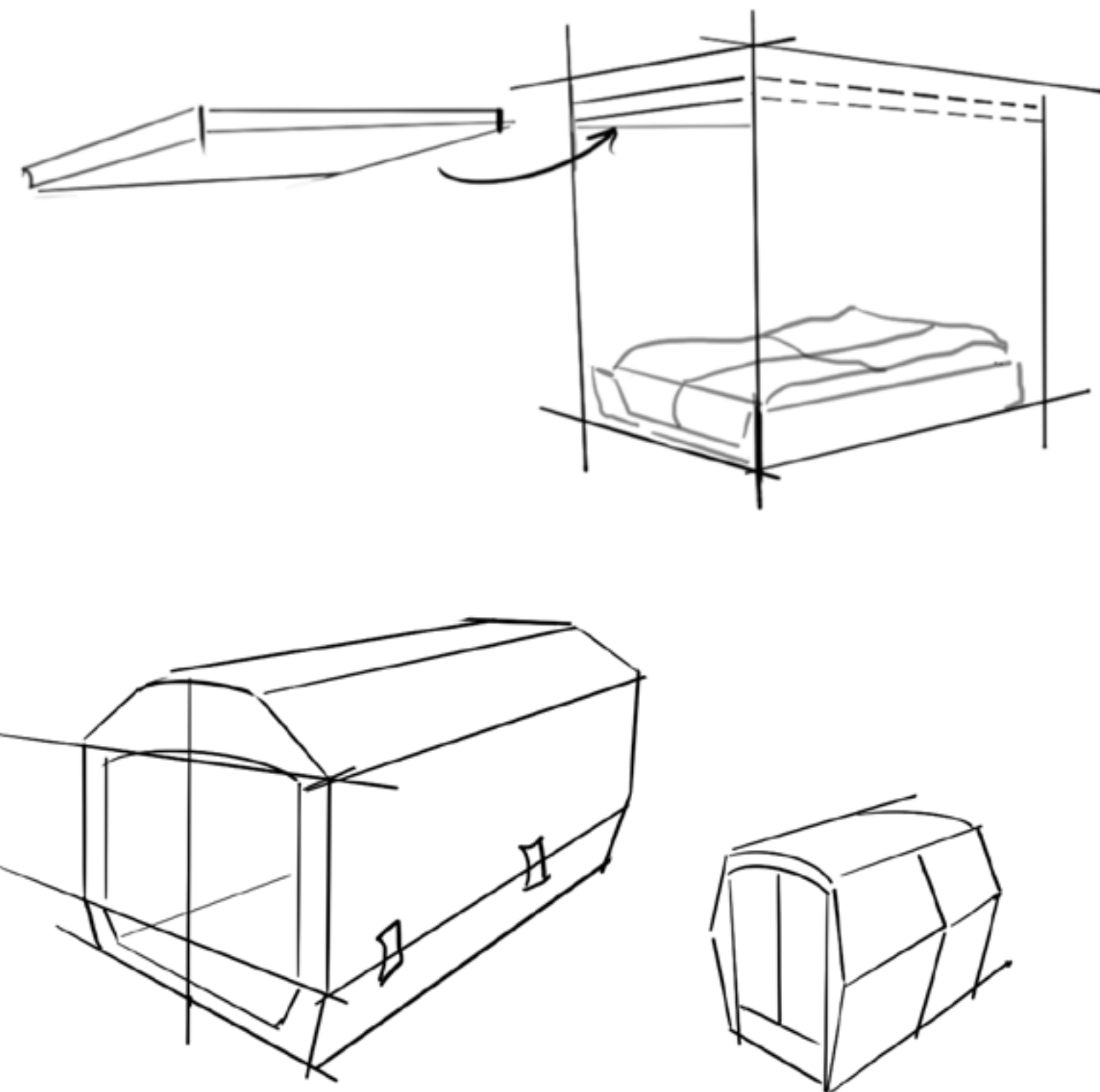
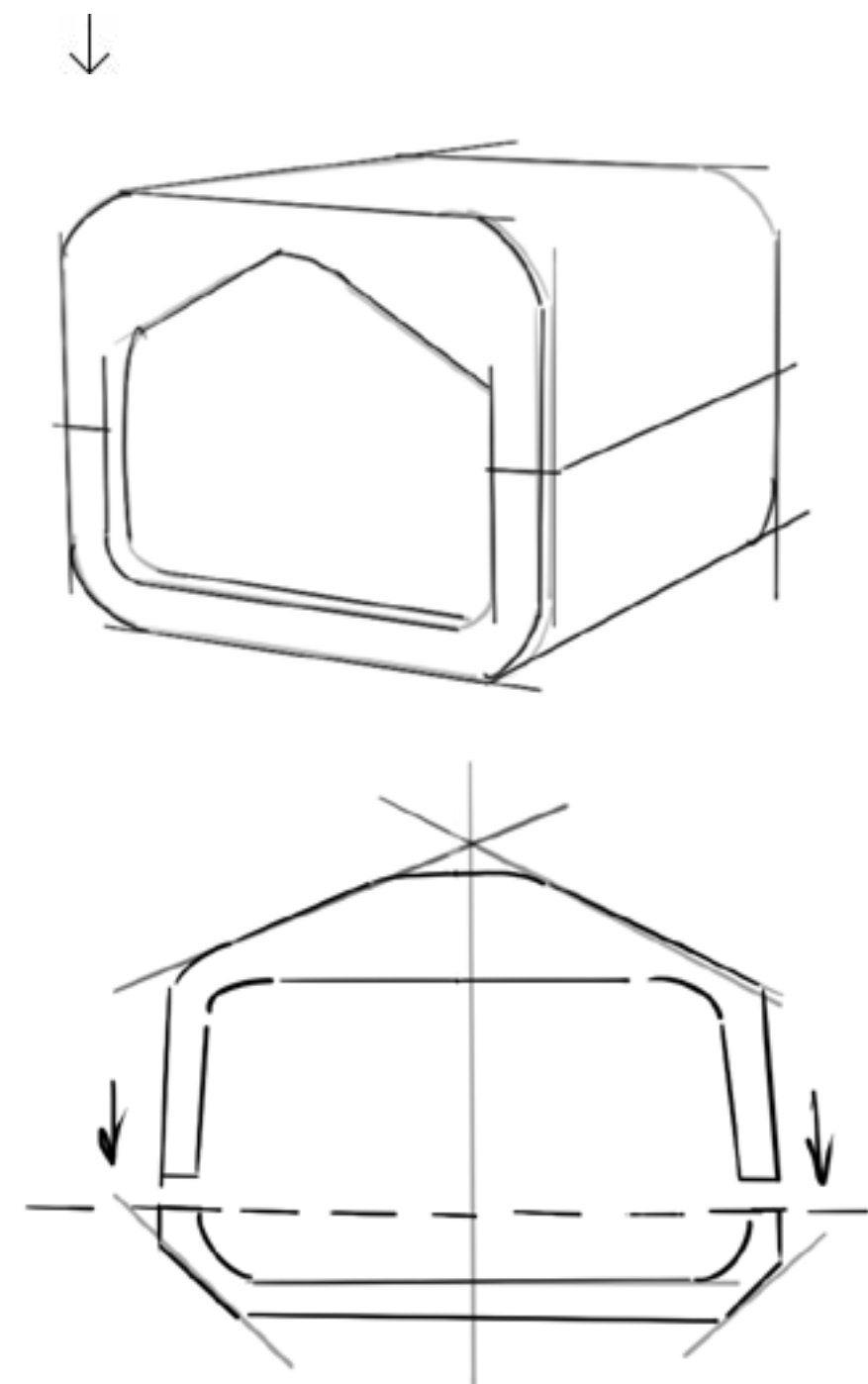

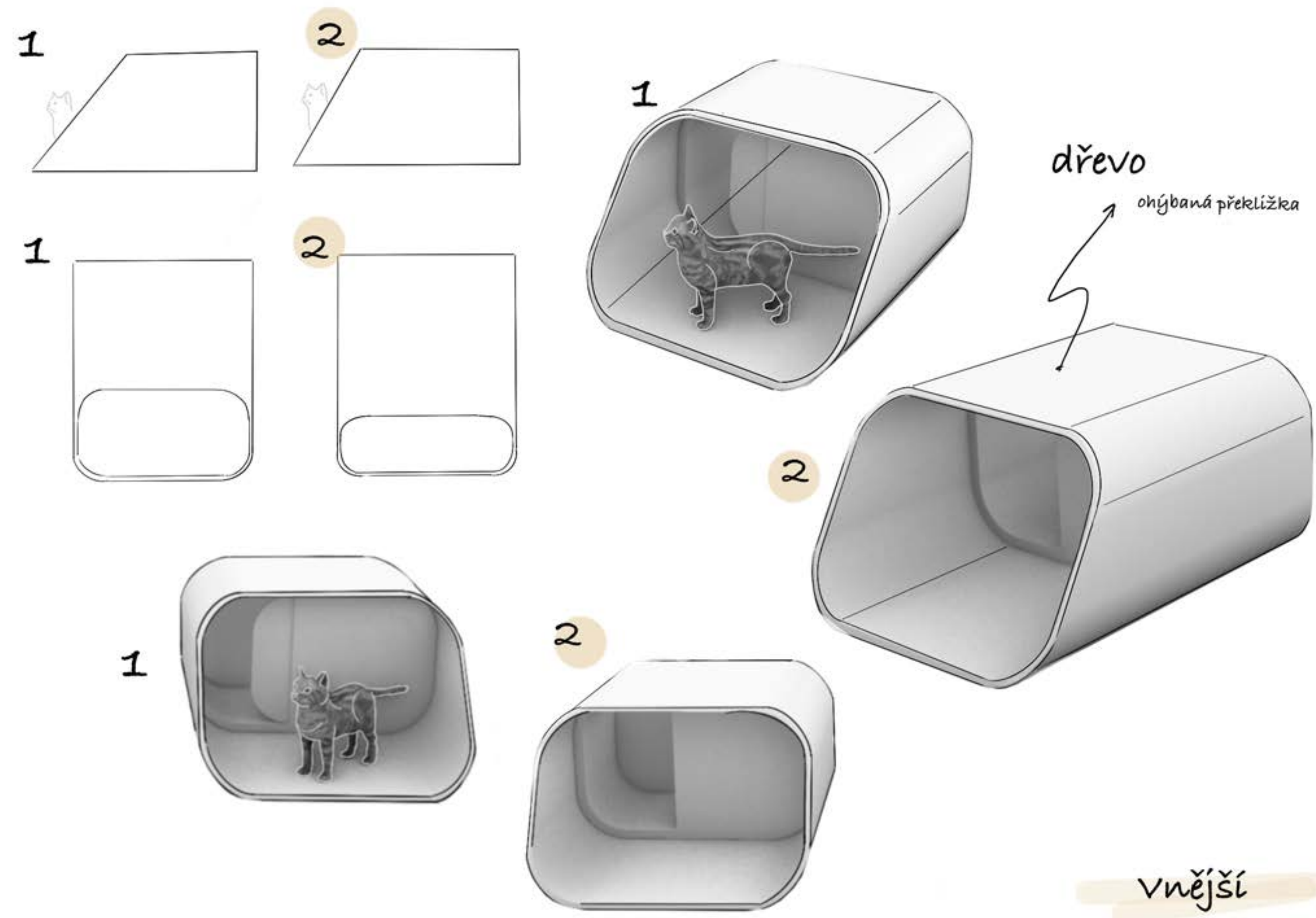
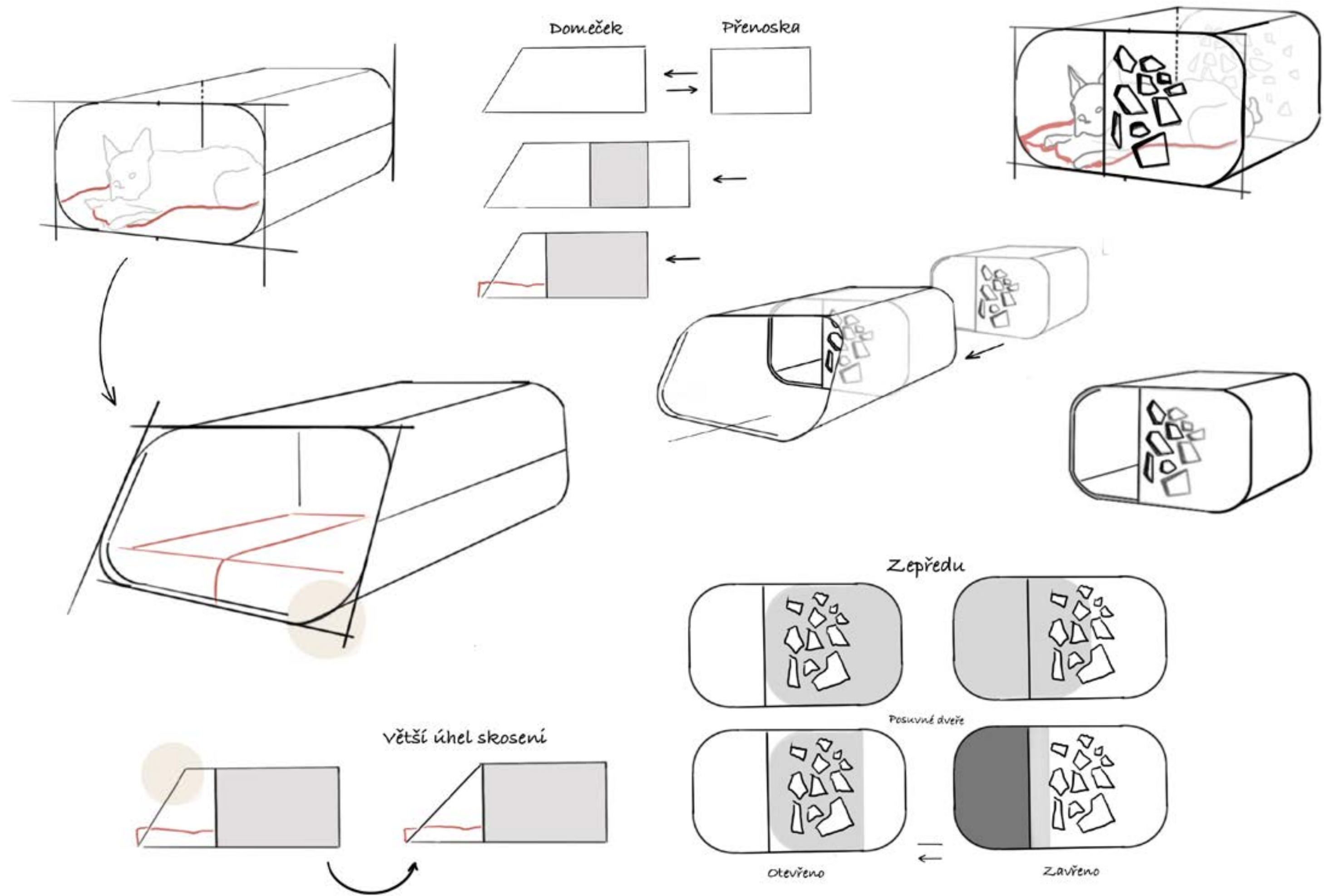

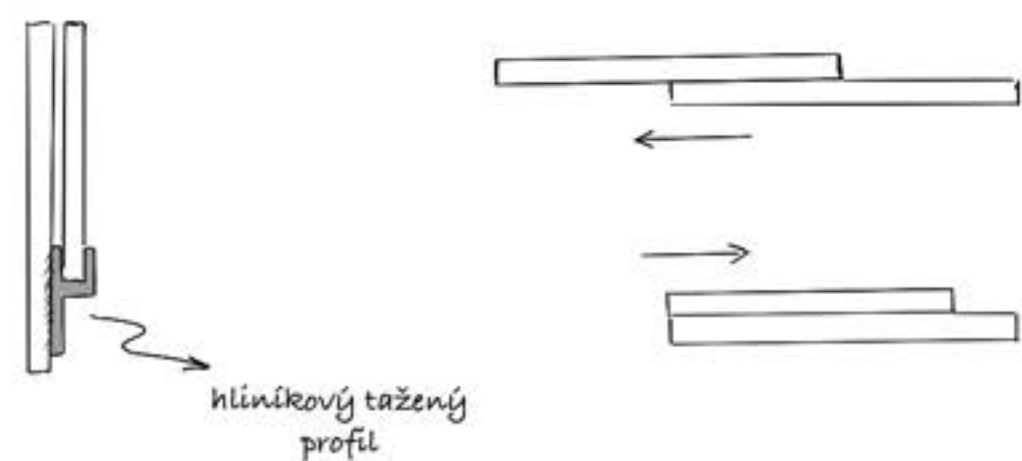
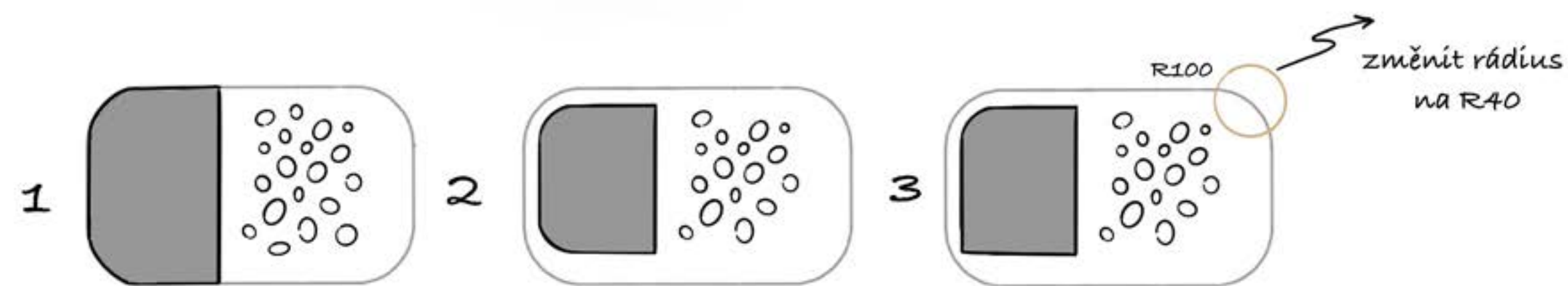
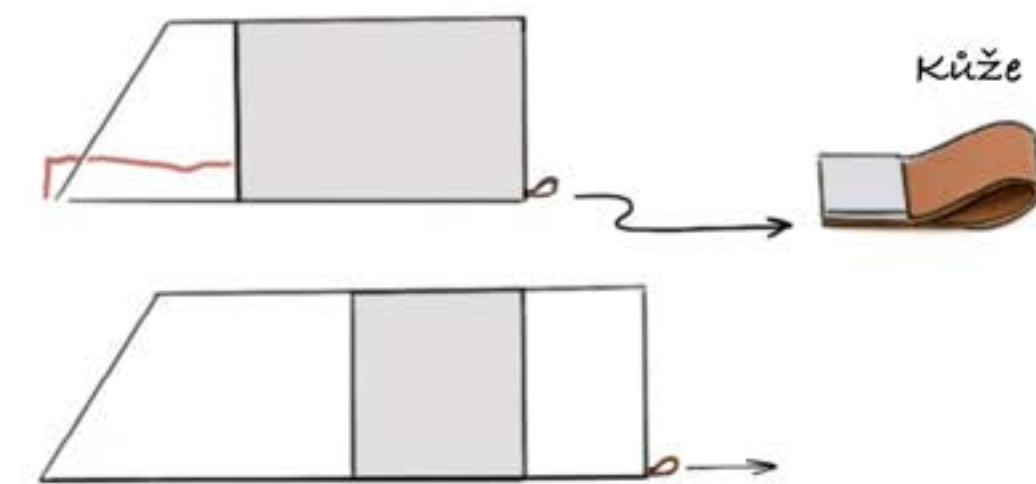
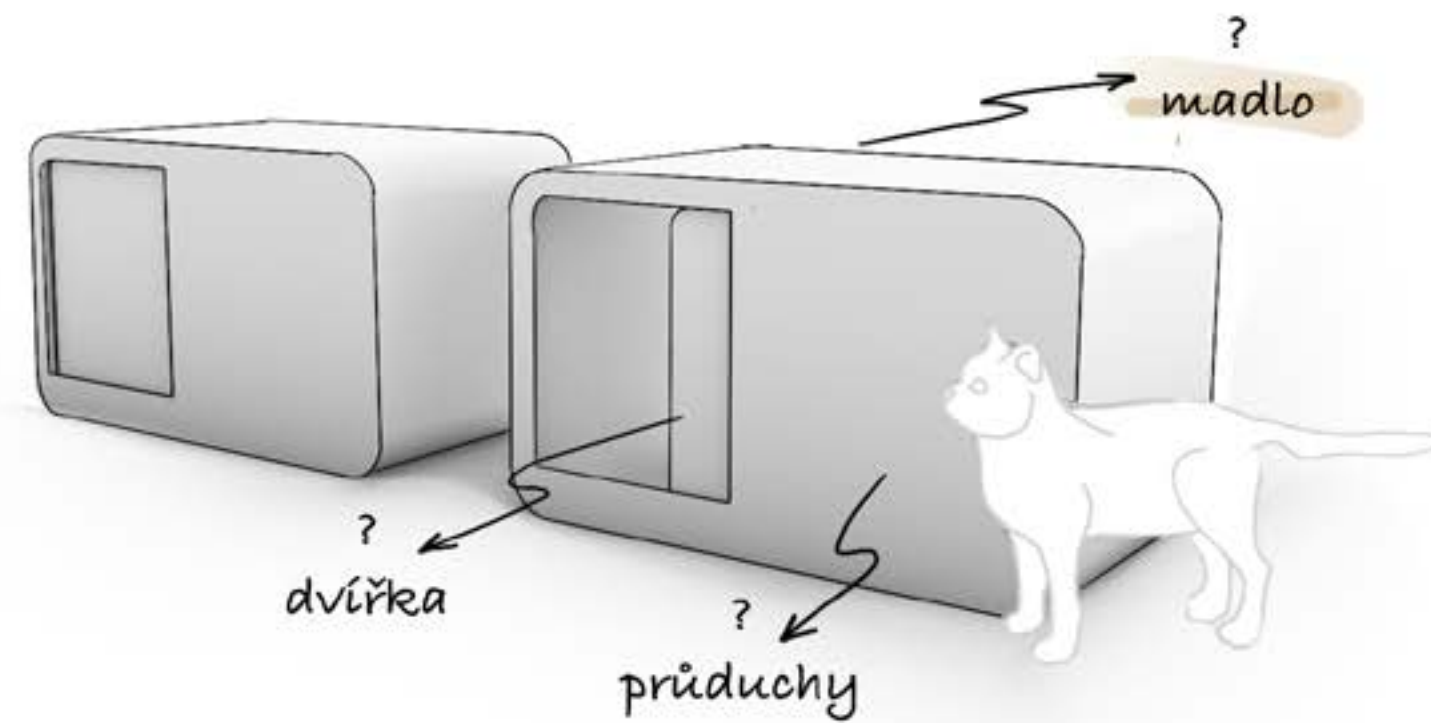
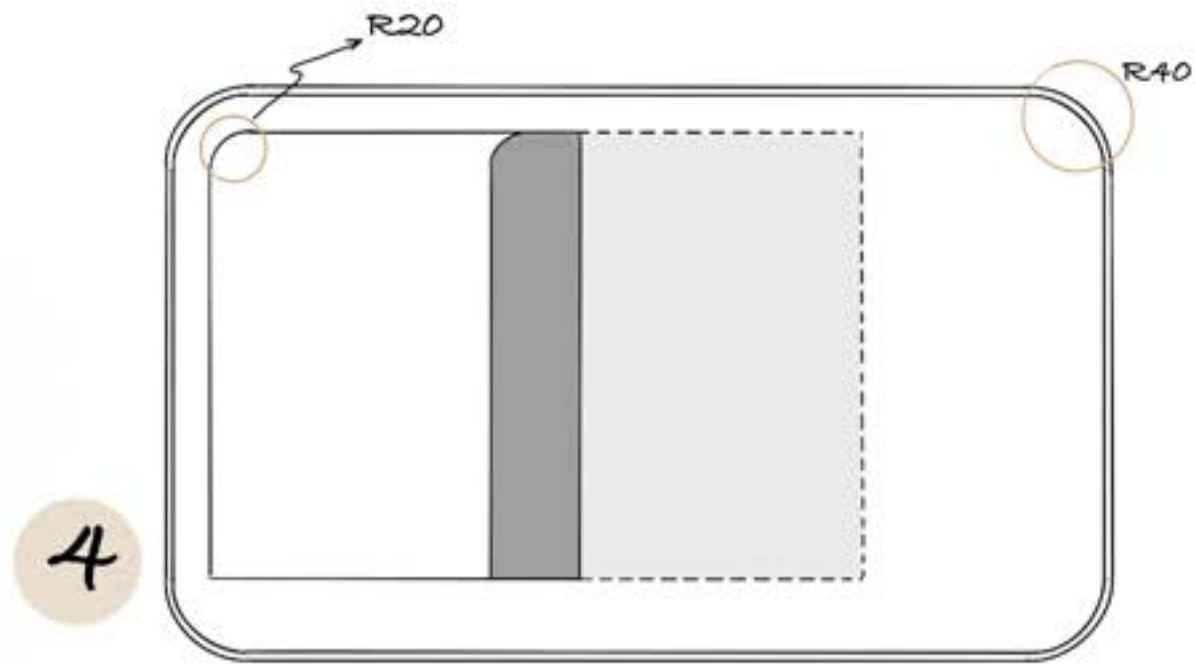
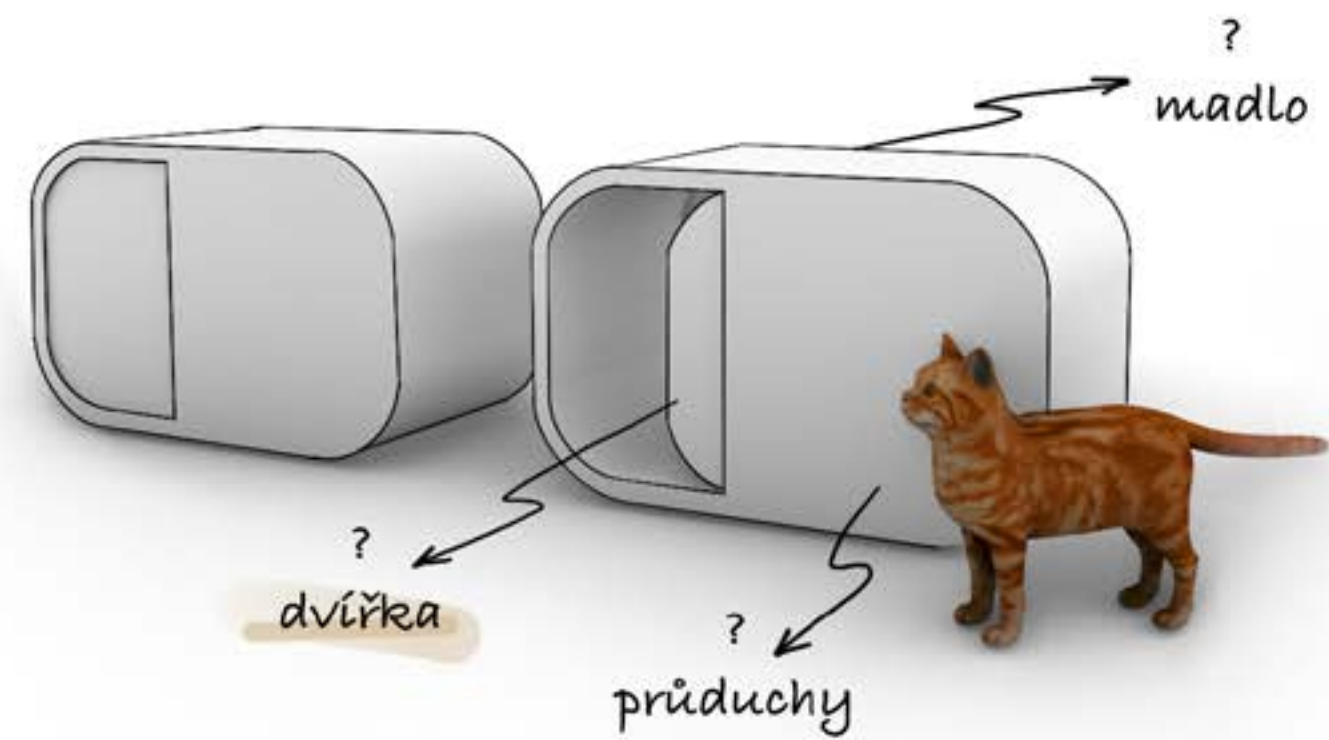

Vnitřní (přenoska)

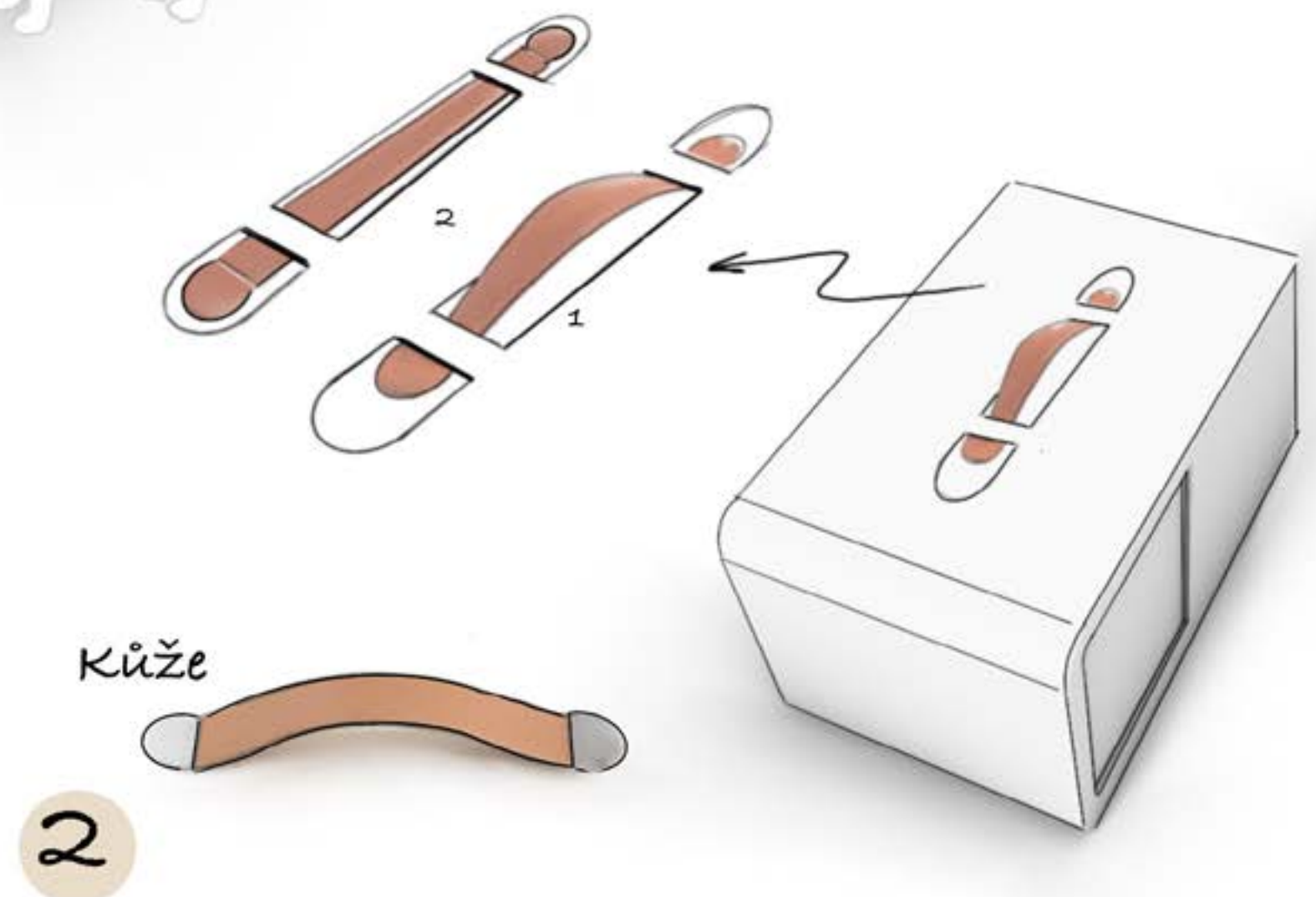
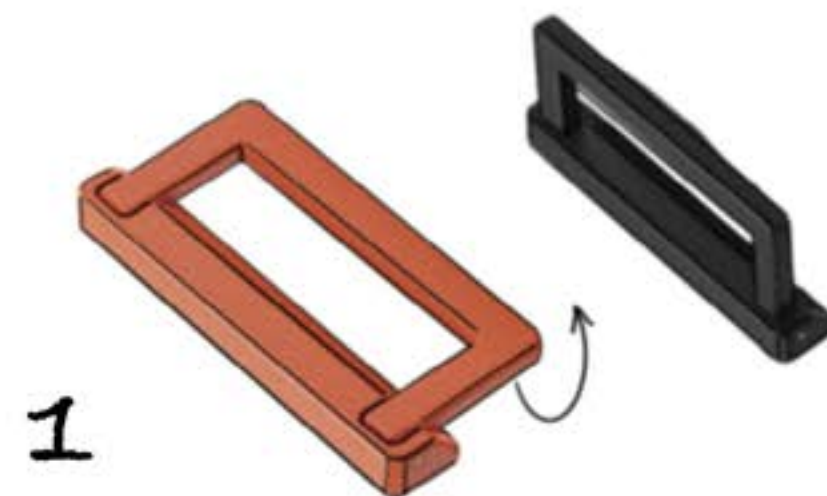

2

Vnitřní (přenoska)

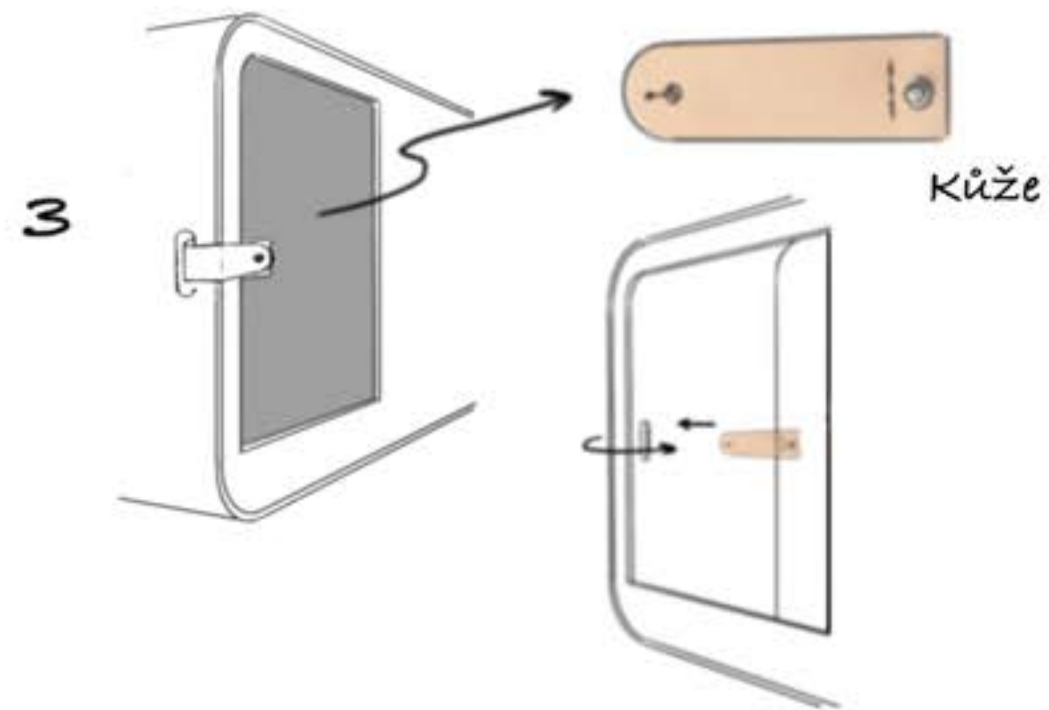
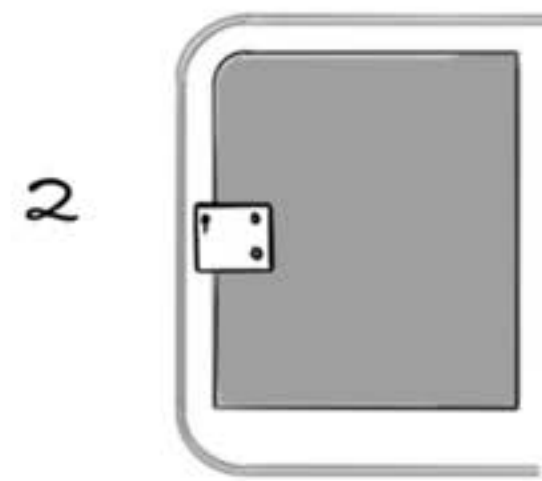
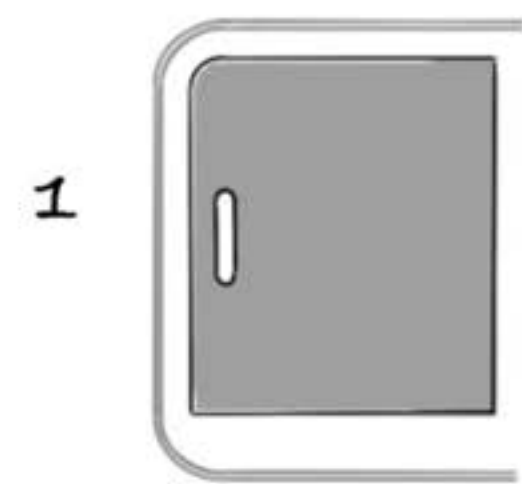
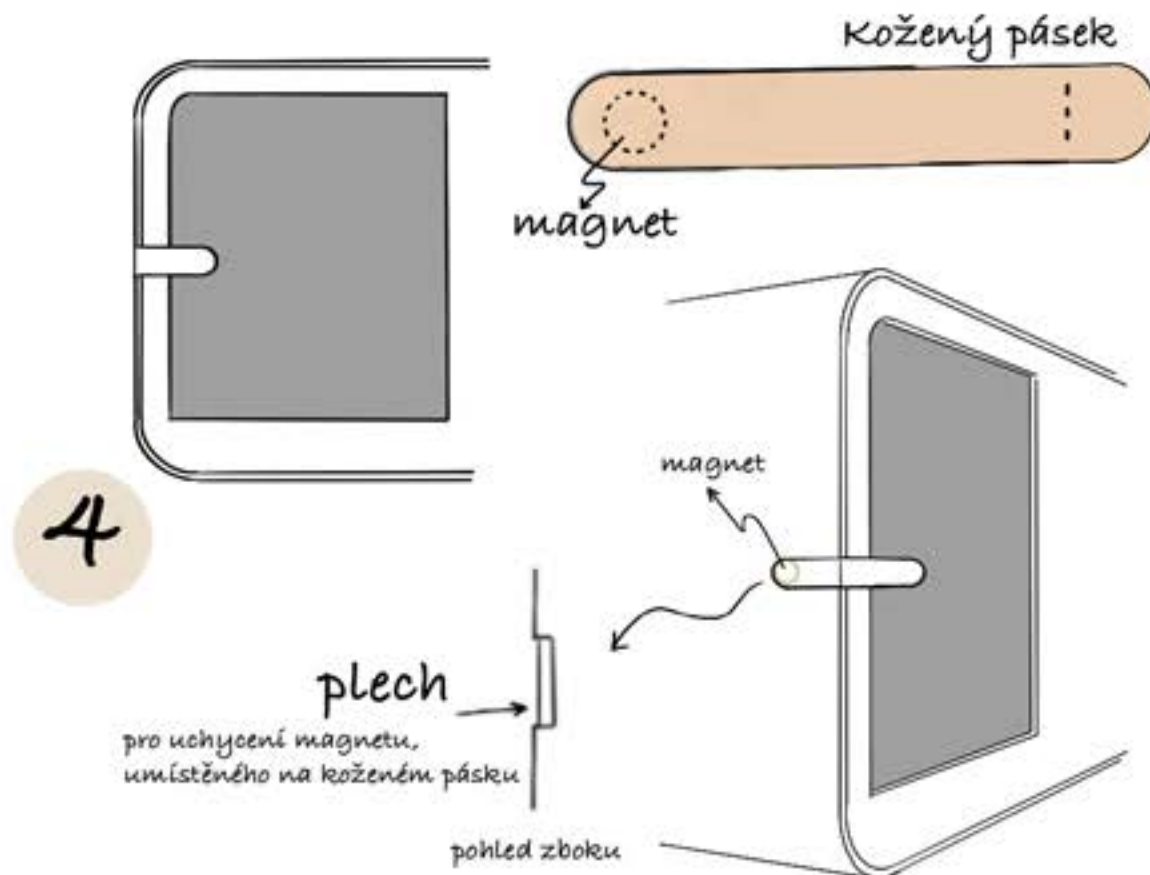
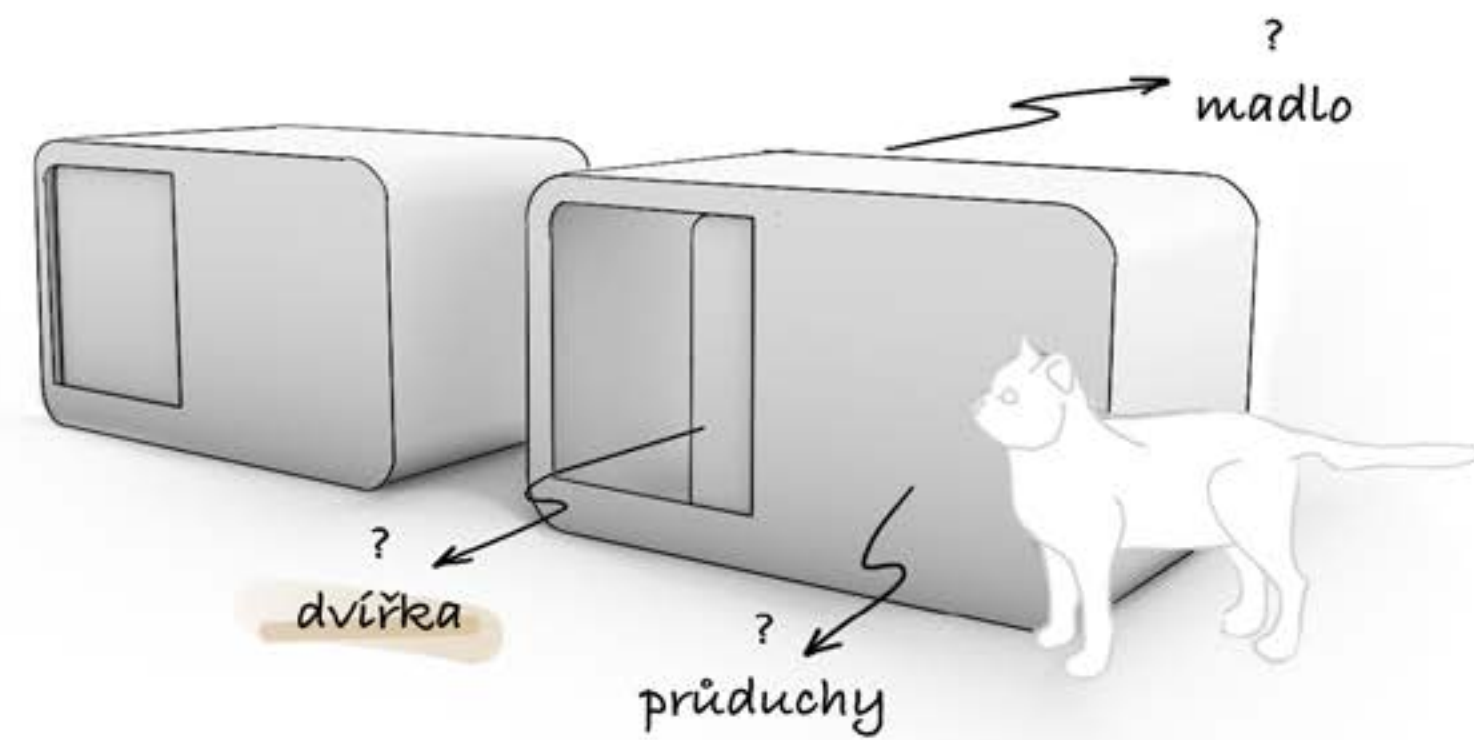

Vnitřní (přenoska)

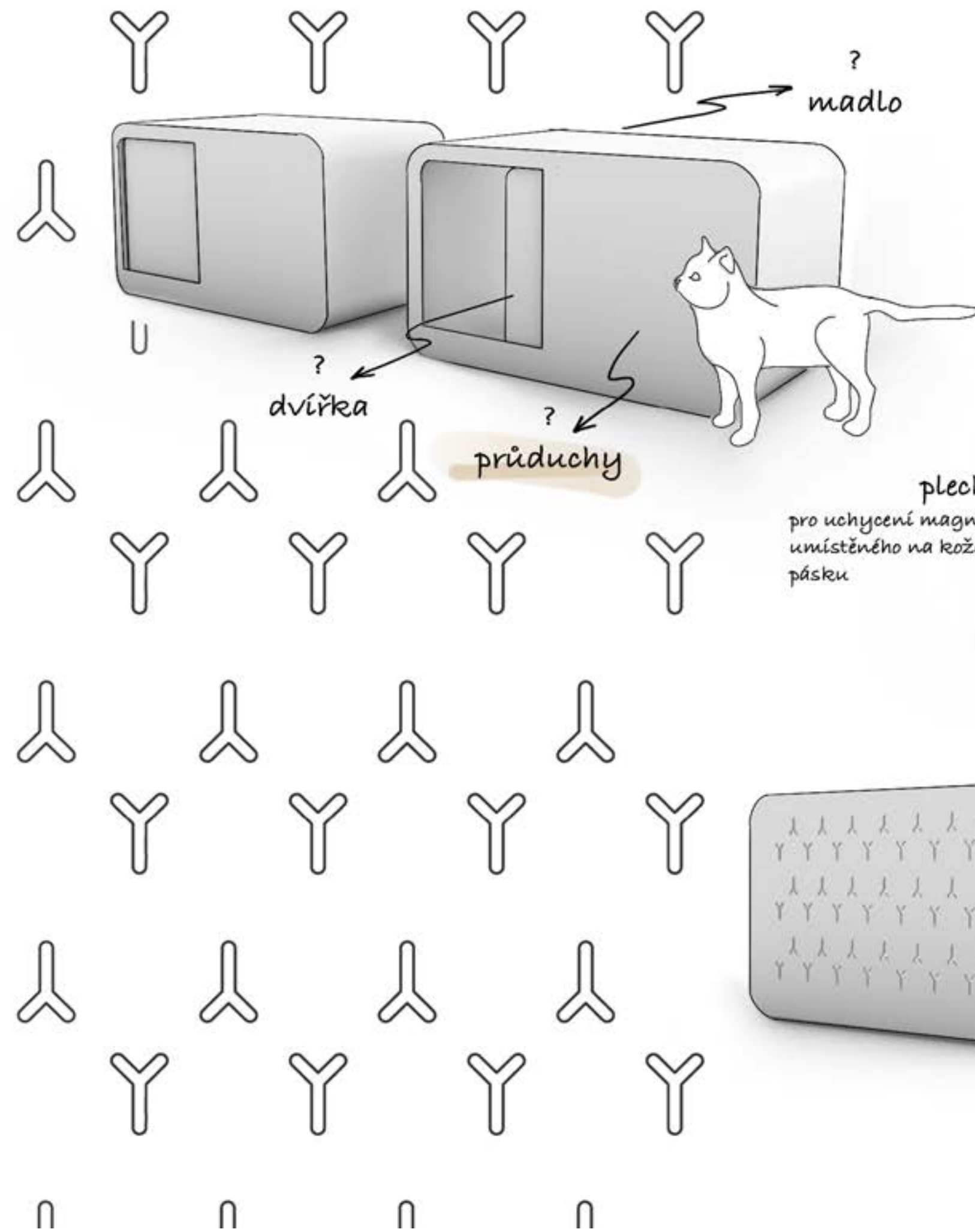

Při návrhu průduchů jsem chtěla maximálně odbourat známé vzory, charakteristické pro přenosky a klece. Chtěla jsem odejít co nejdále od všeho, co může připomínat klec a mříž, tudíž co nejdále od svislých a vodorovných čar a co nejdále od jejich kombinace. Vzor, který je tady znázorněn, a který se posléze stal pro tento návrh finálním, byl téměř prvním, co jsem nakreslila. Okamžitě se mi zalíbil kvůli své jednoduchosti a zároveň futurističnosti a nevsedlosti. Na jednu stranu připomíná znak «Y», což v neformální komunikaci na internetu má význam pozitivního souhlasu s něčím («YES» neboli palec nahoru). Na druhou stranu hodně připomíná ptačí stopy a můžeme to brát tak, že zvířecí motiv byl zachován.

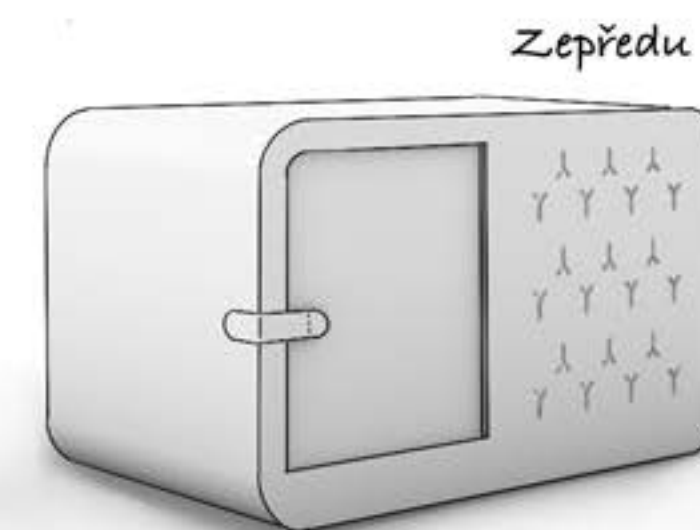
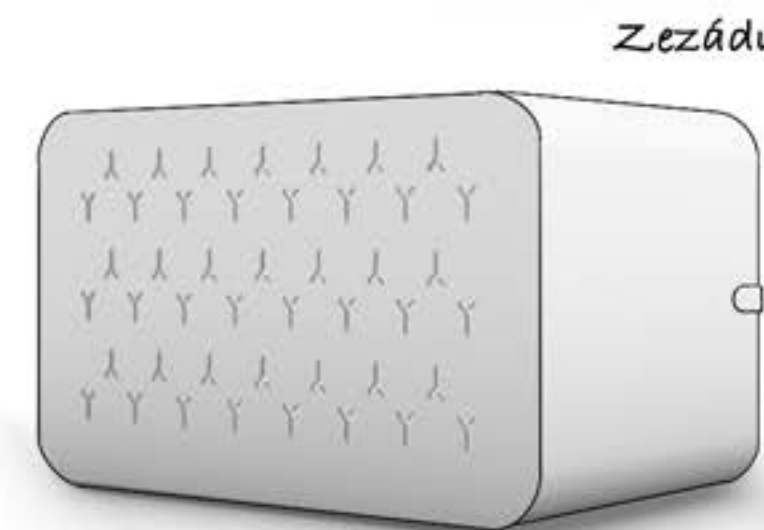
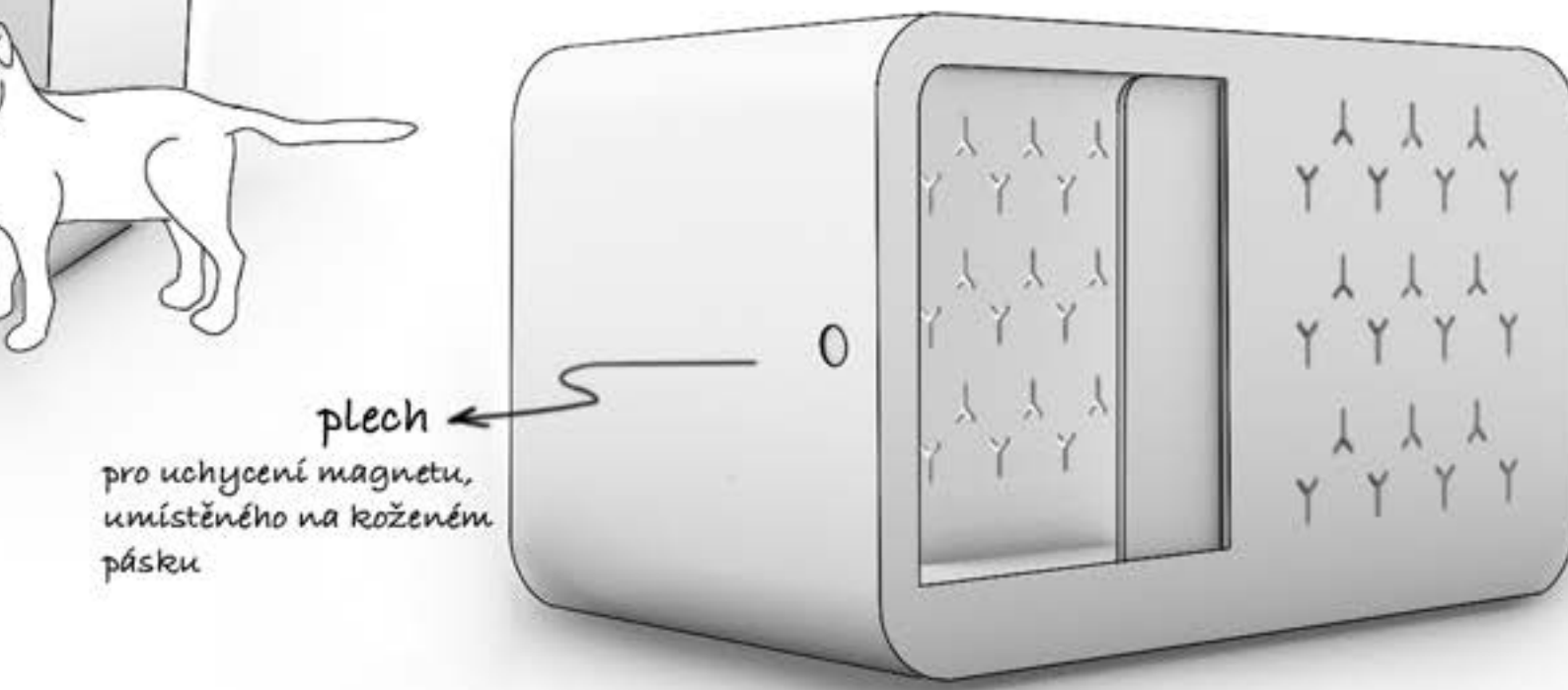

Vnitřní (přenoska)

Zepředu

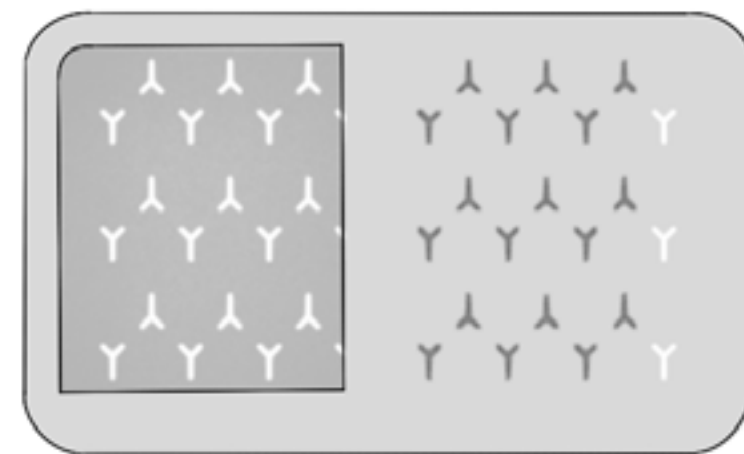

otevřeno

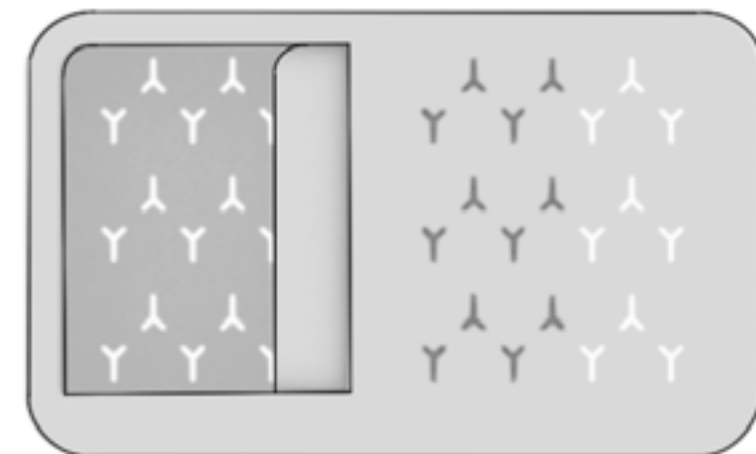

přítotevřeno



zavřeno

Zezádu

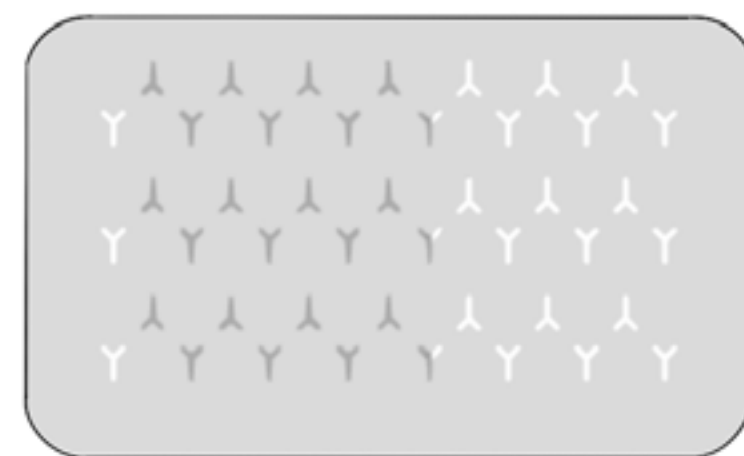

otevřeno

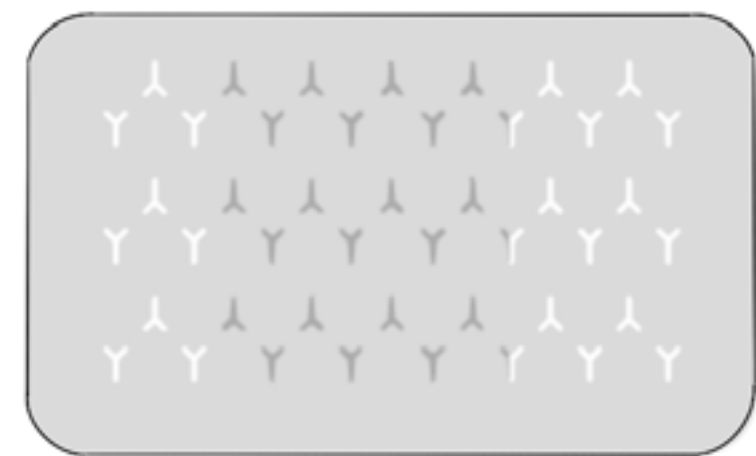

přítotevřeno

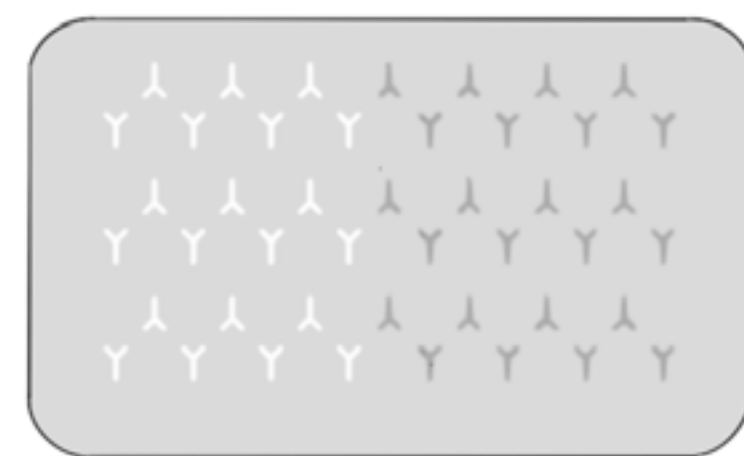

zavřeno

Dřevo

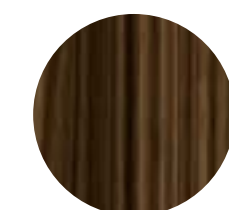

Ořech



Dub



Buk

Plast

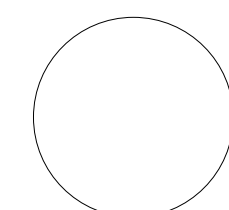

Kůže

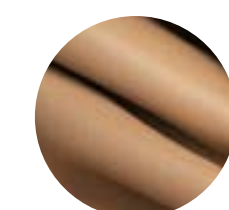

Bavlna

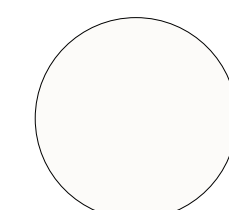

RGB:
252.251.249.
CMYK:
1.1.2.0.
#fcfbf9

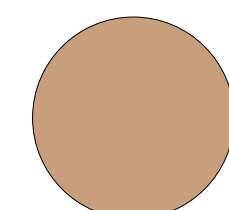

RGB:
199.159.126.
CMYK:
20.37.50.8
#c79f7e

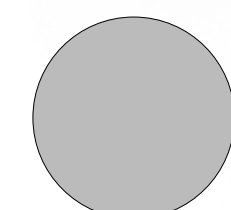

RGB:
187.187.187.
CMYK:
30.22.23.3.
#bbbbbb

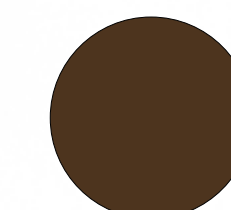

RGB:
73.50.31.
CMYK:
47.63.76.68.
#49321f

DŘEVO
uzavřený
interiérový pelech

PLAST
přenoska
jako součást
uzavřeného pelíšku

KŮŽE
madlo

PLAST
přenoska
samostatně

DŘEVO
uzavřený
interiérový pelech

PLAST
přenoska
jako součást
uzavřeného pelíšku

KŮŽE
madlo

PLAST
přenoska
samostatně

zarážka

magnet

průduchy

potah + matrace

BAVLNA

zavírání
KŮŽE

posuvná dvířka
PLAST

SYNTÉZA – VÝSLEDNÝ NÁVRH

Finální návrh je souhrnem veškerých mých očekávání od produktů, které bych chtěla vidět na českém trhu, ať už po stránce vizuální, praktické či funkční.

Hlavní moto vzniklého produktu je to, že je tvořen s ohledem na zvířata, ale se stejnou estetickou hodnotou, se kterou je tvořen nábytek pro lidi. Výrobek je tvořen PRO chovatele, kteří berou své psy a kočky jako kamarády, parťáky nebo členy rodiny. PRO chovatele, kteří chtějí dopřát svým mazlíčkům to nejlepší a zároveň nenarušit harmonický interiér svých moderních domácností.

Vytvořený produkt je výsledkem důkladné rešerše pozitivních vztahů mezi lidmi a jejich domácími zvířaty, analýzy trhu se zbožím pro domácí zvířata a faktorů, které trh ovlivňují a mění, současných trendů, zkušeností chovatelů a jejich očekávání od jednotlivých výrobků.

Výsledný výrobek spojuje v sobě dva nejčastěji kupované předměty pro domácí zvířata: pelíšek a přenosku a to po stránce vzhledové a praktické. Pro mě bylo důležité, aby každý z těchto odlišných produktů v mém výrobku, při samostatném použití, působil jako celistvý, do detailu vyřešený a nadesignovaný kus a hlavně bezpodmínečně plnil svou primární funkci. Ale spolu, spolu se tyto dvě součásti vzájemně doplňují a tvoří jeden sounořý a harmonický celek.

Vnější část - pelíšek - je tvořena uzavřenou konstrukcí z ohýbaného dřeva se zkosenou střechou. Díky své formě a provedení se z ní stává designový doplněk, který ma nárok se stát plnohodnotnou součástí interiéru. Díky výběru materiálu je pelíšek kompatibilní s jinými interiérovými prvky a lze ho harmonicky implementovat do jakékoliv moderní domácnosti. Vybrat se dá z několika druhů dřevin: ořech, dub, buk - s ohledem na barevnou a cenovou odlišnost jednotlivých dřevin. Samotný tvar výrobku jsem se snažila co nejvíce zjednodušit, zachovat plynulé linie a zaoblené hrany. Zvolený tvar (kvádr) nebyl vybrán náhodně, poskytuje totiž zvířeti potřebné soukromí a klid, když se zvíře nachází v zadní části “domečku”, zároveň díky zkosené střeše a pohodlnému polštáři, umístěnému v přední části, umožňuje chovateli mít stále

svého čtyřnohého kamaráda na očích. Zvířátko tak získává vyhrazený prostor, který patří pouze jemu.

Vnitřní doplňková součást pelíšku je tvořena přenoskou, která kopíruje tvar a dokonale zapadá do zadního prostoru “domečku”, rozděluje ho tak na dvě části, přední - kde pod zkosenou střechou je umístěn polštář a zadní, ještě více uzavřený, který poskytuje zvířeti soukromí. Přenoska je dle potřeby jednoduše vyndatelná a může plnit svou hlavní funkci - pohodlné a bezpečné cestování se zvířetem.

Než se pustím do popisování samotné přenosky, chtěla bych napsat několik slov a odůvodnit toto konkrétní spojení dvou na první pohled odlišných, jak vzhledově tak funkčně, výrobků.

Tento záměr vychází z vlastní zkušenosti, pozorování a hromady článků o cestování se zvířaty.

Pro zvířata je totiž jakékoliv přemístění nebo změna prostředí velmi stresující. Kvůli samotnému vzhledu přenosky nebo díky několika nepříjemným zkušenostech zvířata mají z cestování strach a odmítají do přenosky naskočit. Mnou navrhované spojení řeší potřebu chovatelů kupovat si oba dva výrobky zvlášť a zároveň potřebu uskláňovat přenosku, která se používá jednou za čas, ale místo v bytě zabírá neustále. Zároveň takové propojení pelíšku a přenosky v jednom výrobku umožňuje přenosce stát se přirozenou součástí teritoria zvířat. Díky volnému přístupu k přenosce, jí zvířata berou jako samozřejmost, znají jí dobře z venku a zevnitř a je tak pro ně bezpečným místem, kde si mohou hrát nebo odpočívat.

Při návrhu přenosky byla rozhodující její velikost a tvar: přenoska by totiž měla byt prostorná, aby se zvíře mohlo pohodlně natáhnout i vzpřímeně sednout. Na druhou stranu nesmí být přenoska příliš velká, aby sebou zvíře během jízdy zbytečně neházelo. Vzhledem k tom, že můj návrh byl koncipovány pro zvířata malých ras (malé psy a kočky), vycházela jsem ze standardních velikostí příslušných pro tento typ zvířat.

Co se týče formy, přenoska částečně kopíruje dřevěný uzavřený pelíšek. Zachovává jednoduchý tvar kvádru se zaoblenými hranami. Jako materiál byl zvolen plast,

výrobek je tak lehký a snadno udržitelný. Vstup do přenosky je řešen pomocí posuvných dvířek umístěných na přední stěně. Posouvat dvířka lze pomocí koženého pásku. Jako zámek je použit magnet umístěný na pásku, který lze ukotvit na boční straně přenosky díky plechu zabudovaném v ní. Z kůže je vyrobeno také madlo, které je umístěno zcela nenápadně v horní části. Pro použití stačí za kožené madlo zatáhnout, na koncích madla jsou umístěny kovové spony, které fungují jako zarážky a uvolní madlo na potřebnou délku.

Při návrhu průduchů jsem chtěla maximálně odbourat známé vzory, charakteristické pro přenosky a klece. Chtěla jsem odejít co nejdále od všeho, co může připomínat klec a mříže, tudíž co nejdále od svislých a vodorovných čar a co nejdále od jejich kombinace. Vzor, který se posléze stal pro tento návrh finálním, byl téměř prvním, co jsem nakreslila. Okamžitě se mi zalíbil kvůli své jednoduchosti a zároveň futurističnosti a nevšednosti. Na jednu stranu připomíná znak «Y», což v neformální komunikaci na internetu má význam pozitivního souhlasu s něčím («YES» neboli palec nahoru). Na druhou stranu hodně připomíná ptačí stopy a můžeme to brát tak, že zvířecí motiv byl zachován.

Změnou nám známého tvaru a principu fungování, zvolením kvalitních a ekologických materiálů, elegantních detailů jsem chtěla odbourat asociaci vězeňské cely, kterou vyvolává pohled na většinu přenosek představených na trhu, následkem čeho může být nevhodné chování vůči zvířatům a použití přenosek jako trestu za špatné chování. Svým návrhem jsem chtěla vytvořit pozitivní místo pro naše čtyřnohé přátelé. Zároveň uspokojit požadavky i těch nejnáročnějších chovatelů, které chtějí dopřát svým nejmenším jen to nejlepší, nejkvalitnější, dlouhodobě funkční a spolu s tím nenarušit minimalistický interiér svých domovů.



P - přenoska
P - pelíšek
P - pet (angl.) <pet> - mazlíček

paw.

P - paw (angl.) <pô> - packa





ZDROJE

1. www.themoscowtimes.com. «I'm Not Baggage», Led. 28, 2020.

2. McCune, S., et al., Evolution of research into the mutual benefits of human–animal interaction. *Animal Frontiers*, 2014. 4(3): p. 49-58.

3. Matchock, R.L., Pet ownership and physical health. *Current Opinion in Psychiatry*, 2015. 28(5).

4. Serpell, J.A. (2011). Historical and cultural perspectives on human-pet interactions. In P. McCardle, S. McCune, J. Griffin, L. Esposito & L. Freund (Eds.), *Animals in Our Lives: Human-Animal Interaction in Family, Community, & Therapeutic Settings* (pp. 11-22). Baltimore, MD: Paul H. Brookes Publishing Company.

5. Covert, A., et al (1985). Pets, early adolescents and families. *Marriage and Family Review*, 8, 95-108.

6. McNicholas, J. (2001). Children's representations of pets in their social networks. *Child: Care, Health and Development*, 27(3), 279-294.

7. Melson, G.F. (2011). Principles for human-animal interaction research. In P. McCardle, S. McCune, J. A. Griffin & V. Maholmes (Eds.), *How Animals Affect Us: Human Health* (pp. 13-33). Washington, DC: American Psychological Association.

8. Owen, C.G. et al (2010). Family dog ownership and levels of physical activity in childhood: Findings from the child heart and health study in England. *American Journal of Public Health*, 100(9), 1669-1671.

9. Timperio, A. et al (2008). Is dog ownership or dog walking associated with weight status in children and their parents? *Health Promotion Journal of Australia*, 19, 60-63.

10. Katcher, A. and S. Teumer (2006). A 4-year trial of animal-assisted therapy with public school special education students. In A.H. Fine (Ed.), *Handbook on*

Animal-Assisted Therapy: Theoretical Foundations and Guidelines for Practice. San Diego, CA, Academic Press: 227-242.

11. DeLoache, J.S. et al (2011). How very young children think about animals *How Animals Affect Us: Examining the Influence of Human-Animal Interaction on Child Development and Human Health* (pp. 85-99). Washington, DC: American Psychological Association.

12. Beck, A.M. (2011). Animals and child health and development. In P. McCardle, S. McCune, J. A. Griffin, L. Esposito & L. S. Freund (Eds.), *Animals in Our Lives: Human- Animal Interaction in Family, Community, and Therapeutic Settings* (pp. 43-52). Baltimore, MD: Paul H. Brookes Publishing Company.

13. Valkenburg, P., & Soeters, K. (2001). Children's positive and negative experiences with the Internet: An exploratory survey. *Communication Research*, 28(5), 652-675.

14. Allen, K. et al (2001). Pet ownership, but not ACE inhibitor therapy, blunts home blood pressure responses to mental stress. *Hypertension*, 38, 815-820.

15. Allen, K. et al (2002). Cardiovascular reactivity and the presence of pets, friends, and spouses: The truth about cats and dogs. *Psychosomatic Medicine*, 64, 727-739.

16. Kikusui, T. et al (2006). Social buffering: Relief from stress and anxiety. *Philosophical Transactions of The Royal Society B (Biological Sciences)*, 361, 2215-2228.

17. Siegel, J. et al (1999). AIDS diagnosis and depression in the Multicenter AIDS Cohort Study: The ameliorating impact of pet ownership. *AIDS Care*, 11(2), 157-170.

18. Souter, M.A., & Miller, M. D. (2007). Do animal-assisted activities effectively treat depression? A meta-analysis. *Anthrozoos*, 20(2), 167-180.

19. Barker, S.B. et al (2010). Exploratory study of stress-buffering response patterns from interaction with a therapy

dog. *Anthrozoos*, 23(1), 79-91.

20. Odendall, J., & Meintjes, R. (2003). Neurophysiological correlates of affiliative behavior between humans and dogs. *Veterinary Journal*, 165(3), 296-301.

21. Uvnas-Moberg, K. et al (2011). Promises and pitfalls of hormone research in human- animal interaction. In P. McCardle, S. McCune, J. A. Griffin & V. Maholmes (Eds.), *How Animals Affect Us: Examining the Influence of Human-Animal Interaction on Child Development and Human Health* (pp. 53-81). Washington, DC: American Psychological Association.

22. Garrity, T. F. et al (1989). Pet ownership and attachment as supportive factors in the health of the elderly. *Anthrozoos*, 3(1), 35-44.

23. Thorpe R.J. et al (2011). Dog walking as physical activity for older adults. In R. A. Johnson, A. M. Beck & S. McCune (Eds.), *The Health Benefits of Dog Walking for Pets People* (pp. 75-88). West Lafayette, Indiana: Purdue University Press.

24. Wood, L. et al. (2009). Living Well Together: How Companion Animals Can Help Strengthen Social Fabric: Petcare Information & Advisory Service Pty Ltd and the Centre for the Built Environment and Health (School of Population Health), The University of Western Australia.

25. Wood, L. J. et al (2007). More than a furry companion: The ripple effect of companion animals on neighborhood interactions and sense of community. *Society and Animals*, 15, 46-56.

26. Nagasawa, M., & Ohta, M. (2010). The influence of dog ownership in childhood on the sociality of elderly Japanese men. *Animal Science Journal*, 81, 377-383.

OBRÁZKOVÁ PŘÍLOHA

1. <https://www.instagram.com/p/B8el3xRD9Ku/>

2. <https://www.instagram.com/p/B7yMuCEo-nj/>

3. <https://www.istockphoto.com/photo/chocolate-labrador-puppy-in-wire-crate-with-paw-on-door-close-up-7-weeks-old-gm889008474-246530817>

4. <https://catlifetoday.com/best-cat-cages/>

5. <https://anitapeoples.com/pineapple-the-rottweiler/#pid=26>

6. <https://www.shutterstock.com/image-photo/gray-cat-crate-cage-outdoors-670201>

7. <https://www.karlie.de/en-g14877-aviation-carrier-nomad.html>

8. <https://www.karlie.de>

9. <https://www.4pets-products.com/en/proline-dog-crate.html>

10. https://www.roofbox.co.uk/scripts/rbvehsel4_tab.php/car-specific-accessories/4pets_caree_small_pet_carrier_smoked_pearl_10_70511_0011/Qx%40w%2C6M42VAwp3%40Rb%7B~cC4ure_LbOs

11. <https://www.goleto.cz/prepravni-boxy/prepravni-box-pro-psy-do-auta-46-x-30-5-x-36-cm>

12. <https://www.goleto.cz/prepravni-boxy/prepravni-box-pro-psy-sony-92-x-64-x-64-cm-sedy>

13. <https://www.tectake.cz/transportni-box-pro-psa-prenosny-800515?nosto=nosto-home-bestseller>

14. <https://www.tectake.cz/prepravka-pro-psa-skladaci-800102?nosto=nosto-home-bestseller>

15. <https://www.miacara.com/shop/de/cane/schlafen/betten/covo.html>

16. <https://www.miacara.com/shop/de/cane/schlafen/betten/covo.html>

17. <https://www.miacara.com/shop/de/gatto/klettern/katzenbaume/torre.html>

18. <https://www.miacara.com/shop/de/gatto/klettern/katzenbaume/torre.html>

19. <https://www.miacara.com/shop/en/anello.html>

20. <https://www.miacara.com/shop/en/anello.html>

21. <https://www.miacara.com/shop/en/cane/sleep/beds/letto.html>

22. <https://www.miacara.com/shop/en/cane/sleep/beds/letto.html>

23. <https://www.miacara.com/shop/en/cane/sleep/sofas/brandina.html>

24. <https://www.miacara.com/shop/en/cane/sleep/sofas/brandina.html>

25. <https://labbvenn.com/en/sleep/40-lulu.html>

26. <https://labbvenn.com/en/sleep/38-kikko.html>

27. <https://labbvenn.com/en/39-cats>

28. <https://labbvenn.com/en/13-sleep>

29. <https://labbvenn.com/en/design-beds/16-loue-dog-bed.html>