

poppy

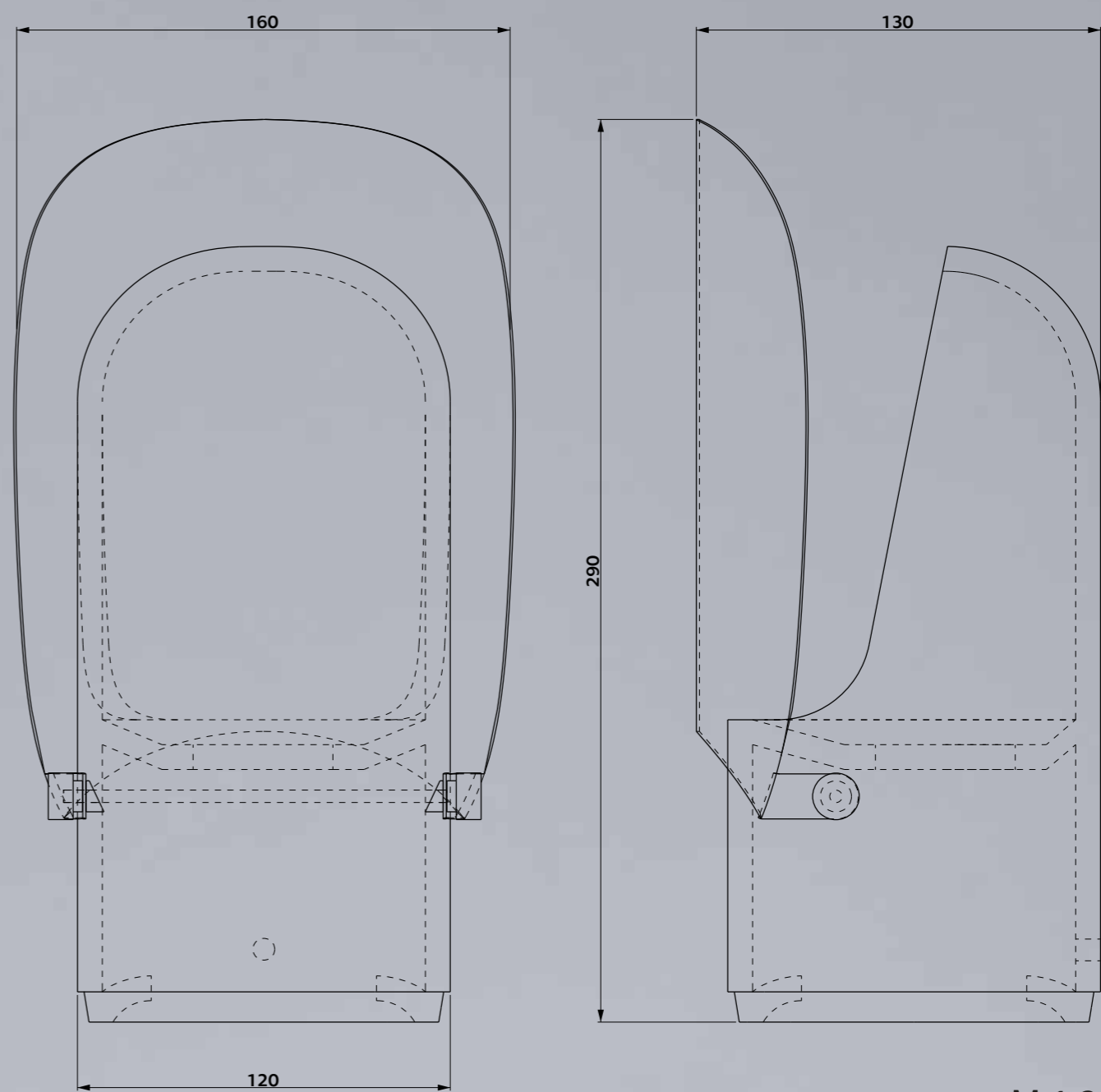





M 1:2





Tato diplomová práce se zabývá návrhem a následnou výrobou stolní lampy. Kromě průběhu navrhování zahrnuje také analýzu dané problematiky. Rozebírá osvětlení, jeho vývoj a význam pro člověka. Následujícím tématem je porcelán, jeho historie, využití a příklady ze současného produktového designu. V průběhu navrhování došlo ke změně při výběru materiálu pro zhotovení konečného modelu. Výsledkem práce je stolní lampa, určena do interiéru domácností, především do ložnice. Tělo svítidla je z žáehlíny a je doplněno o pohyblivé stínidlo z plechu.





