

P O R

T F O

L I O

PRAŽSKÁ TRŽNICE

ATELIER SITTA- CHMELOVÁ
Fa ČVUT v Prahe
ZIMNÝ SEMESTER 2021

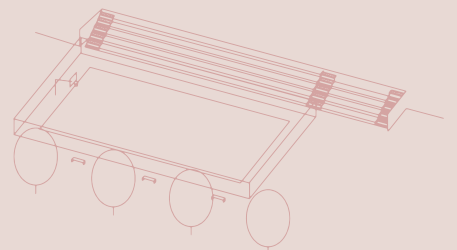
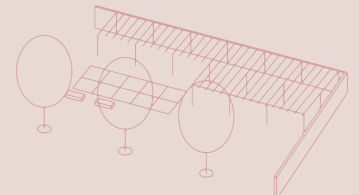
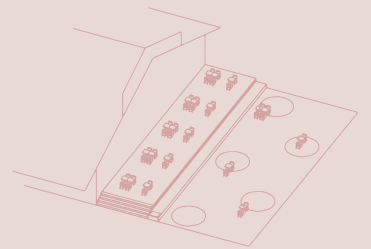

LAURA JIRÁSKOVÁ



Volám sa Laura a som študentkou tretieho ročníka krajinárskej architektúry. Narodila som sa v Bratislave, kde som doposiaľ strávila väčšinu času života. Hoci je to najväčšie mesto Slovenska, pre mňa ako Bratislavčana je už pomerne malá a známa, to je taktiež jeden z dôvodov, ktorý ma priviedol do nového mesta.

Odniesla som si z nej však mnoho a každý deň si to znova rada pripomínam. Rada trávim čas pri kultúre, najčastejšie sa ocitám na diskusiách o architektúre, verejnom priestore, či len tak v galérii. Samozrejme aj vonku s kamošmi, bez toho by to nešlo. Mám rada výzvy, takže sa rada stretávam s novými skúsenosťami, ktoré som predtým nezažila.:)

ANOTÁCIA

Pražská tržnica sa nachádza na území Holešovic, z južnej strany ju lemuje tok rieky Vltava, za ktorou leží štvrť Karlín. Nie je preto náhoda, že budú tieto dve štvrte čoskoro prepojené novou lávkou, ktorá povedie priamo k Pražskej tržnici. Sú od nej veľké očakávania. Jej návštevnosť stúpne, rovnako ako nároky a dopyt po službách či využití areálu. Jej potenciál jej to však dovoľuje.

Aby mala byť jej návštevnosť vysoká, mala by uspokojiť každého návštevníka, občana. Na základe analýz oboch štvrtí som sa teda snažila vytvoriť priestor, ktorý by návštevníkom poskytoval širšie spektrum možností, jedná sa teda o akúsi spojenú menšiu vzorku Holešovic a Karlína v ich spoločnom centre.



ÚVOD

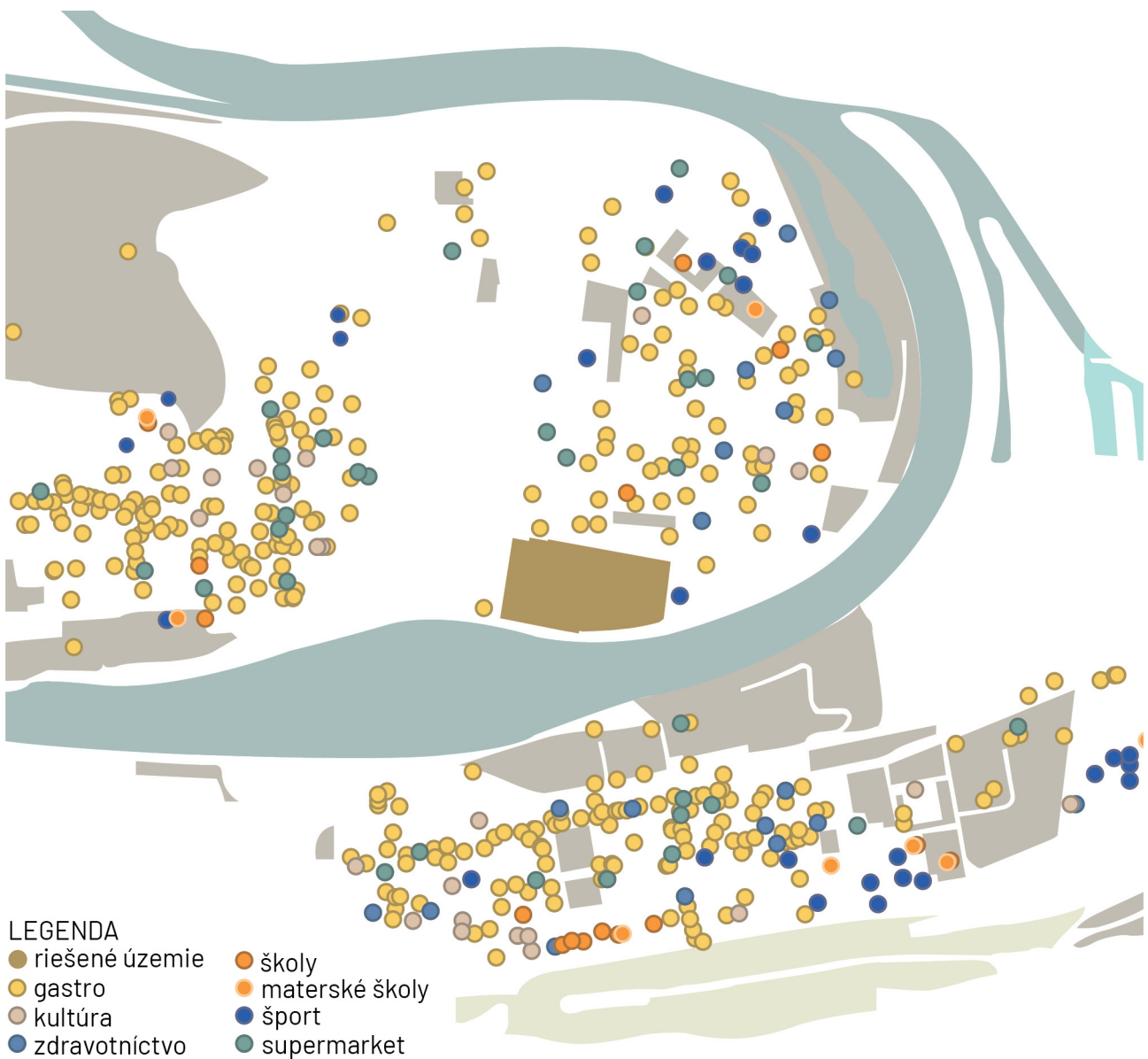

V blízkom okolí tržnice som vyznačila v štvrti Holešovice a Karlín základné občianske potreby, ktoré by som rada aplikovala ako menšiu vzorku na územie tržnice.

ANALÝZY

ZBÚRANÉ BUDOVY



ZÁSBOVANIE

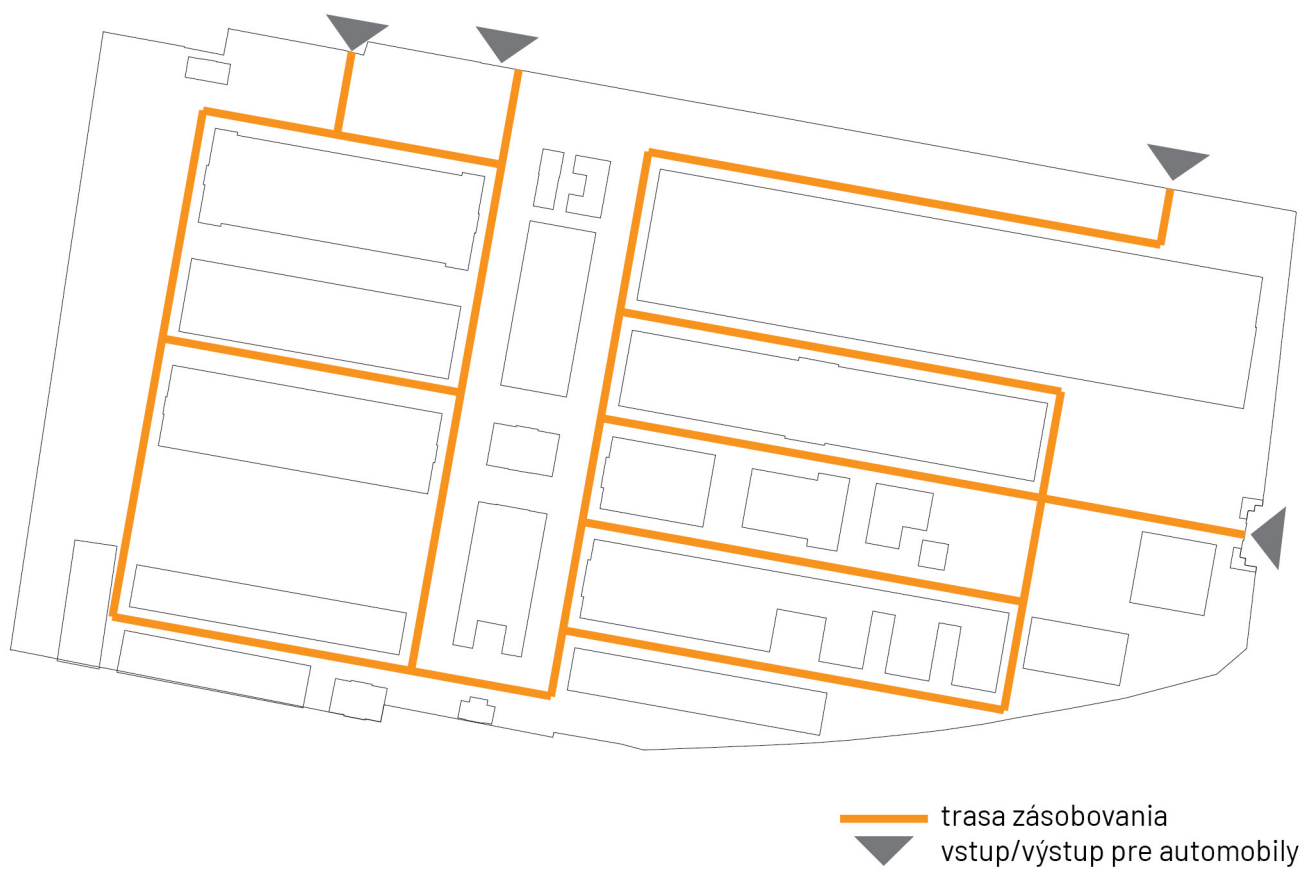

KONCEPT



SÚČASNÝ STAV

Súčasný stav Pražskej tržnice je pokrytý prevažne asfaltom, korzo areálu je pokryté maloformátovou dlažbou, v niektorých uliciach sa jedná o zmes materiálových povrchov. Vegetácia je vysadená v okolí hlavného námestia a pred hlavným vstupom.

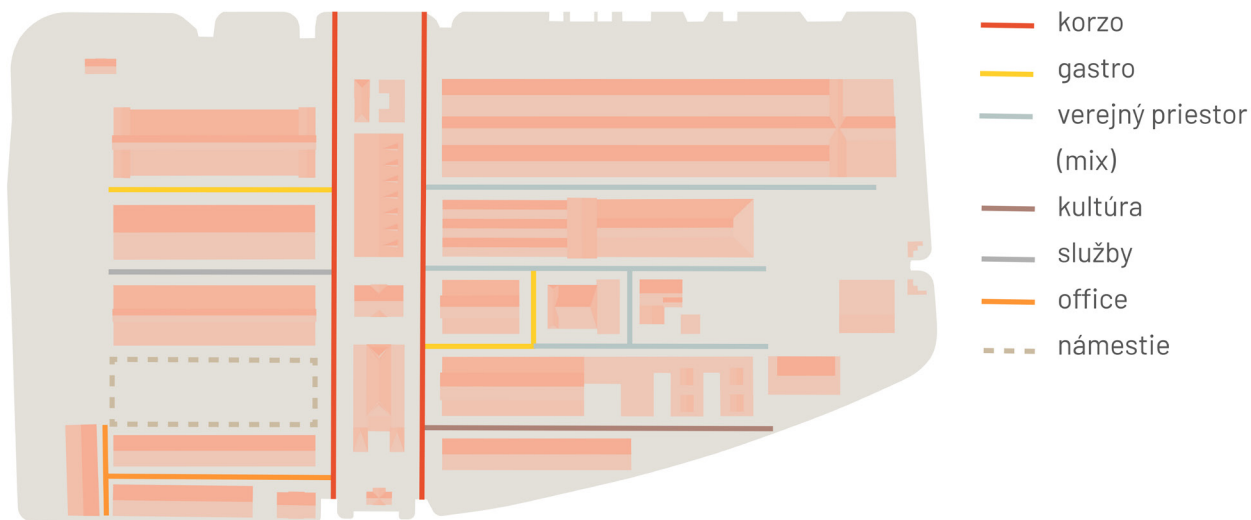

FUNKCIA MEDZIPRIESTOROV

Vytvorenie schémy predpokladaného využitia medzipriestorov ulíc na základe funkcií okolitých budov slúži k návrhu vhodnej vegetácie a mobiliáru. Hlavné korzo ostáva voľné a priestranne využité rovnako ako územie hlavného námestia, ktoré má slúžiť na verejné podujatia, prípadne stánkový predaj v priebehu dňa. Gastro zóny budú doplnené prevažne mobiliárom na sedenie, zatiaľ čo zóna parkovísk bude doplnená len vegetáciou.

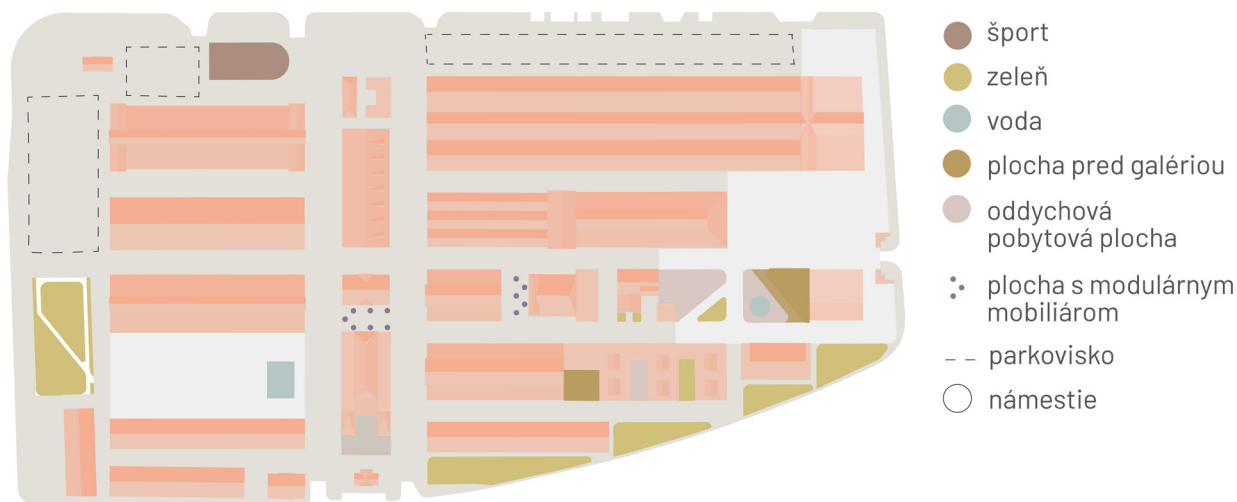

PLOCHY

V areáli pribudnú nové plochy s rôznym účelom využitia, ktoré využijú jeho veľkoleposť a ponúknu rôzne možnosti jeho využitia prispôbenému okoliu.



VEGETÁCIA

Vegetácia pribudne vo všetkých zónach, primárne vysadený druh je Gleditsia triacanthos 'Skyline', ktorá svojou riedkou korunou pôsobí vzdušne, čím prostrediu dodáva prirodzený a prehľadný vzhľad. Do okolia malého námestia bude vysadená viacmeňová Pendula jacquemontii, ktorá jeho jednotlivé plochy pohľadovo zahustí. Pôvodná vegetácia v okolí hlavného námestia ostáva ponechaná. Popínavé rastliny budú vysadené na fasádach niektorých budov, rovnako aj na pergole pri severovýchodnom vstupe.

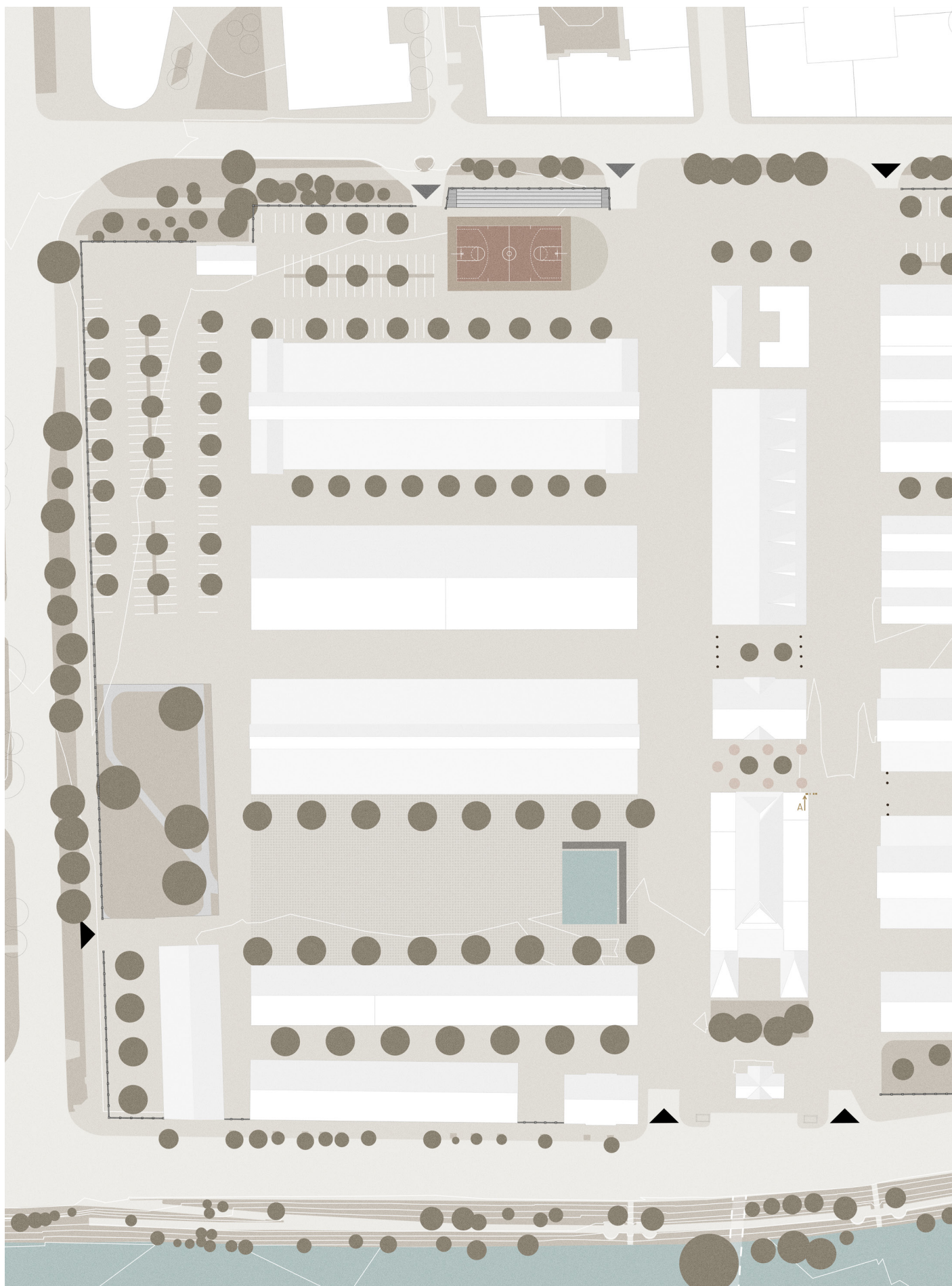

- veľkoformátová dlažba
- maloformátová dlažba
- voda
- parkovisko
- betón
- guma
- drevo

NÁVRH

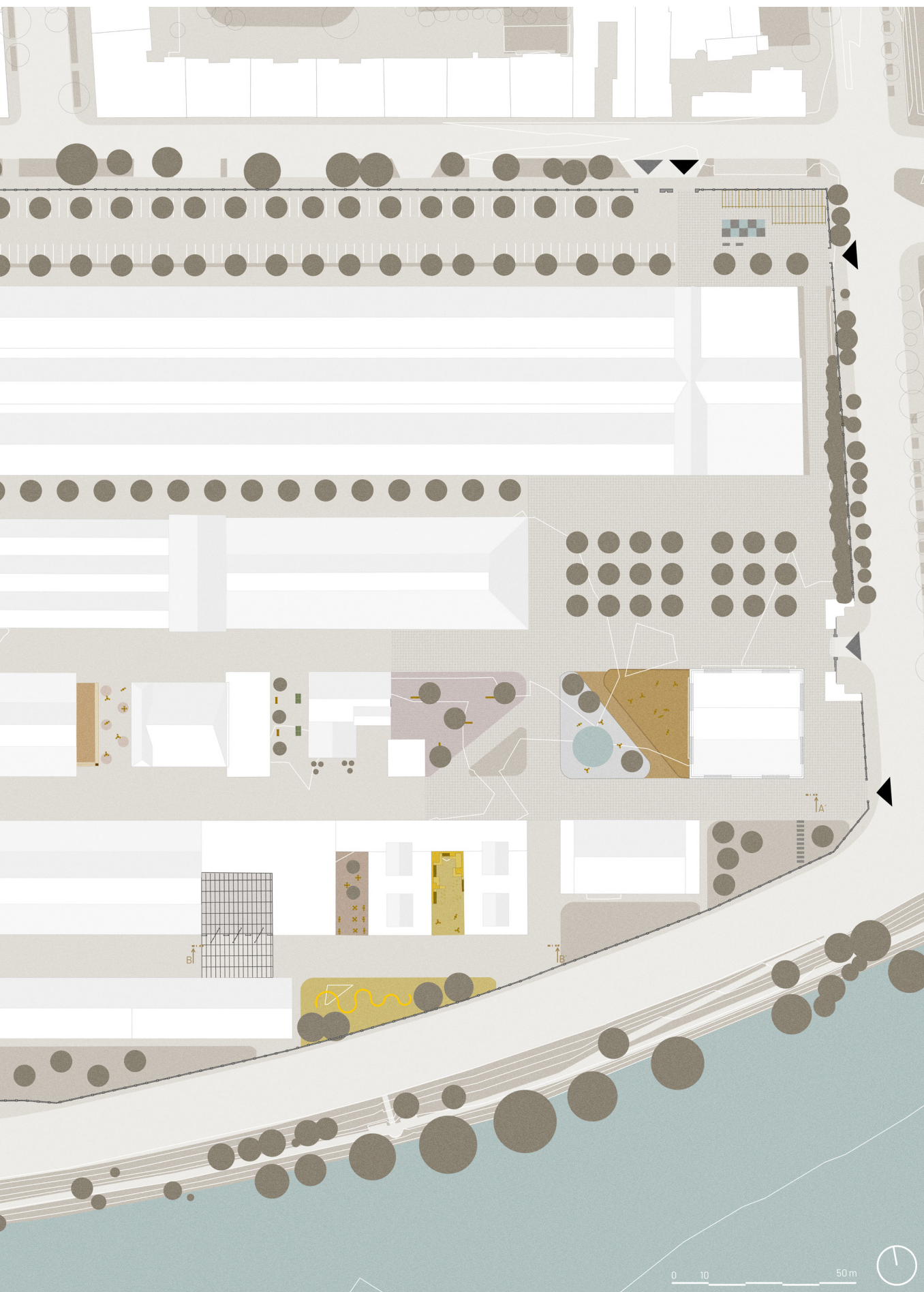

● dlažba s farebným náterom

● tráva

● vegetácia

▲ vstup pre chodcov

▲ vstup pre automobily

NÁVRHOVÉ SCHÉMY

Tržnica je primárne zameraná na kultúru a gastro, okrem toho je tu veľa oddychových pobytových plôch. Zamerala som sa teda na systém prepojenia s okolitými budovami a potrebami z okolitého prostredia (napr. náväznosť hlavných vstupov na potreby okolia), zjednotenie a kombináciu povrchových materiálov pre odlišenie funkcie plôch, využitie modulárnych prvkov v podobe modulárneho mobiliáru pre spríjemnenie a hravosť priestoru).

V návrhovej časti som rozoberala konkrétne rozčlenené plochy, ktoré zároveň naväzujú na funkciu jednotlivých budov. Mimo uličných medzipriestorov som vytvorila jednotný tvar plôch, ktorý vyplynul z opakujúcich sa tvarov na území.

V kultúrnej časti pribudne revitalizácia budovy na presklenú galériu, ktorú bude dopĺňať galéria a priestor na rekreáciu. Areál tržnice je navrhnutý tak, aby prilákal rôzne vekové a sociálne kategórie.

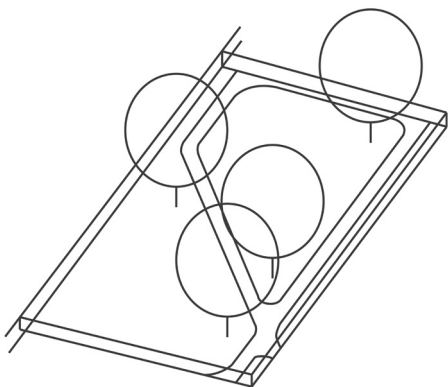

Areál pri juhozápadnom vstupe je určený (obyvateľom Holešovic) na venčenie psov, čím zároveň dopĺňa diverzitu funkcií tržnice.

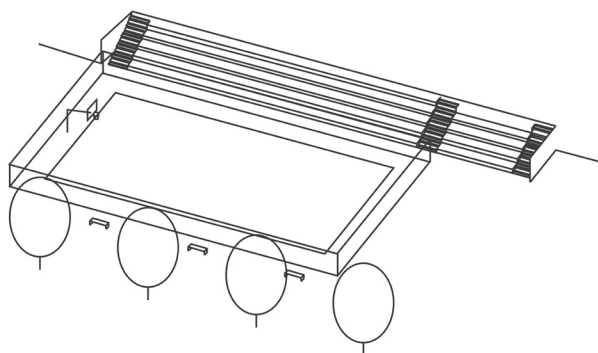

Multifunkčné športové ihrisko je svojim umiestnením viazané na severný vstup do areálu tak, aby bolo čo najbližšie sprístupnené obyvateľom okolitých rezidenčných štvrtí prevládajúcich v severnej časti.

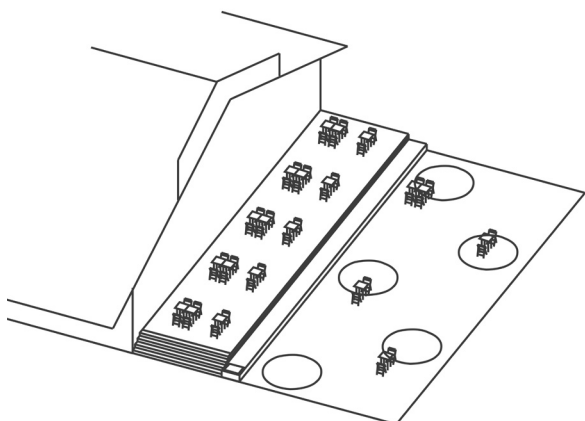

Drevené pódium v gastrozóne slúži ako využitie pre gastroprevádzku, prípadne menšie koncerty a podovne. Pobytová plocha pod ním umožňuje voľný pohyb a presúvanie mobilného mobiliáru podľa potreby.

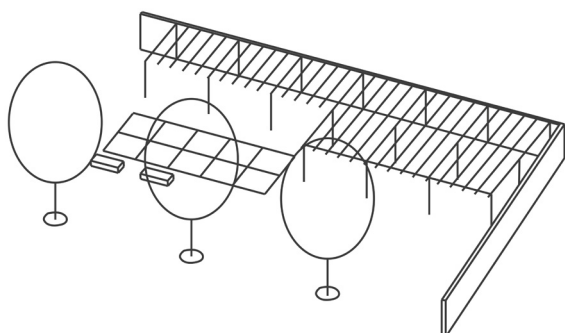

Pergolový systém pri severovýchodnom vstupe tvorí nový pobytový priestor pre okoloidúcich. Dopĺňa ho mobiliár spolu s vegetáciou a vodnou plochou.

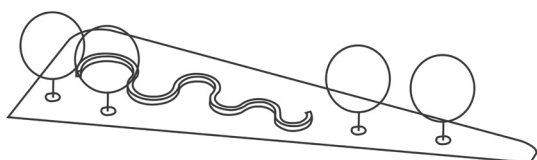

Príklad využitia nepravidelnej plochy pri plote tržnice slúži k rekreácii.

ART DISTRICT

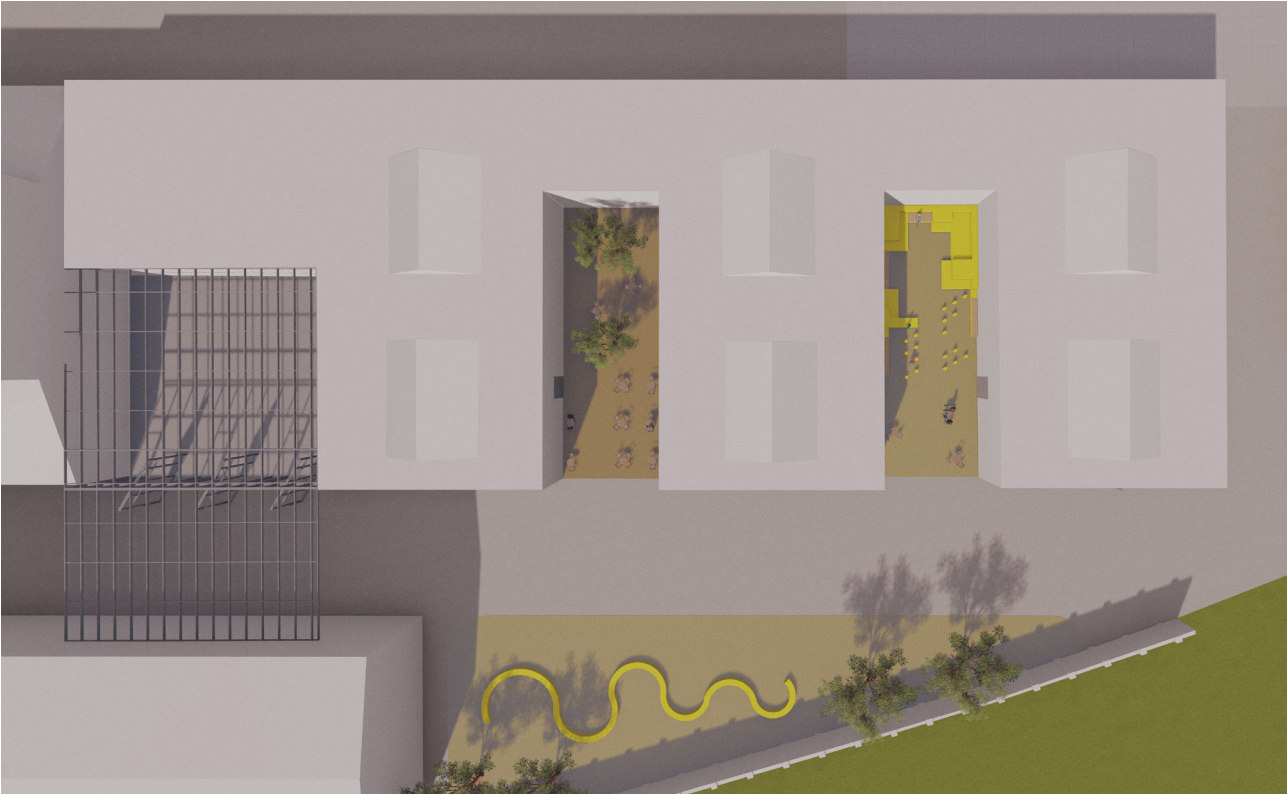

REZ B-B'



MOBILIÁR Z KVÁDROV, slúži zároveň ako herná inštalácia



KAVIAREŇ PRI BUDOVE GALÉRIE



GALÉRIA

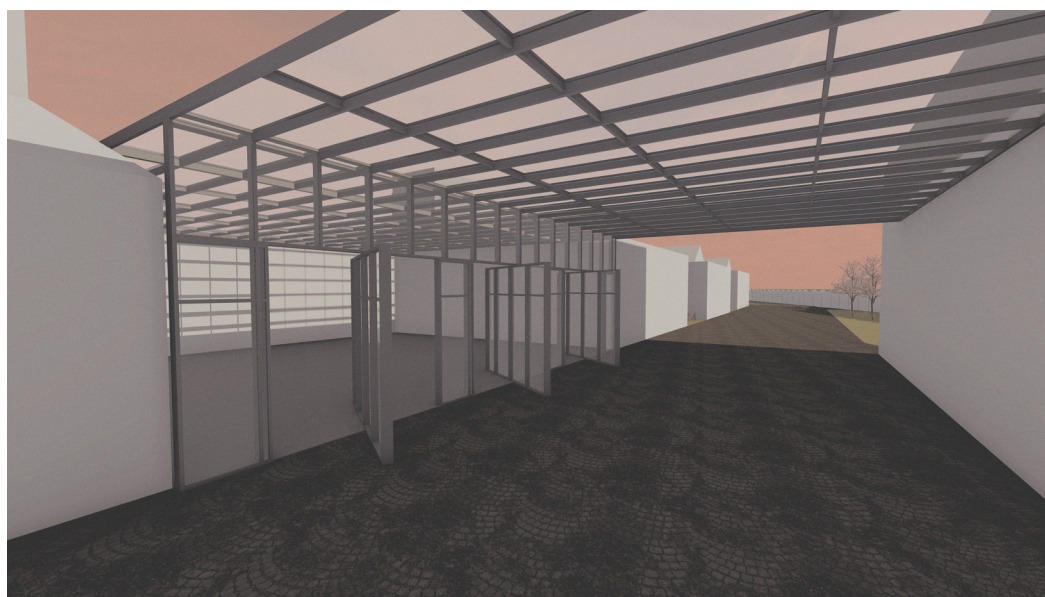

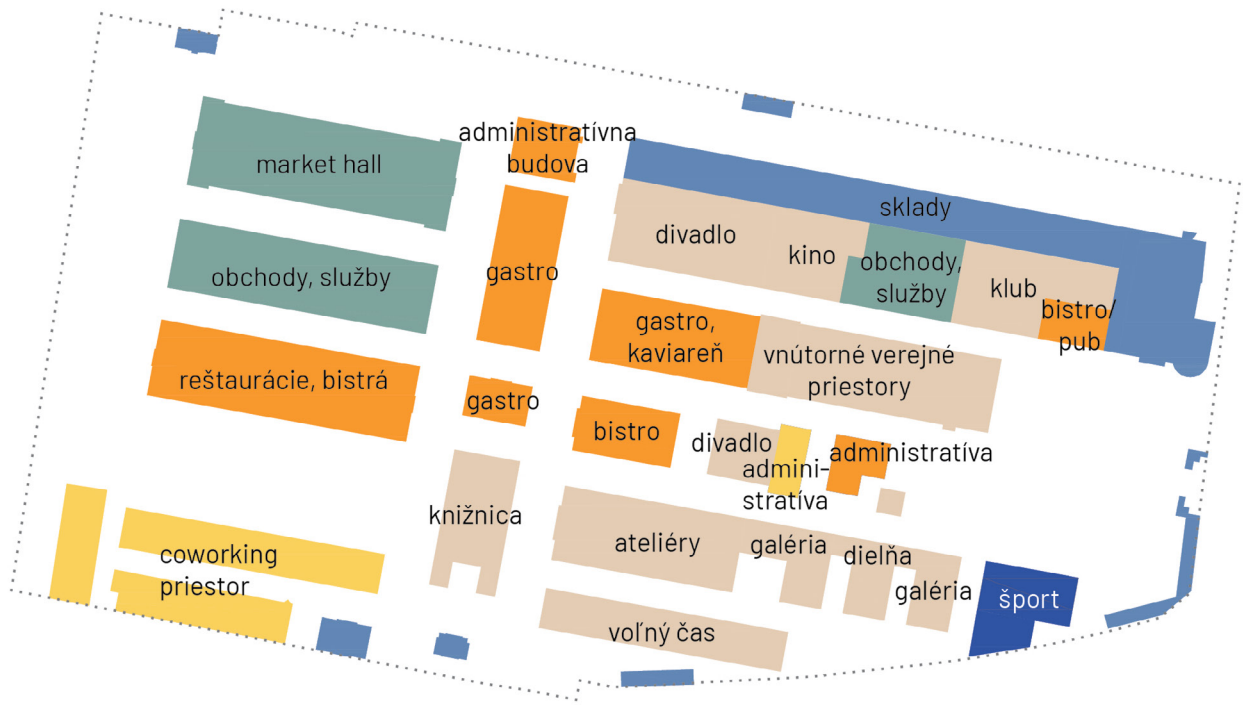

VYUŽITIE BUDOV

- | | |
|---|---|
| office | obchody, služby |
| sklady | šport |
| gastro | kultúra, voľný čas |

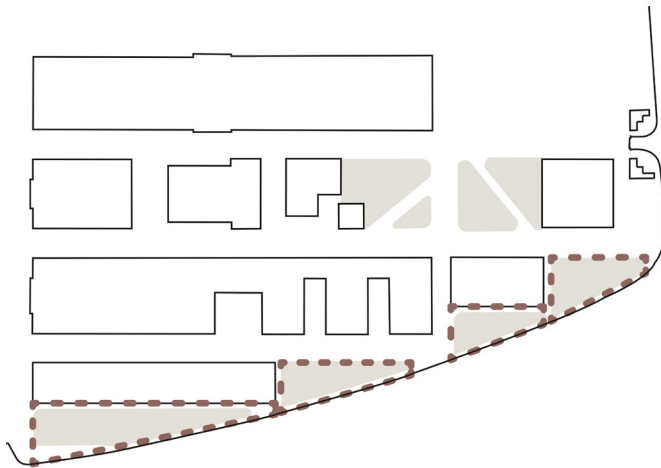

Na základe voľných plôch určených skoseným tvarom ohraničenia juhovýchodnej strany tržnice som navrhla tvar, ktorý na ne naväzoval a bol aplikovaný v rámci celého areálu.

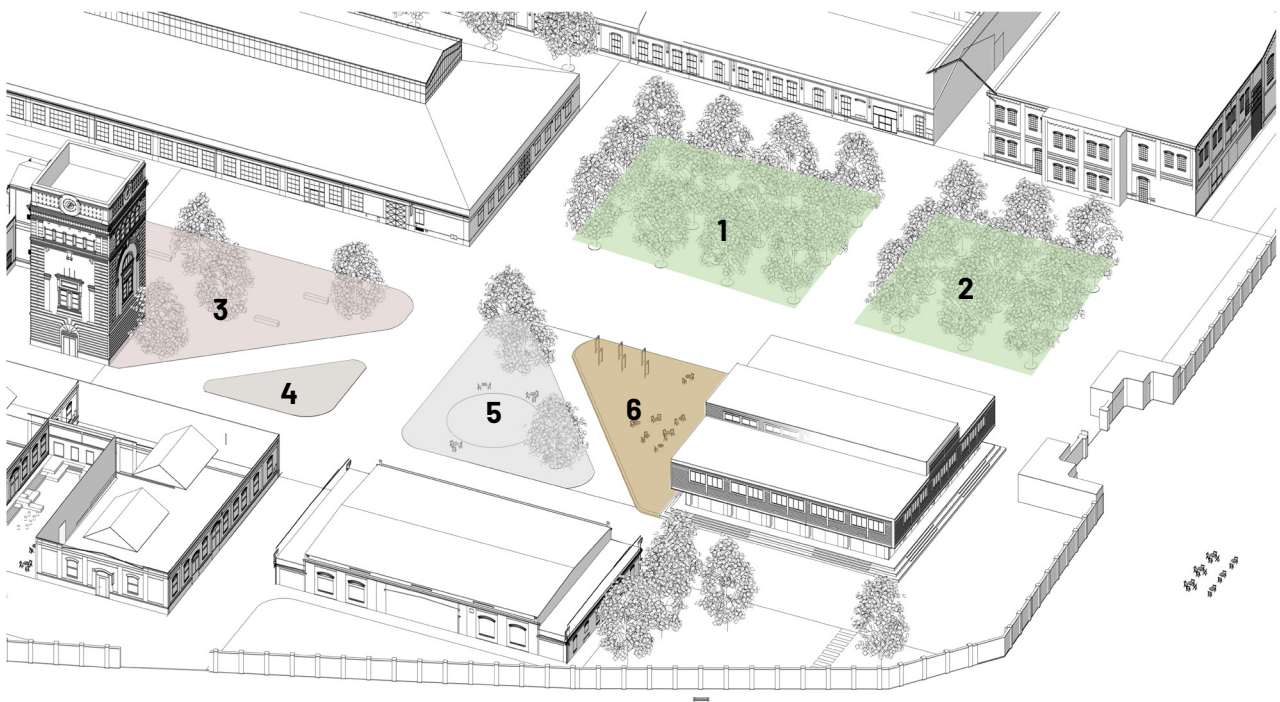

- 1,2_** pobytová plocha námestia s vysadený rastrom s stromov, doplnený mobiliárom
- 3_** pobytová plocha v okolí vodárenskej veže, doplnená o vegetáciu a lavičky
- 4_** zeleň (vysadené prevažne tráviny, napr. Stipa tenuissima 'Pony Tails')
- 5_** pobytová plocha s vodnou plochou
- 6_** plocha pripojená k budove galérie naväzuje na jej funkciu, umiestnený je tu mobilný mobiliár pre prípadné akcie spojené s umeleckou činnosťou (diskusie, prednášky, vernisáže), príp. letné kino. Nachádzajú sa tu aj výstavné panely

VEGETÁCIA

_STROMY



Dřezovec beztrnný
'Skyline'
_Gleditsia triacanthos
'Skyline'



Breza himalájska
_Betula jacquemontii



Sofora japonská
_Sophora japonica



Čerešňa pilkatá
'Kanzan'
_Prunus serrulata
'Kanzan'

_KRY



Škumpa orobincová
_Rhus typhina



Pámelník Chenaultův
'Hancock'
_Symphoricarpos
chenaultii 'Hancock'



Škumpa vlasatá 'Young lady'
_Cotinus coggygria 'Young lady'

_POPÍNAVKY



Akébie pětičetná
_Akebia quinata



Pavnič päťlistý
_Parthenocissus
quinquefolia



Vistárie čínská
_Wisteria sinensis



Vistárie čínská
bílá
_Wisteria sinensis
alba

MOBILIAR

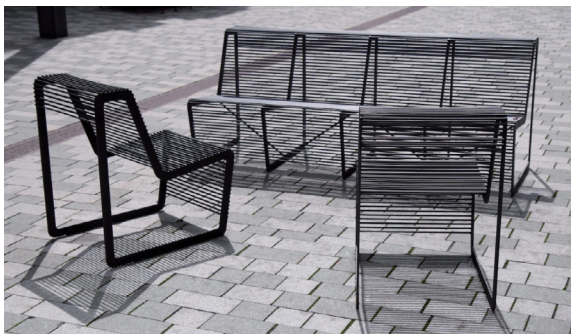
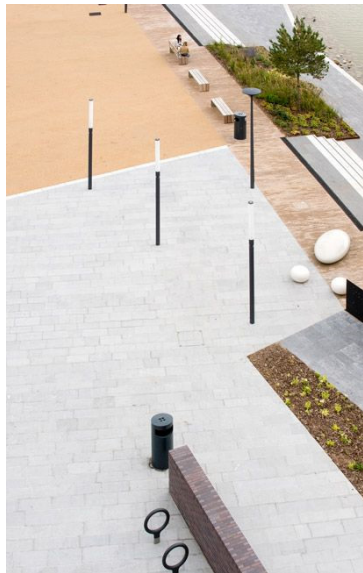

REZ A-A'

